



ZIS286
IL 350-2
EDIZ. 10/09/2018

ALFARISS

P

**MOTORREDUTOR ELECTROMECAÂNICO
IRREVERSÍVEL COM CREMALHEIRA 24V
PARA PORTÕES DE CORRER ATÉ 300 KG**

D

**ELEKTROMECHANISCHER
IRREVERSIBLER SCHIEBETORANTRIEB
24V FÜR TORE BIS 300 KG GEWICHT**

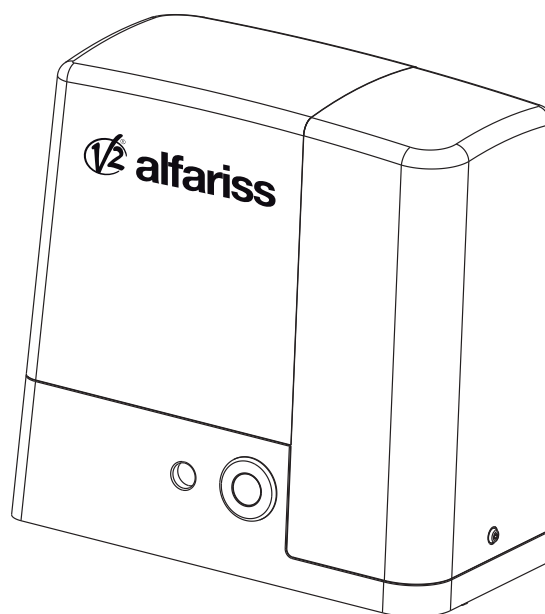

NL

**ELEKTROMECHANISCHE
ONOMKEERBARE ACTUATOR 24V MET
HEUGEL VOOR SCHUIFHEKKEN TOT
EEN GEWICHT VAN 300 KG**

HU

**24V-OS ELEKTRO-MECHANIKUS
VISSZAFORDÍTHATATLAN FOGASLÉC
MŰKÖDTETŐ TOLÓ KAPUKHOZ
LEGFELJEBB 300 KG-IG**

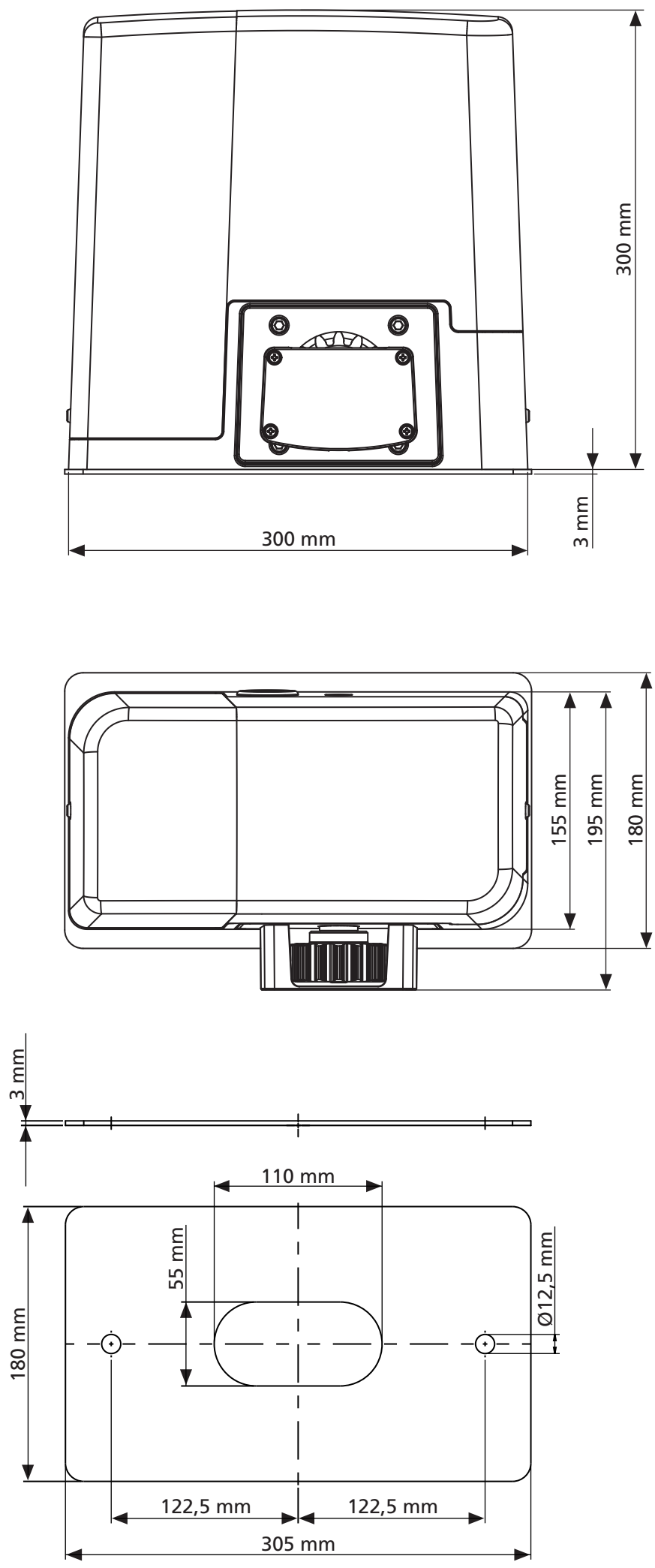

SUMÁRIO

1 - ADVERTÊNCIAS GERAIS PARA A SEGURANÇA	2
1.1 - VERIFICAÇÕES PRELIMINARES E IDENTIFICAÇÃO DO TIPO DE UTILIZAÇÃO	3
1.2 - SERVIÇO DE ASSISTÊNCIA TÉCNICA.....	4
1.3 - DECLARAÇÃO UE DE CONFORMIDADE	4
2 - CARACTERÍSTICAS TÉCNICAS	5
3 - INSTALAÇÃO DO MOTOR	6
3.1 - POSICIONAMENTO DO MOTOR	6
3.2 - MONTAGEM DA CREMALHEIRA	7
3.3 - FIXAÇÃO DO MOTOR	7
3.4 - INSTALAÇÃO DOS FINS DE CURSO MAGNÉTICOS.....	8
3.5 - DESBLOQUEIO DO MOTOR	9
3.6 - ESQUEMA DE INSTALACIÓN	9
4 - CENTRAL DE COMANDO	10
4.1 - ALIMENTAÇÃO	10
4.2 - ALIMENTAÇÃO A BATERIA.....	10
4.3 - ENTRADAS DE ACTIVAÇÃO	10
4.4 - STOP.....	10
4.5 - LIGAÇÃO DA FOTOCÉLULA EXTERNA.....	10
4.6 - LIGAÇÃO DA BANDAS DE SEGURANÇA	11
4.7 - SAÍDA EM BAIXA TENSÃO	11
4.8 - LUZES DE CORTESIA	11
4.9 - ANTENA	12
4.10 - LIGAÇÃO DO RECEPTOR.....	12
4.11 - INTERFACE ADI	12
4.12 - LIGAÇÕES ELÉCTRICAS.....	12
5 - PAINEL DE CONTROLO	14
5.1 - DISPLAY	14
5.2 - UTILIZAÇÃO DAS TECLAS PARA A PROGRAMAÇÃO	14
6 - ACESSO ÀS DEFINIÇÕES DA CENTRAL	15
7 - CONFIGURAÇÃO RÁPIDA	15
8 - CARREGAMENTO DOS PARÂMETROS PRÉ-DEFINIDOS	15
9 - MENU DE INSTALAÇÃO	16
9.1 - RECONHECIMENTO AUTOMÁTICO DOS LIMITES DO CURSO	16
9.2 - MOVIMENTAÇÃO MANUAL.....	16
10 - FUNCIONAMENTO DE EMERGÊNCIA COM HOMEM PRESENTE	17
11 - LEITURA DO CONTADOR DE CICLOS	17
11.1 - SINALIZAÇÃO PARA A NECESSIDADE DE MANUTENÇÃO.....	17
12 - CONFIGURAÇÃO DO QUADRO ELÉCTRICO	18
13 - ANOMALIAS DE FUNCIONAMENTO	23
14 - TESTES FUNCIONAIS E COLOCAÇÃO EM SERVIÇO	24
15 - MANUTENÇÃO	24
16 - ELIMINAÇÃO	24

MANUAL PARA O INSTALADOR DA AUTOMATIZAÇÃO

1 - ADVERTÊNCIAS GERAIS PARA A SEGURANÇA



É necessário ler todas as instruções antes de proceder à instalação, uma vez que fornecem importantes indicações relativamente à segurança, à instalação, à utilização e à manutenção

A AUTOMAÇÃO DEVE SER REALIZADA EM CONFORMIDADE COM AS NORMAS EUROPEIAS VIGENTES:

EN 60204-1, EN 12445, EN 12453, EN 13241-1, EN 12635

- O instalador deve instalar um dispositivo (ex. interruptor térmico magnético), que assegure o seccionamento de todos os pólos do sistema da rede de alimentação. As normas exigem uma separação dos contactos de pelo menos 3 mm em cada polo (EN 60335-1).
- Para a conexão dos tubos rijos e flexíveis ou passador de cabos, utilizar junções conformes ao grau de protecção IP44 ou superior.
- A instalação requer competências no sector eléctrico e mecânico; só deve ser efectuada por pessoal qualificado habilitado a passar a declaração de conformidade de tipo A para a instalação completa (Directriz máquinas 2006/42/CEE, apenso IIA).
- A instalação a montante da automação também deve respeitar as normas vigentes e ser realizadas conforme as regras da arte.
- Aconselhamos utilizar um botão de emergência, a ser instalado nas proximidades da automação, (conectado com a entrada STOP da placa de comando) de maneira que seja possível parar imediatamente o portão no caso de perigo.
- Para uma correta colocação em serviço do sistema recomendamos observar cuidadosamente as indicações fornecidas pela associação UNAC
- O presente manual de instruções destina-se exclusivamente ao pessoal técnico qualificado no sector das instalações de automações.
- Nenhuma das informações contidas no manual pode ser interessante o útil ao utilizador final.
- Qualquer operação de manutenção ou de programação deve ser realizada exclusivamente por pessoal qualificado.
- Tudo o que não estiver expressamente estabelecido nestas instruções, não é permitido; utilizações não previstas podem ser fonte de perigo para pessoas e bens.
- Não instalar o produto em ambientes e atmosferas inflamáveis: a presença de gás ou fumos inflamáveis constituem um grave perigo para a segurança.
- Não executar modificações em nenhuma parte do automatismo ou dos acessórios a ele ligados, se não estiver previsto no presente manual.
- Quaisquer outras modificações conduzirão à anulação da garantia do produto.
- As fases de instalação devem ser executadas evitando os dias chuvosos que possam vir a expor as placas electrónicas a penetrações de água nocivas.

- Todas as operações que requerem a abertura das carcaças do automatismo devem ser executadas com a central de comando desligada da alimentação eléctrica e colocada uma advertência, por exemplo: "ATENÇÃO MANUTENÇÃO EM CURSO".
- Evitar expor o automatismo perto de fontes de calor e de chamas.
- Sempre que se verificarem intervenções em interruptores automáticos, diferenciais ou fusíveis, antes da reposição é necessário identificar e eliminar a avaria.
- No caso de avaria sem resolução, fazendo uso das informações apresentadas no presente manual, contactar o serviço de assistência V2.
- A V2 declina qualquer responsabilidade pelo não cumprimento das normas construtivas de boas técnicas assim como pelas deformações estruturais da cancela que se podem verificar durante a utilização.
- A V2 reserva-se o direito de efectuar eventuais modificações ao produto sem aviso prévio.
- Os encarregados dos trabalhos de instalação \ manutenção devem usar equipamentos de protecção individual (EPI), como fato-macaco, capacetes, botas e luvas de segurança.
- A temperatura ambiente de trabalho deve ser aquela indicada na tabela das características técnicas.
- A automação deve ser desligada imediatamente no caso de ocorrer qualquer situação anómala ou de perigo; a avaria ou mau funcionamento deve ser imediatamente assinalado ao responsável.
- Todos os avisos de segurança e de perigo na máquina e nos equipamentos devem ser respeitados.
- Os actuadores electromecânicos para portões não devem ser utilizados por pessoas (inclusive crianças) com reduzidas capacidades físicas, sensoriais ou mentais, ou pessoas desprovidas de experiência e conhecimento, a menos de estarem sob a vigilância o de terem sido instruídas sobre o uso do actuador por uma pessoa responsável pela segurança das mesmas.

V2 reserva-se o direito de efectuar eventuais alterações ao produto sem aviso prévio; declina ainda qualquer responsabilidade pelos danos a pessoas ou coisas originados por uso impróprio ou instalação errada.

1.1 - VERIFICAÇÕES PRELIMINARES E IDENTIFICAÇÃO DO TIPO DE UTILIZAÇÃO

O automatismo não deve ser utilizado antes de ter efectuado a colocação em serviço como especificado no parágrafo "Testes funcionais e colocação em serviço". Lembramos que o automatismo não compensa os defeitos causados por uma instalação incorrecta, ou por uma manutenção deficiente, portanto, antes de proceder à instalação verifique se a estrutura está adequada e de acordo com as normas vigentes e, se for caso disso, fazer todas as mudanças estruturais destinadas a alcançar distâncias de segurança e protecção ou isolamento de todas as áreas de esmagamento, de corte, de transporte e verifique se:

- A cancela não apresenta pontos de atrito quer no fecho quer na abertura.
- O portão deve ser equipado com batentes mecânicos de extra curso
- A cancela está bem equilibrada, ou seja, quando está parada em qualquer posição e não apresenta sinal de movimento espontâneo.
- A posição encontrada para a fixação do motorreductor permite uma manobra manual fácil, segura e compatível com a dimensão do motorreductor.
- O suporte sobre o qual é realizada a fixação do automatismo é sólido e durável.
- A rede de alimentação à qual o automatismo está ligado está equipada com uma ligação à terra segura e com disjuntor diferencial com corrente de intervenção inferior ou igual a 30 mA apropriado para automação (a distância de abertura dos contactos deve ser igual ou superior a 3 mm).

Atenção: O nível mínimo de segurança depende do tipo de utilização; consultar o esquema seguinte:

TIPO DOS COMANDOS DE ACTIVAÇÃO	TIPO DE UTILIZAÇÃO DO FECHO		
	GRUPO 1 Pessoas instruídas (utilização em área privada)	GRUPO 2 Pessoas instruídas (utilização em área pública)	GRUPO 3 Pessoas instruídas (utilização ilimitada)
Comando de presença	A	B	Non è possibile
Comando à distância e fecho à vista (ex. infravermelho)	C ou E	C ou E	C e D ou E
Comando à distância e fecho não à vista (ex. ondas de rádio)	C ou E	C e D ou E	C e D ou E
Comando automático (ex. comando de fecho temporizado)	C e D ou E	C e D ou E	C e D ou E

GRUPO 1 - Apenas um limitado número de pessoas está autorizado à utilização e o fecho não está numa área pública. Um exemplo deste tipo são as cancelas no interior das empresas e, cujos únicos beneficiários são os funcionários, ou parte deles, e que foram devidamente informados.

GRUPO 2 - Apenas um limitado número de pessoas está autorizado à utilização, mas neste caso o fecho está numa área pública. Um exemplo pode ser uma cancela de empresa que dá acesso à via pública e que apenas pode ser utilizada pelos empregados.

GRUPO 3 - Qualquer pessoa pode utilizar o fecho automático, que por isso está localizado em área pública. Por exemplo, a porta de acesso de um supermercado ou de um escritório, ou de um hospital.

PROTECÇÃO A - O fecho é activado através de um botão de comando com a pessoa presente, ou seja por acção mantida.

PROTECÇÃO B - O fecho é activado através de um comando com a pessoa presente, através de um selector de chave ou semelhante, para impedir a utilização por pessoas não autorizadas.

PROTECÇÃO C - Limitação da força do batente da porta ou cancela. Ou seja a força do impacto deve situar-se numa curva estabelecida pelas normas, no caso da cancela colidir com um obstáculo.

PROTECÇÃO D - Dispositivos, como as células fotoeléctricas, adaptadas a revelar a presença de pessoas ou obstáculos. Podem ser activadas apenas de um lado ou de ambos os lados da porta ou cancela.

PROTECÇÃO E - Dispositivos sensíveis, como os degraus ou as barreiras imateriais, capazes de detectar a presença de uma pessoa e instalada de forma a que a mesma não possa, em caso algum, ser atingida pelo batente em movimento. Estes dispositivos devem estar activos em toda a "zona perigosa" da cancela. Por "zona perigosa" a Directiva Máquinas entende qualquer zona no interior e/ou nas proximidades de uma máquina, na qual a presença de uma pessoa exposta possa constituir um risco para a segurança e saúde da mesma.

A análise de riscos deve ter em consideração todas as zonas perigosas do automatismo, que devem ser devidamente protegidas e assinaladas.

Aplicar, numa zona visível, uma placa com os dados identificativos da porta ou da cancela motorizada.

O instalador deve fornecer todas as informações relativas ao funcionamento automático, abertura de emergência da porta ou cancela motorizadas, da manutenção e entregá-las ao utilizador.



1.2 - SERVIÇO DE ASSISTÊNCIA TÉCNICA

Para esclarecimentos técnicos ou problemas de instalação a V2 S.p.A. dispõe de um serviço de assistência clientes activo em horário de abertura. TEL. (+39) 01 72 81 24 11

1.3 - DECLARAÇÃO UE DE CONFORMIDADE E DECLARAÇÃO DE INCORPORAÇÃO DA QUASE-MÁQUINA

Declaração em conformidade com as especificações previstas nas Directivas: 2014/35/UE (LVD); 2014/30/UE (EMC); 2006/42/CE (MD), ANEXO II, PARTE B

O fabricante V2 S.p.A., com sede em Corso Principi di Piemonte 65, 12035, Racconigi (CN), Italia

Declara sob a própria responsabilidade que:

O automatismo modelo:

ALFARISS300D-24V

ALFARISS200D-24V-F

ALFARISS300D-24V-120V

ALFARISS200D-24V-120V-F

Descrição: Actuador electromecânico para portões de correr

- Destina-se a ser incorporada em portão de correr para constituir uma máquina nos termos da Directiva 2006/42/CE. A máquina não pode entrar em exercício antes de ser declarada conforme às disposições da directiva 2006/42/CE (Anexo II-A)

- É conforme aos requisitos essenciais aplicáveis das Directivas :
Directiva Máquinas 2006/42/CE (Anexo I, Capítulo 1)
Directiva baixa tensão 2014/35/UE
Directiva compatibilidade electromagnética 2014/30/UE
Directiva ROHS2 2011/65/CE

A documentação técnica está à disposição da autoridade competente a pedido motivado junto à:

V2 S.p.A.

Corso Principi di Piemonte 65, 12035, Racconigi (CN), Italia

A pessoa autorizada a assinar a presente declaração de incorporação e a fornecer a documentação técnica:

Antonio Livio Costamagna

Representante legal de V2 S.p.A.

Racconigi, il 01/06/2015

2 - CARACTERÍSTICAS TÉCNICAS

	ALFARISS 300D-24V	ALFARISS 200D-24V-F (FAST)	ALFARISS 300D-24V-120V	ALFARISS 200D-24V-120V-F
Peso máximo portão	300 Kg	200 Kg	300 Kg	200 Kg
Energia Eléctrica	230 VAC / 50 Hz	230 VAC / 50 Hz	120 VAC / 60 Hz	120 VAC / 60 Hz
Potência máxima	150 W	150 W	150 W	150 W
Velocidade máxima portão	0,14 - 0,26 (@150N - em vazio)	0,25 - 0,42 (@100N - em vazio)	0,14 - 0,26 (@150N - em vazio)	0,25 - 0,42 (@100N - em vazio)
Impulso máximo	330 N	200 N	330 N	200 N
Ciclo de trabalho	50 %	50 %	50 %	50 %
Pinhão	M4 - Z16	M4 - Z16	M4 - Z16	M4 - Z16
Température de fonctionnement	-20 ÷ +55 °C	-20 ÷ +55 °C	-20 ÷ +55 °C	-20 ÷ +55 °C
Peso motor	7,5 Kg	7,5 Kg	7,5 Kg	7,5 Kg
Grau de protecção	IP44	IP44	IP44	IP44
Carga máx. acessórios alimentados a 24 VAC	7 W	7 W	7 W	7 W
Fusíveis de protecção	T 1,6 A	T 1,6 A	T 3,15 A	T 3,15 A

3 - INSTALAÇÃO DO MOTOR

3.1 - POSICIONAMENTO DO MOTOR

Para fixar o ALFARISS, seguir atentamente as seguintes instruções:

1. Fazer uma escavação, tendo como referência as medidas indicadas na figura.
2. Colocar uma ou mais condutas para a passagem dos cabos eléctricos.
3. Colocar as 2 peças de fixação na placa de ancoragem e fixá-las com os parafusos e porcas fornecidos.
4. Colocar o betão na escavação e posicionar a placa de fundação.

⚠ ATENÇÃO: Verificar se a placa está perfeitamente nivelada e paralela ao portão

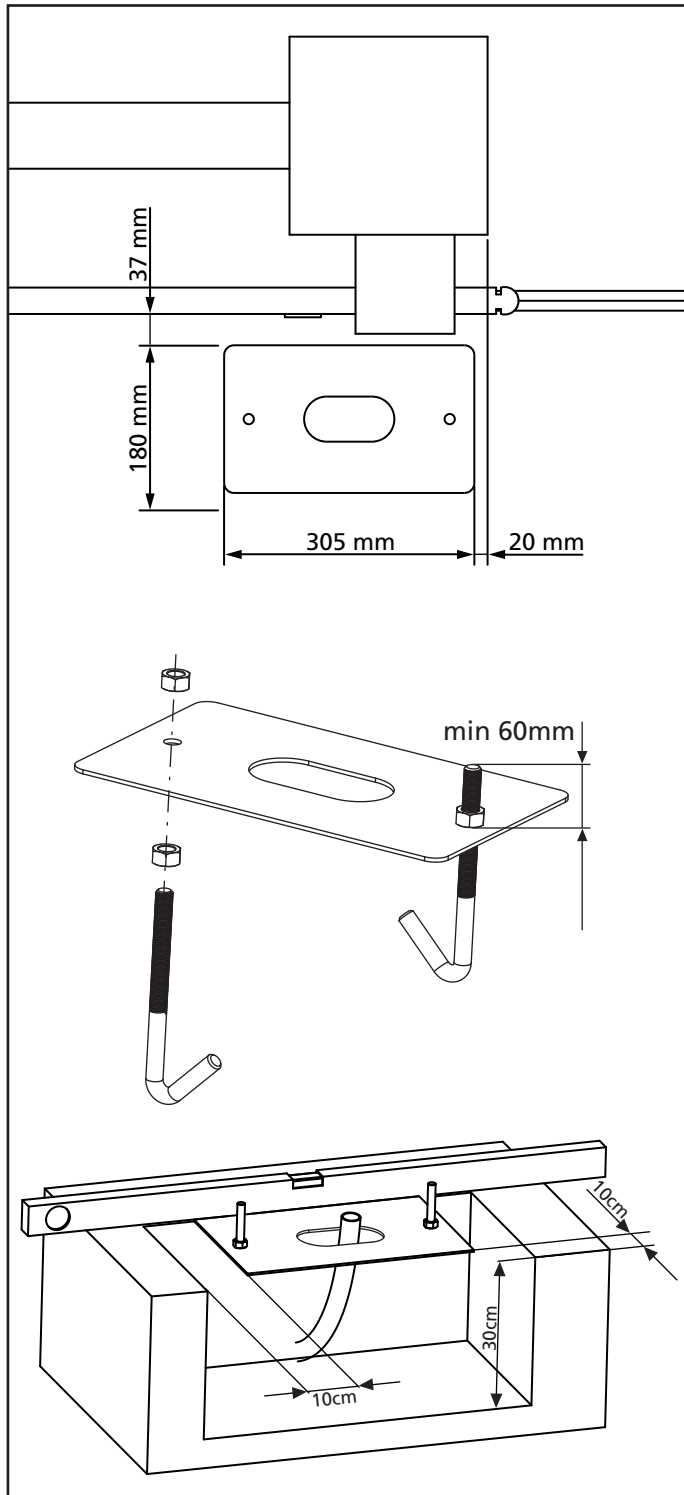

5. Respeitar a fase de endurecimento do betão.
6. Desapertar as 4 porcas que mantêm a base ligada às peças de fixação e colocar o motor na placa.
7. Ajustar os 4 pernos de modo a nivelar perfeitamente o motor.
8. Verificar se o motor está perfeitamente paralelo ao portão, inserir as 4 anilhas **R** e apertar ligeiramente as 4 porcas **D**.

⚠ ATENÇÃO: Inserir a guarnição de borracha **G** no orifício de passagem dos cabos como indicado na figura. Furar a guarnição de borracha para fazer passar os cabos que vão ser ligados ao quadro eléctrico, limitando as dimensões dos orifícios a fim de evitar a entrada de insectos e outros pequenos animais.

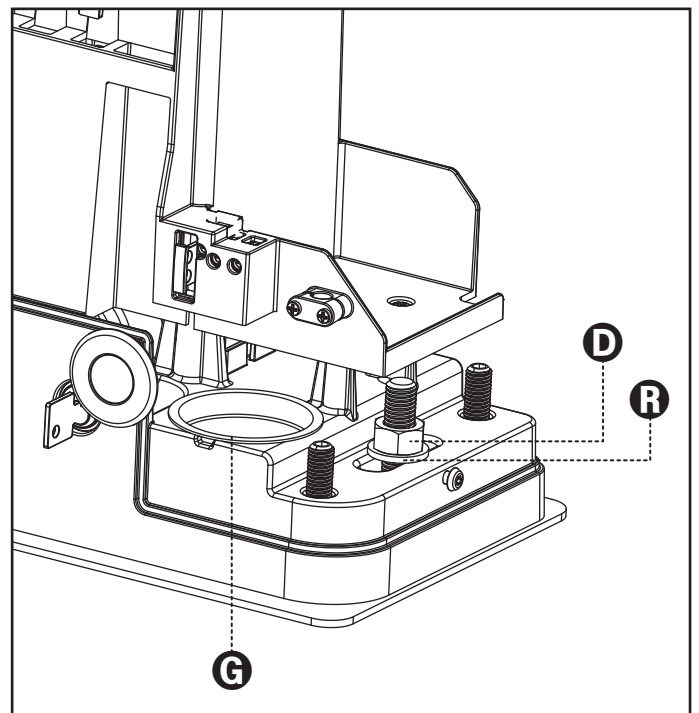
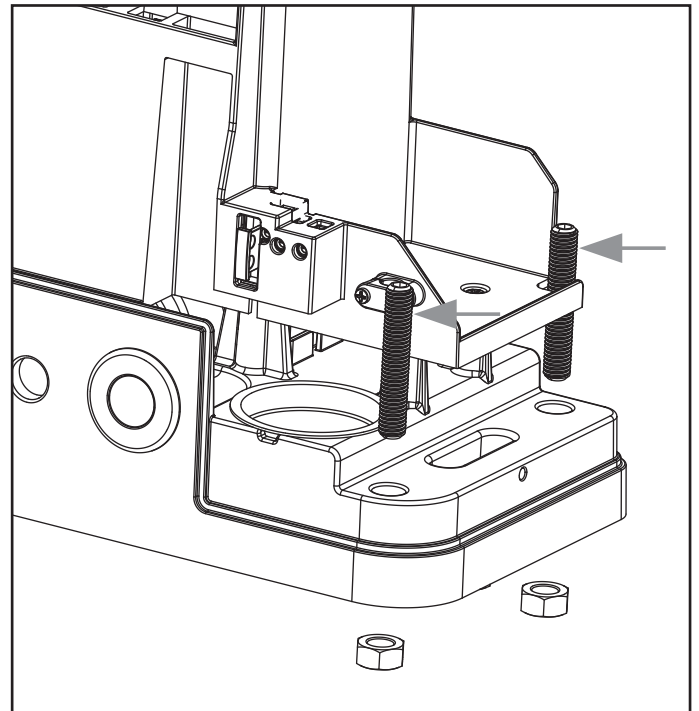

3.2 - MONTAGEM DA CREMALHEIRA

1. Desbloquear o motor e posicionar o portão na posição totalmente aberta.
2. Fixar todos os elementos da cremalheira ao portão, tendo o cuidado de os manter à mesma altura do pinhão motor.

A cremalheira DEVE estar posicionada a 1 ou 2 mm acima do pinhão motor em todo o comprimento do portão.

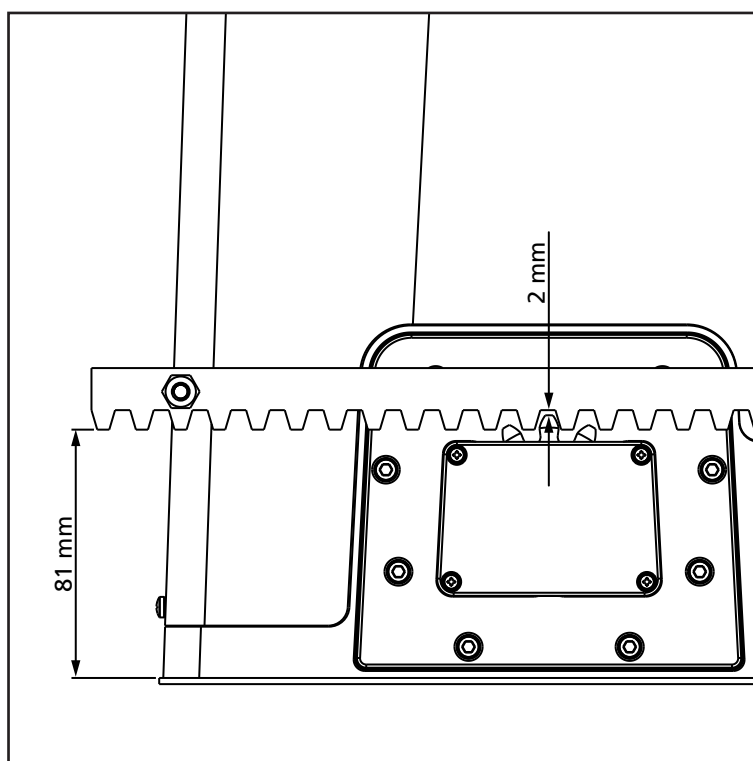

3.3 - FIXAÇÃO DO MOTOR

Verificar os seguintes pontos:

1. O motor deve estar nivelado e paralelo ao portão.
2. A distância entre o pinhão e a cremalheira deve ser de 1 ou 2 mm. Ajustar eventualmente os 4 pernos.
3. A cremalheira deve ser alinhada com o pinhão do motor.
4. A distância mínima entre o espaço máximo que ocupa o portão e a caixa do motor deve ser de pelo menos 5 mm.
5. Verificar as condições descritas mais acima e proceder com a fixação das 2 porcas **D** que prendem o motor à placa.

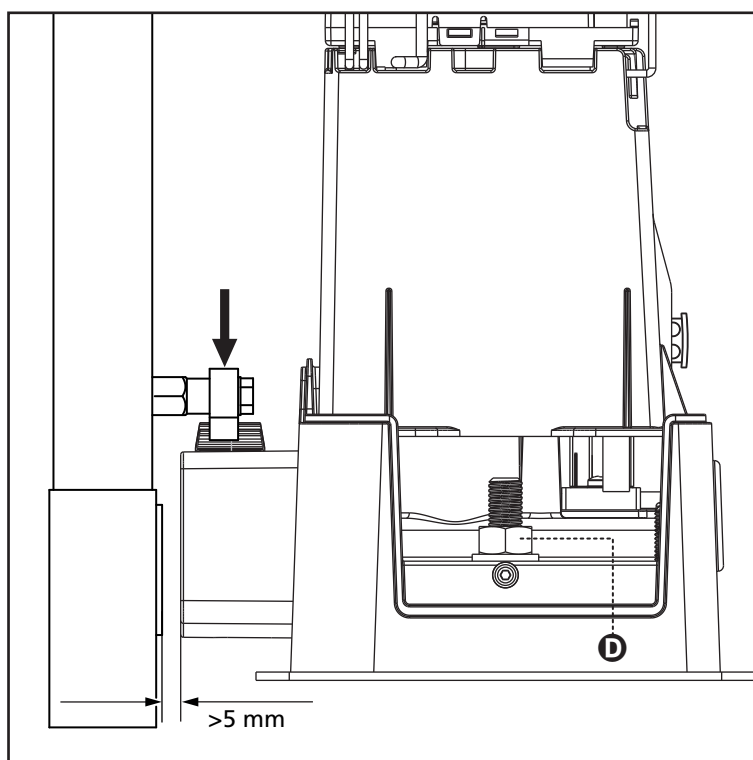

3.4 - INSTALAÇÃO DOS FINS DE CURSO MAGNÉTICOS

⚠ ATENÇÃO: para a sua segurança é necessário que o portão tenha batentes mecânicos de extra curso. Se o portão não tiver batentes, uma manobra acidental além do ponto de fim de curso pode provocar a queda do portão.

Instalar o suporte magnético fornecido na cremalheira de modo a que, nas posições de máxima abertura e fecho, o íman fique posicionado à altura do sensor magnético colocado atrás da tampa (o mais perto possível dessa mesma tampa).

Os ímanes fornecidos são de cores diferentes de forma a serem distinguidos:

ÍMAN AZUL = FIM DE CURSO DIREITO (DX)

ÍMAN VERMELHO = FIM DE CURSO ESQUERDO (SX)

O tipo de fim de curso (DIREITO / ESQUERDO) depende da posição do fim de curso em relação ao motor, independentemente do sentido da abertura.

⚠ ATENÇÃO: Após ter verificado o correcto funcionamento do sistema, aconselha-se soldar os suportes fim de curso na cremalheira.

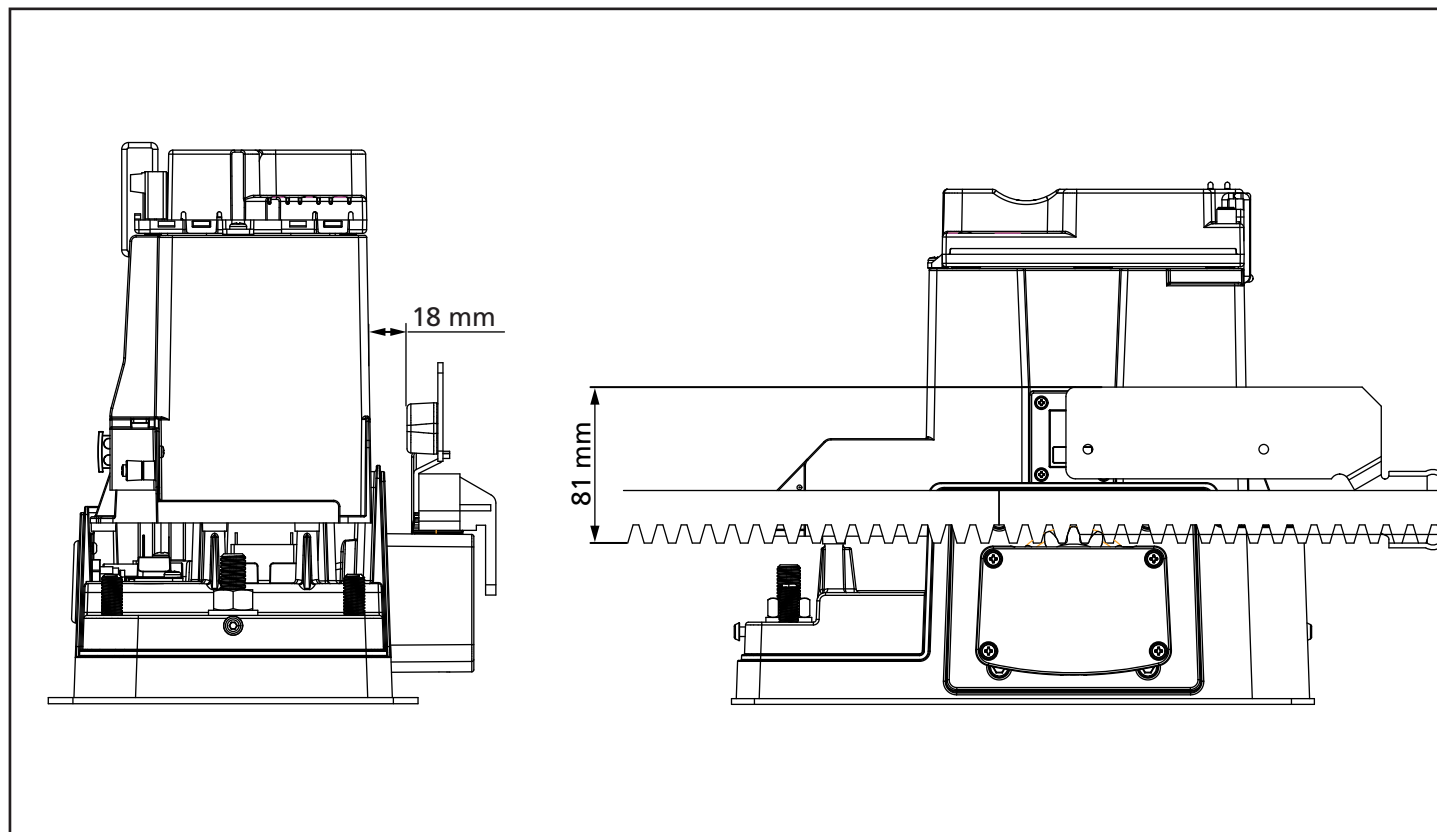
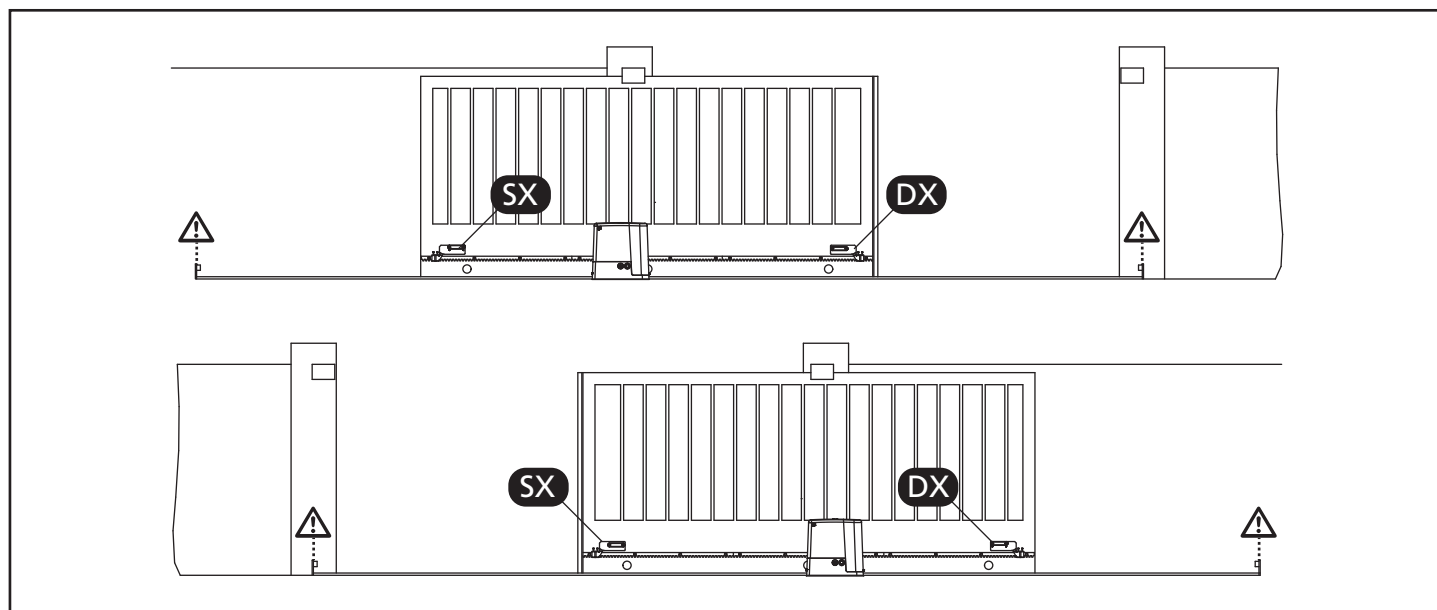

3.5 - DESBLOQUEIO DO MOTOR

Em caso de falha de corrente eléctrica, o portão pode também ser desbloqueado manualmente:

1. Abrir a protecção da fechadura **J** localizada na parte frontal do motor.
2. Introduzir a chave **K** na fechadura e rodar no sentido dos ponteiros do relógio para permitir o acesso ao desbloqueio.
3. Inserir a chave **L** no orifício e rodar no sentido dos ponteiros do relógio até ao fim de curso.
4. Nesse ponto é possível mover o portão manualmente

Para restabelecer a automatização, proceder da seguinte forma:

1. Levar o portão para a posição de fecho total
2. Rodar a chave **L** no sentido contrário ao dos ponteiros do relógio até ao fim de curso e retirá-la
3. Rodar a chave **K** no sentido contrário ao dos ponteiros do relógio de forma a fechar o acesso ao desbloqueio e retirá-la.
4. Cobrir a fechadura com a tampa **J**.

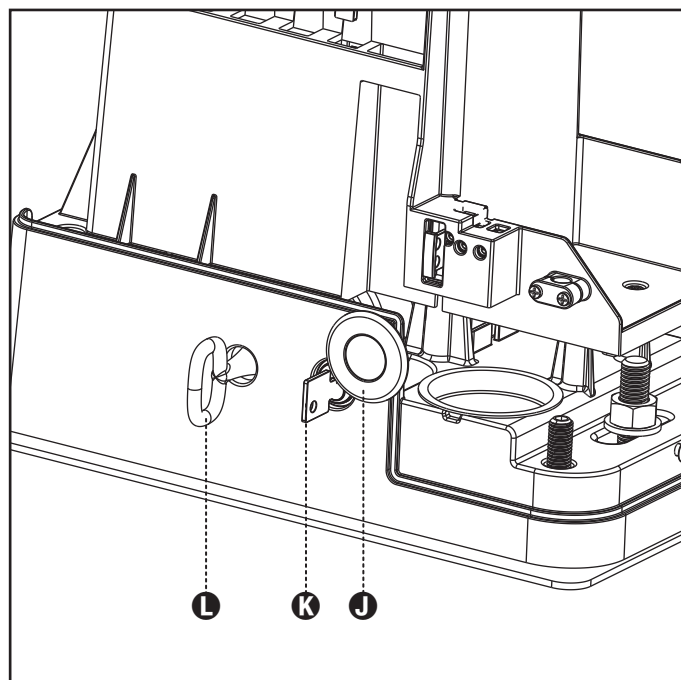

3.6 - ESQUEMA DE INSTALAÇÃO

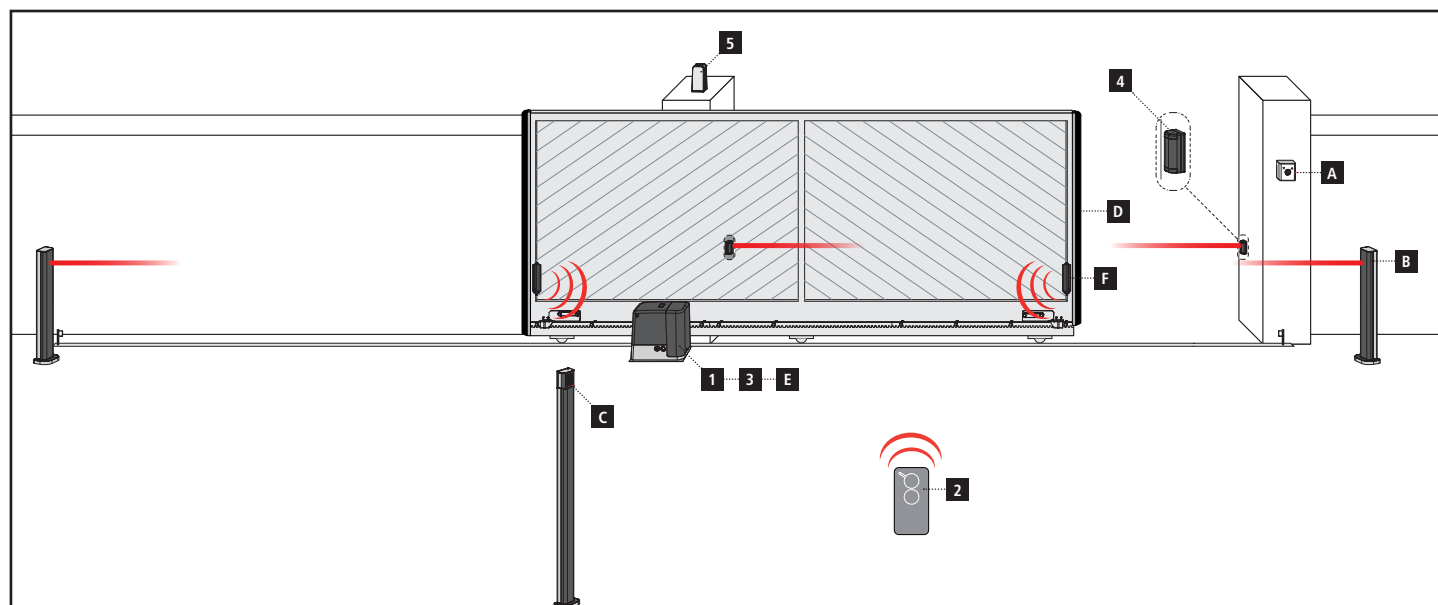

COMPONENTES

- 1 Motorreductor
- 2 Emissor
- 3 Módulo receptor
- 4 Fotocélulas
- 5 Pirlampo

ACESSÓRIOS ADICIONAIS

- A Selector de chave
- B Fotocélulas para colunas
- C Selector digital via rádio em coluna
- D Barras de segurança
- E Módulo WES-ADI (gestão das barras via rádio)
- F Sensores WES

COMPRIMENTO DO CABO	< 10 metros	de 10 a 20 metros	de 20 a 30 metros
Alimentação eléctrica 230V/120V	3G x 1,5 mm ²	3G x 1,5 mm ²	3G x 2,5 mm ²
Fotocélulas (TX)	2 x 0,5 mm ²	2 x 0,5 mm ²	2 x 0,5 mm ²
Fotocélulas (RX)	4 x 0,5 mm ²	4 x 0,5 mm ²	4 x 0,5 mm ²
Selector de chave	2 x 0,5 mm ²	2 x 0,5 mm ²	2 x 0,5 mm ²
Pirlampo	2 x 1,5 mm ²	2 x 1,5 mm ²	2 x 1,5 mm ²
Antena (integrada no pirlampo)	RG174	RG174	RG174

4 - CENTRAL DE COMANDO

A PD13 está equipada com um monitor o qual permite, para além de uma fácil programação, a constante monitorização do estado das entradas; além disso, a estrutura dos menus permite uma simples regulação dos tempos de trabalho e das lógicas de funcionamento.

Na observância das normas europeias em matéria de segurança eléctrica e compatibilidade electromagnética (EN 60335-1, EN 50081-1 e EN 50082-1), o PD13 é caracterizado pelo total isolamento eléctrico do circuito de baixa tensão (incluindo os motores) a partir da tensão de rede.

Outras características:

- Alimentação protegida contra curto-circuitos no quadro eléctrico, motores e acessórios ligados.
- Ajuste da potência, regulando a corrente.
- Detecção de obstáculos através do controlo da corrente no motor (amperimétrico e codificador).
- Aprendizagem automática da posição de fim de curso.
- Teste dos dispositivos de segurança (fotocélulas e badas) antes de cada abertura.
- Desactivação das entradas de segurança através do menu de configuração: não é necessário ligar em ponte os bornes relativos à segurança que não foi instalada, basta desactivar a função do respectivo menu.
- Possibilidade de funcionamento na ausência de tensão de rede através pacote baterias opcional (código 161212)
- Saída em baixa tensão utilizável para uma luz-piloto ou luz de sinalização de 24V.
- Relé auxiliar com lógica programável para luzes de cortesia, luzes de sinalização ou outras utilizações.
- Função ENERGY SAVING
- Funcionamento sincronizado de dois motores utilizando o módulo opcional SYNCRO

⚠ A instalação do quadro eléctrico, dos dispositivos de segurança e dos acessórios deve ser feita com a alimentação desligada.

4.1 - ALIMENTAÇÃO

A central deve ser alimentada por uma linha eléctrica de 230V-50Hz (120V - 50/60Hz para os modelos de 120V), protegida com disjuntor magnetotérmico diferencial, de acordo com as normas em vigor.

Ligar os cabos de alimentação aos terminais **L** e **N**.

Ligar o cabo de terra ao terminal 

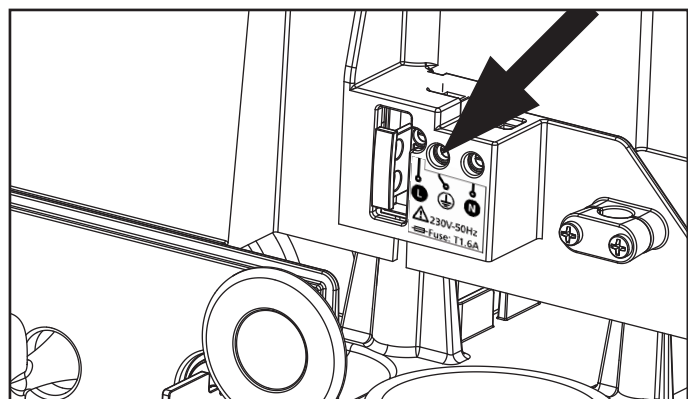

4.2 - ALIMENTAÇÃO A BATERIA

No caso de falta de energia o dispositivo pode ser alimentado pelo grupo de baterias (acessório código 161212).

O grupo de baterias deve ser alojado na respectiva sede, como representado na figura.

Ligar a ficha do grupo de baterias nos terminais BATTERY da central.

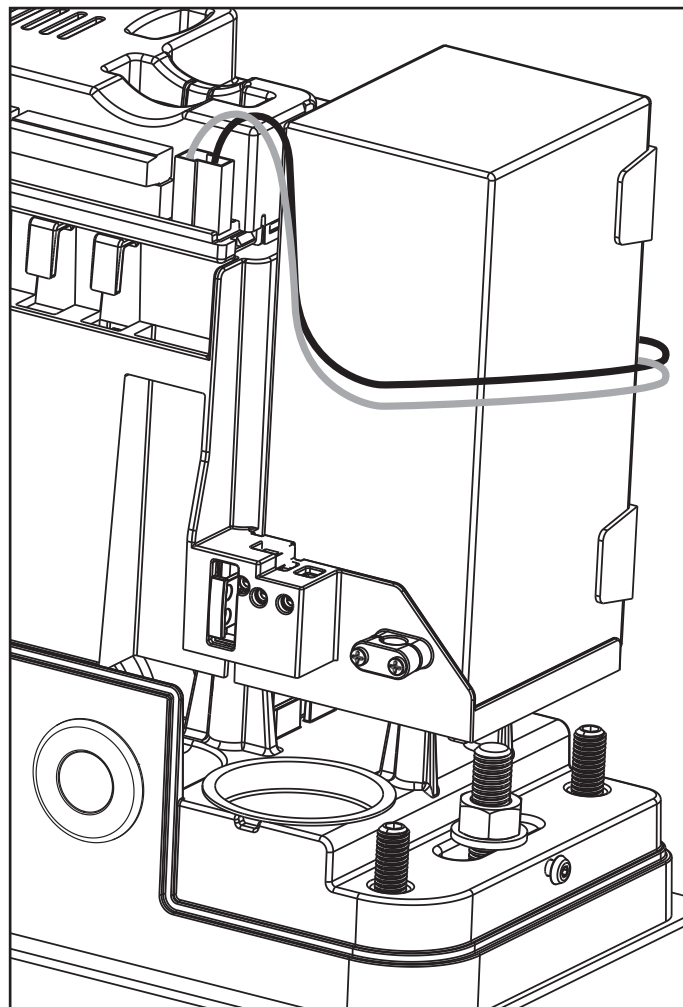

4.3 - ENTRADAS DE ACTIVAÇÃO

O quadro eléctrico PD13 dispõe de duas entradas de activação (START e START P.), cujo funcionamento depende do modo de operação programado (consultar o item **Start** do menu de programação):



ATENÇÃO: se forem utilizados dispositivos por comando mantido (laços magnéticos, timer, detetores de presença, etc.) é necessário utilizar a modalidade relógio (parâmetro **Start = orol**).

Modo standard

START = START (um accionamento causará a abertura total do portão)

START P. = START PEDONAL (um accionamento causará a abertura parcial do portão)

Modo Abrir/Fechar

START = APERTURA (comanda sempre a abertura)

START P. = FECHO (comanda sempre o fecho)

O comando é do tipo impulsivo, ou seja um impulso provoca a total abertura ou fecho da cancela.

Modo de Presença

START = APERTURA (comanda sempre a abertura)

START P. = FECHO (comanda sempre o fecho)

O comando é do tipo monoestável, ou seja, a cancela é aberta ou fechada enquanto o contacto estiver fechado e pára imediatamente se o contacto estiver aberto.

Modo Temporizador

Essa função permite programar no arco do dia as faixas horárias de abertura do portão, utilizando um timer externo ou outros dispositivos de comando mantido (ex. laços magnéticos ou sensores de presença)

START = START (um accionamento causará a abertura total do portão)

START P. = START PEDONAL (um accionamento causará a abertura parcial do portão)

O portão permanece aberto quando o contacto permanece fechado na entrada; quando o contacto se abre, inicia-se a contagem decrescente em pausa e findo esse tempo, o portão volta a fechar.

ATENÇÃO: É indispensável activar o fecho automático.

NOTA: se o parâmetro **P.APP = 0** o temporizador ligado à segunda entrada não provoca a abertura, mas permite impedir o fecho automático nos horários estabelecidos.

Em qualquer um dos modos, as entradas devem ser ligadas a dispositivos com contacto normalmente aberto.

Ligar os cabos do dispositivo que comanda a entrada START entre os bornes **J1 (START)** e **J4 (COM)** do quadro eléctrico.

Ligar os cabos do dispositivo que comanda a entrada START P. entre os bornes **J2 (START P.)** e **J4 (COM)** do quadro eléctrico.

A função associada à entrada START pode ser activada premindo a tecla **↑** (fora do menu de programação) ou por controlo remoto memorizado no canal 1 do receptor MR.

A função associada à entrada START P. pode ser activada premindo a tecla **↓** (fora do menu de programação) ou por controlo remoto memorizado no canal 2 do receptor MR.

4.4 - STOP

Para uma maior segurança, é possível instalar um interruptor, que quando accionado, provoca o bloqueio imediato do portão. O interruptor deve ter um contacto normalmente fechado, que se abre caso seja accionado.

Se o interruptor de stop for accionado durante a fase de abertura do portão, a função de fecho automático é sempre desactivado. Para fechar novamente o portão, precisará de accionar o Start.

Ligar os cabos do interruptor de stop entre os bornes **J3 (STOP)** e **J4 (COM)** do quadro eléctrico.

A função do interruptor de stop pode ser activada através de um emissor memorizado no canal 3 do receptor MR.



FOTOCÉLULAS - ADVERTÊNCIAS

- A central alimenta as fotocélulas com uma tensão de valor nominal 24 Vdc, com fusível electrónico que interrompe a corrente no caso de sobrecarga.
- Se a alimentação dos transmissores estiver ligada aos terminais E3 (+) e E2 (-), a central pode executar o teste de funcionamento das fotocélulas antes de se iniciar a abertura da cancela.
- As fotocélulas no lado interno devem estar instaladas de forma a cobrirem completamente a área de abertura da cancela.
- Se forem instalados mais binários de fotocélulas no mesmo lado da cancela, as saídas N.C. dos receptores devem ser ligadas em série.
- As fotocélulas não são alimentadas quando a central se encontra no modo ENERGY SAVING.

4.5 - LIGAÇÃO DA FOTOCÉLULA EXTERNA

Conforme o borne ao qual estão ligadas, o quadro eléctrico divide as fotocélulas em duas categorias:

Fotocélulas de tipo 1

São instaladas na parte de dentro do portão e estão activas durante a fase de abertura e de fecho.

Em caso de intervenção das fotocélulas de tipo 1, o quadro eléctrico fecha o portão: logo que o raio das fotocélulas estiver livre, o quadro eléctrico abre completamente o portão.

Fotocélulas de tipo 2

São instaladas na parte de fora do portão e estão activas apenas durante a fase de fecho.

Em caso de intervenção das fotocélulas de tipo 2, o quadro eléctrico reabre imediatamente o portão sem esperar pelo seu desprendimento.

- Ligar os cabos de alimentação dos emissores das fotocélulas entre os bornes **E3 (+)** e **E2 (-)** do quadro eléctrico.
- Ligar os cabos de alimentação dos receptores das fotocélulas entre os bornes **E1 (+)** e **E2 (-)** do quadro eléctrico.
- Ligar a saída dos receptores das fotocélulas de tipo 1 entre os bornes **J5 (PHOTO1)** e **J9 (COM)** do quadro eléctrico e a saída dos receptores das fotocélulas de tipo 2 entre os bornes **J6 (PHOTO2)** e **J9 (COM)** do quadro eléctrico. Utilizar as saídas com um contacto normalmente fechado.

BANDAS DE SEGURANÇA - ADVERTÊNCIAS

- Se forem utilizadas mais bandas de segurança com contacto normalmente fechado, as saídas devem ser ligadas em série.
- Se forem utilizadas mais bandas de segurança de borracha condutora, as saídas devem ser ligadas em cascata e apenas a última deve ser terminada na resistência nominal.
- As bandas de segurança activas, ligadas aos acessórios de alimentação, não estão activas quando a central entra em modo ENERGY SAVING.
- Para satisfazer os requisitos da norma EN12978 é necessário instalar bandas de segurança de borracha condutora; as bandas de segurança com contacto normalmente fechado devem ser equipadas com uma centralina que verifique constantemente o correcto funcionamento.
Se forem utilizadas centralinas que tenham a possibilidade de executar o teste mediante a interrupção da alimentação, ligar os cabos de alimentação da centralina entre os terminais E3 (+) e E2 (-) da PD13.
Caso contrário ligá-la entre os terminais E1 (+) e E2 (-).
O ensaio de bandas de segurança deve ser activado através do menu **Co.ŁE**

4.6 - LIGAÇÃO DA BANDAS DE SEGURANÇA

Conforme o borne ao qual estão ligadas, o quadro eléctrico divide as bandas de segurança em duas categorias:

Bandas de segurança tipo 1 (fixas)

São instaladas nas paredes ou noutros obstáculos fixos que estão próximos do portão durante a fase de abertura.
Em caso de intervenção das bandas de tipo 1 durante a fase de abertura do portão, o quadro eléctrico fechará o portão durante 3 segundos e bloqueará; em caso de intervenção das bandas de tipo 1 durante a fase do fecho do portão, o quadro eléctrico bloqueará de imediato. A direcção de accionamento do portão, após um comando de START OU START PEDONAL, depende do parâmetro programado na função STOP (o portão prossegue ou inverte o movimento). Com a entrada de STOP desabilitada o comando faz recomençar o movimento na mesma direcção que tinha antes da intervenção da costa.

Bandas de segurança tipo 2 (móveis)

São instaladas nas extremidades do portão.
Em caso de intervenção das bandas de tipo 2 durante a abertura do portão, o quadro bloqueia-se imediatamente.
Em caso de intervenção das bandas de tipo 2 durante o fecho do portão, o quadro eléctrico reabrirá o portão durante 3 segundos e bloqueará.
A direcção de accionamento do portão, após um comando de START ou START PEDONAL, depende do parâmetro programado na função STOP (o portão prossegue ou inverte o movimento). Com a entrada de STOP desabilitada o comando faz recomençar o movimento na mesma direcção que tinha antes da intervenção da costa.

As duas entradas podem controlar a banda de segurança clássica com contacto normalmente fechado ou a banda de segurança de borracha condutora com resistência nominal de 8,2 kohm.

Ligar os cabos das bandas de segurança de tipo 1 entre os bornes **J7 (EDGE1)** e **J9 (COM)** do quadro eléctrico.
Ligar os cabos das bandas de segurança de tipo 2 entre os bornes **J8 (EDGE2)** e **J9 (COM)** do quadro eléctrico.

4.7 - SAÍDA EM BAIXA TENSÃO

O quadro eléctrico PD13 dispõe de uma saída de 24Vdc que permite ligar uma carga até 3W.
Esta saída pode ser utilizada para ligar uma luz-piloto, que indica o estado do portão, ou uma luz de sinalização em baixa tensão.

Ligar os cabos da luz-piloto ou da luz de sinalização em baixa tensão aos bornes **E4 (+)** e **E5 (-)**.

ATENÇÃO: Respeitar a polaridade do dispositivo ligado, se necessário.

4.8 - LUZES DE CORTESIA

Graças à saída COURTESY LIGHT, o quadro eléctrico permite ligar um equipamento eléctrico (por exemplo, luzes de cortesia ou luzes do jardim) quando accionado automaticamente durante o ciclo de funcionamento do portão ou através de uma tecla no emissor.

Os bornes da luz de cortesia podem ser também utilizados para uma luz de sinalização de 230V/120V com intermitência integrada.

A saída COURTESY LIGHT consiste num simples contacto N.A. e não fornece qualquer tipo de alimentação

Ligar os cabos aos bornes **B1** e **B2**.

4.9 - ANTENA

Recomenda-se a utilização da antena externa (modelo ANS433) para garantir o máximo alcance.

Ligar o pólo central da antena ao borne **A2 (ANT)** do quadro eléctrico e à blindagem do borne **A1 (ANT-)**.

4.10 - LIGAÇÃO DO RECEPTOR

O quadro eléctrico PD13 está preparado para ser ligado a um receptor da série MR com arquitectura superheterodina de grande sensibilidade.

 **ATENÇÃO: Tenha muito cuidado com a ligação dos módulos extraíveis.**

O módulo receptor MR dispõe de 4 canais. Cada um está associado a um comando do quadro PD13:

- CANAL 1 → START
- CANAL 2 → START PEDONAL
- CANAL 3 → STOP
- CANAL 4 → LUZES DE CORTESIA

ATENÇÃO: Para a programação dos 4 canais e da lógica de funcionamento, ler atentamente as instruções anexas ao receptor MR.

4.11 - INTERFACE ADI

A interface ADI (Additional Devices Interface), que equipa o quadro eléctrico, permite ligar módulos opcionais da linha V2.

Consultar o catálogo da V2 ou a documentação técnica para ver quais os módulos opcionais com interface ADI que estão disponíveis para este quadro eléctrico.

⚠ ATENÇÃO: Para a instalação dos módulos opcionais, ler atentamente as instruções que vêm juntamente com cada módulo.

Para alguns dispositivos é possível configurar o modo de interface com a central, deve-se ainda habilitar a interface para garantir que a central considere os sinais provenientes do aparelho ADI.

Consultar o menu de programação **1.Fd1** para habilitar a interface ADI e acessar o menu de configuração do dispositivo.

Os dispositivos ADI utilizam o visor da central para executar avisos de alarme ou visualizar a configuração da central de comando.

O dispositivo ligado na interface Adi é capaz de assinalar à central três tipos de alarme, que são visualizados no ecrã da central da seguinte forma:

- ALARME FOTOCÉLULA - o segmento no alto acende: o portão pára, ao cessar o alarme ativa-se novamente em abertura.
- ALARME DO TIPO COSTA - o segmento em baixo acende: o portão inverte o movimento por 3 segundos.
- ALARME DO TIPO STOP - ambos os segmentos piscam: o portão fecha-se e não pode reiniciar enquanto não cessa o alarme.
- SLAVE - segmento aceso fixo: é utilizado pelo módulo opcional SYNCRO para indicar quando a central está configurada como SLAVE

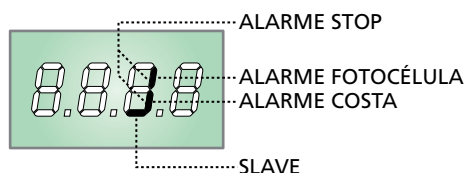

4.12 - LIGAÇÕES ELÉCTRICAS

J1	START - Comando de abertura para a ligação dos dispositivos tradicionais com contacto N.A. ⚠ ATENÇÃO: se forem utilizados dispositivos por comando mantido (laços magnéticos, timer, detetores de presença, etc.) é necessário utilizar a modalidade relógio (parâmetro Start = orol).
J2	START P. - Comando de abertura pedonal para a ligação dos dispositivos tradicionais com contacto N.A. ⚠ ATENÇÃO: se forem utilizados dispositivos por comando mantido (laços magnéticos, timer, detetores de presença, etc.) é necessário utilizar a modalidade relógio (parâmetro Start = orol).
J3	Comando de STOP. Contacto N.C.
J4	Comum (-)
J5	Fotocélulas de tipo 1. Contacto N.F.
J6	Fotocélulas de tipo 2. Contacto N.F.
J7	Bandas de segurança de tipo 1. Contacto N.F.
J8	Bandas de segurança de tipo 2. Contacto N.F.
J9	Comum acessórios (-)
E1	Alimentação +24Vdc para fotocélulas e outros acessórios
E2	Comum acessórios de alimentação (-)
E3	Alimentação 24Vdc - TX fotocélulas/bandas de segurança ópticas para Teste funcional. Ligar os cabos de alimentação dos emissores das fotocélulas entre os bornes E2 e E3 do quadro eléctrico
E4 - E5	Luz-piloto ou luz de sinalização 24V
A1	Protecção da antena
A2	Central da antena
B1 - B2	Luzes de cortesia ou intermitente 230V/120V
L	Fase alimentação 230V/120V
N	Neutro alimentação 230V/120V
BATTERY	Grupo de bateria (cód. 161212)
RECEIVER	Ficha para receptor MRx
ADI	Interface para módulos ADI
OVERLOAD	Assinala uma sobrecarga na alimentação dos acessórios
M	Motor
LIMIT SENSOR	Sensor fim de curso
ENCODER	Codificador
24 Vdc POWER SUPPLY	Alimentação da central de comando (+24Vdc)

NOTA: as ligações evidenciadas são já cabladas em fábrica

⚠ ATENÇÃO! Não retirar ou inverter os conectores

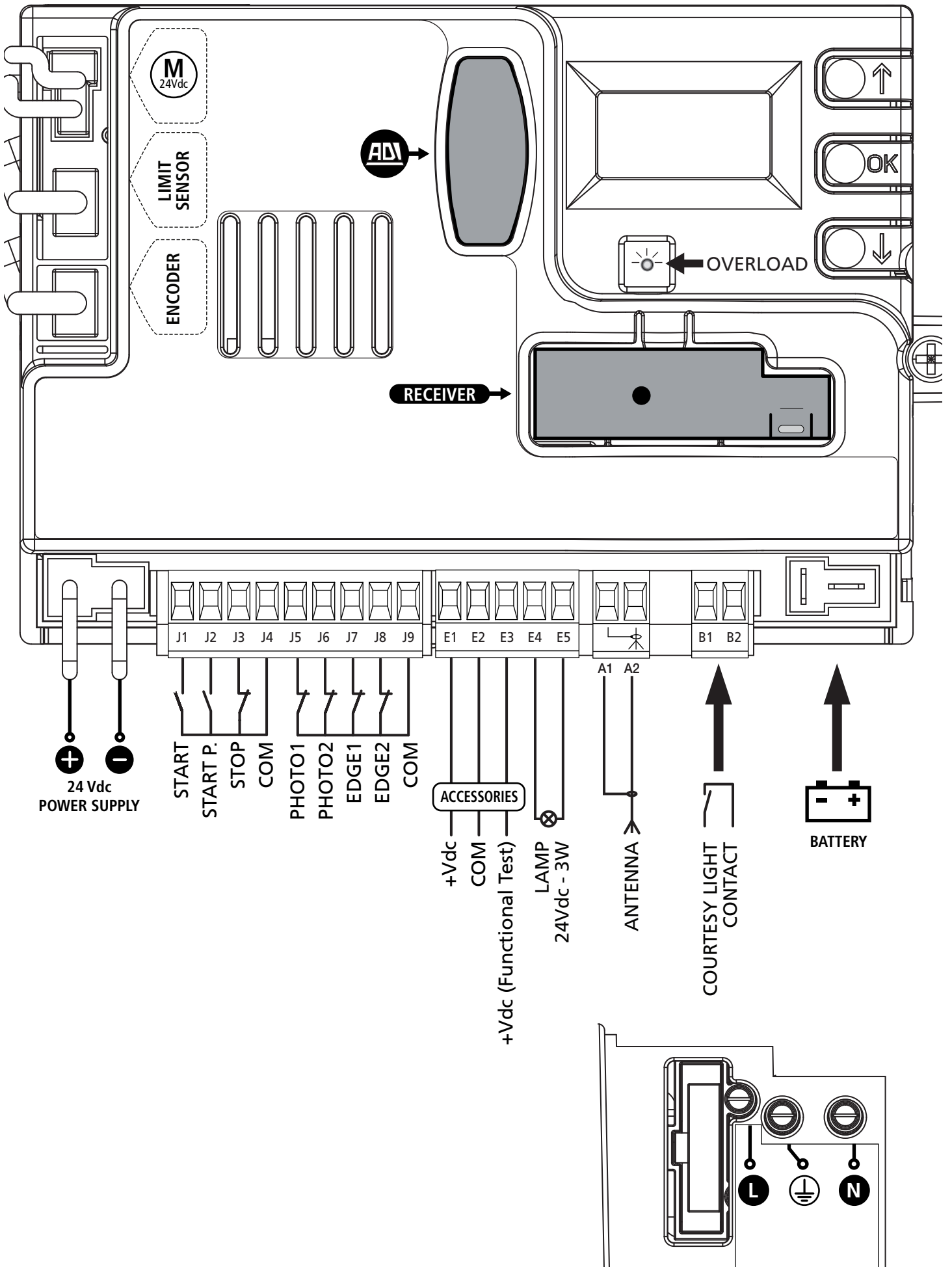

5 - PAINEL DE CONTROLO

5.1 - DISPLAY

Quando se activa a alimentação, o quadro eléctrico verifica o correcto funcionamento do visor, iluminando todos os segmentos durante 1,5 seg. **8.8.8.8**.

Nos 1,5 seg. seguintes, é visualizada a versão do firmware, por exemplo **P r 1.0**

Terminado este teste, é visualizado o painel de controlo.

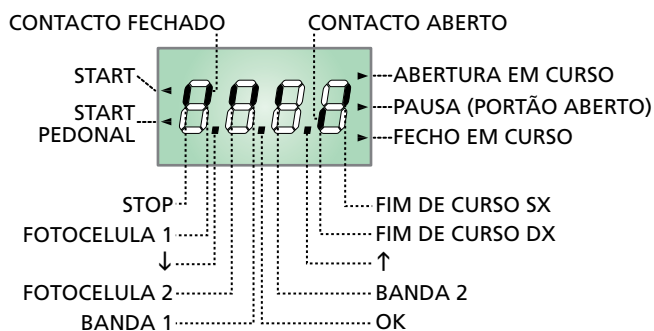

NOTA: se o painel estiver desligado, a central pode estar no modo ENERGY SAVING; premir a tecla OK para o acender.

O painel de controlo (em standby) indica o estado físico dos contactos na placa dos bornes e das teclas de programação: se o segmento vertical de cima estiver aceso, o contacto está fechado; se o segmento vertical de baixo estiver aceso, o contacto está aberto (a imagem acima ilustra o caso em que as entradas PHOTO1, PHOTO2, EDGE1, EDGE2 e STOP foram todas ligadas correctamente).

NOTA: se for utilizado um módulo ADI, podem surgir no visor os seguintes segmentos; consultar o parágrafo "INTERFACE ADI"

Os pontos entre os números do visor indicam o estado das teclas de programação: quando se prime uma tecla, o ponto correspondente acende-se.

As setas do lado esquerdo do visor indicam o estado das entradas de Start. As setas acendem-se quando a entrada correspondente se fecha.

As setas do lado direito do visor indicam o estado do portão:

- A seta mais acima acende-se quando o portão está em fase de abertura. Se pisca, indica que a abertura foi causada pela intervenção de um dispositivo de segurança (banda ou detector de obstáculo).
- A seta central indica que o portão está em pausa. Se pisca significa que, a contagem decrescente do tempo para o fecho automático do portão, está activada.
- A seta mais abaixo acende-se quando o portão está em fase de fecho. Se pisca, indica que o fecho foi causado pela intervenção de um dispositivo de segurança (banda ou detector de obstáculo).

5.2 - UTILIZAÇÃO DAS TECLAS PARA A PROGRAMAÇÃO

A programação das funções e dos tempos da central é executada através do respectivo menu de configuração, acessível e explorável através de 3 teclas **↑**, **↓** e **OK** colocadas ao lado do monitor da central.

ATENÇÃO: Fora do menu de configuração, premindo a tecla **↑ é activado o comando START, premindo a tecla **↓** é activado o comando START PEDONAL.**

Os principais menus de programação deste quadro eléctrico se ensinam nas páginas seguintes. Para se mover nos menus utilizar as três teclas "**↑**, **↓** e **OK**" como indicado na seguinte tabela:

	Premir e soltar a tecla OK
	Manter a pressão na tecla OK durante 2 segundos
	Aliviar a tecla OK
	Premir e soltar a tecla ↑
	Premir e soltar a tecla ↓

6 - ACESSO ÀS DEFINIÇÕES DA CENTRAL

1. Mantenha premida a tecla **OK** até que o monitor mostre o menu pretendido
2. Aliviar a tecla **OK**: o monitor mostra o primeiro título do submenu
 - PrG Programação da central (capítulo 12)
 - Cnt Contador de ciclos (capítulo 11)
 - SEt Menu de instalação (capítulo 9)
 - dEF Carregamento dos parâmetros pré-definidos (capítulo 8)

⚠ ATENÇÃO: se não se efectuar mais nenhuma operação no espaço de um minuto, o quadro eléctrico sai do modo de programação sem guardar as configurações e serão perdidas as alterações efectuadas.

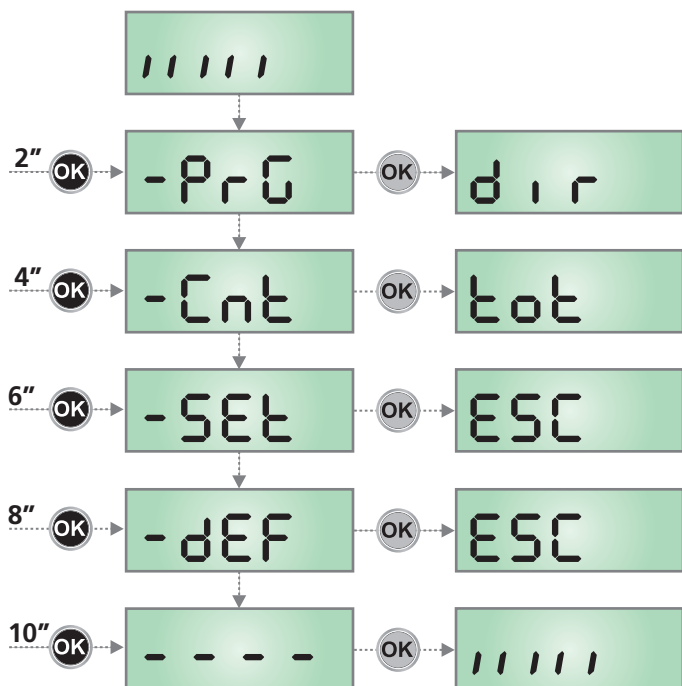

7 - CONFIGURAÇÃO RÁPIDA

Este parágrafo ilustra o processo rápido para a configuração do quadro eléctrico e a sua colocação em funcionamento. Recomendamos que siga estas instruções, para verificar rapidamente o correcto funcionamento do quadro eléctrico, motor e acessórios.

1. Repor a configuração por defeito: consultar o capítulo 8
2. Definir os itens
 dir - SEtP - Fct1 - Fct2 - CoS1 - CoS2
 na base da direcção do portão e de acordo com os dispositivos de segurança instalados no portão.
 Para a posição dos itens dentro do menu e para as opções disponíveis para cada item, consultar o capítulo 12
3. Iniciar o ciclo da auto-aprendizagem: consultar o capítulo 9-9.1 (AUTO-APPRENDIZAGEM DOS TEMPOS DE OPERAÇÃO)
4. Verificar o funcionamento correcto da automatização e, se necessário, alterar a configuração dos parâmetros desejados.

8 - CARREGAMENTO DOS PARÂMETROS PRÉ-DEFINIDOS

Em caso de necessidade, é possível voltar a colocar todos os parâmetros no seu valor padrão ou pré-definido (ver a tabela resumida final).

⚠ ATENÇÃO: Este procedimento acarreta a perda de todos os parâmetros personalizados.

1. Mantenha premida a tecla **OK** até que o monitor mostre -dEF
2. Aliviar a tecla **OK**: o monitor apresenta ESC (premir a tecla **OK** apenas se desejar sair deste menu)
3. Carregue na tecla ↓: o monitor apresenta -dEF
4. Premir a tecla **OK**: o monitor apresenta no
5. Carregue na tecla ↓: o monitor apresenta S1
6. Premir a tecla **OK**: todos os parâmetros são transcritos com o seu valor pré-definido (consultar capítulo 12), a central sai da programação e o monitor mostra o painel de controlo.

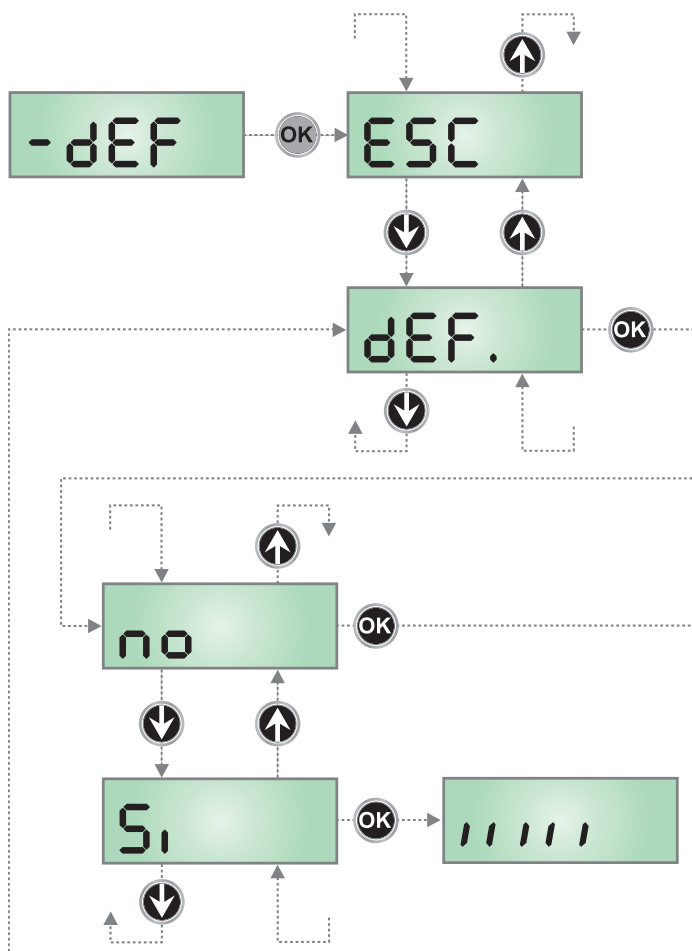

9 - MENU DE INSTALAÇÃO (SEt)

Este menu permite efectuar as movimentações do portão necessárias durante a fase de instalação.

O procedimento de reconhecimento automático permite a memorização dos limites do curso, baseando-se nos dados obtidos pelo codificador.

O procedimento de movimentação manual permite o accionamento do portão em modo de Homem Morto em casos particulares, como a fase de instalação/manutenção ou uma eventual avaria das fotocélulas ou perfis.

⚠ ATENÇÃO: Antes de começar, certificar-se de que os batentes mecânicos estão instalados correctamente.

1. Mantenha premida a tecla **OK** até que o monitor mostre **-SEt**
2. Aliviar a tecla **OK**: o monitor apresenta **ESC** (premir a tecla **OK** apenas se desejar sair deste menu)
3. Com as teclas **↑** e **↓**, selecione o menu **Mou** para activar a movimentação manual ou **RPPr** para iniciar o procedimento de reconhecimento automático dos limites do curso.
4. Prima a tecla **OK** para iniciar o procedimento de escolha.

9.1 - RECONHECIMENTO AUTOMÁTICO DOS LIMITES DO CURSO

⚠ ATENÇÃO: para executar o procedimento de auto-aprendizagem, é necessário desabilitar a interface ADI através do menu **ADI**. Caso existam dispositivos de segurança que sejam controlados através do módulo ADI durante a fase de auto-aprendizagem, estes não serão activados.

ATENÇÃO: durante a fase de auto-calibragem dos tempos, o motor move-se a uma velocidade reduzida.

5. O visor apresenta o painel de controlo e inicia o procedimento de reconhecimento automático:
 - 5.1 Se o portão não estiver no fim de curso de fecho, o motor se activa em fecho com velocidade reduzida até atingir o fim de curso
 - 5.2 O portão é activado em modo de abertura até atingir o fim de curso de abertura.
 - 5.3 O portão é activado em modo de fecho até atingir o fim de curso de fecho.
7. Se o sensor de obstáculos foi habilitado, no display será visualizado o valor sugerido para o sensor de obstáculos. Se não for executada nenhuma operação durante 20 segundos a central sai da fase de programação sem gravar o valor sugerido.
8. O valor sugerido pode ser modificado com as teclas **↑** e **↓**, premindo a tecla **OK** é confirmado o valor visualizado e o monitor apresenta **SEnS**
9. Manter premida a tecla **↓** até que o monitor apresente **FinE**, depois premir a tecla **OK**, seleccionar o título **Si** e premir a tecla **OK** para sair da programação memorizando o valor dos sensores.

⚠ ATENÇÃO: Se se deixar que a central saia da programação por time out (1 minuto) o sensor de obstáculos voltam ao valor que estava programado antes de executar a auto-aquisição (segundo os valores pré-definidos o sensor é desactivado). As posições de fim de curso em abertura e fecho, pelo contrário, ficam sempre memorizados.

9.2 - MOVIMENTAÇÃO MANUAL

⚠ ATENÇÃO: quando este procedimento é activado, os sistemas de segurança não estão ativos.

5. O visor apresenta **MAn**
6. Mantenha premida a tecla **↑** para mover o portão em modo de abertura ou a tecla **↓** para o fecho.
7. Liberte a tecla para parar o portão.
8. Para sair deste menu, prima **OK**.

NOTA: se o motor não for movimentado durante mais de um minuto, o procedimento termina automaticamente.

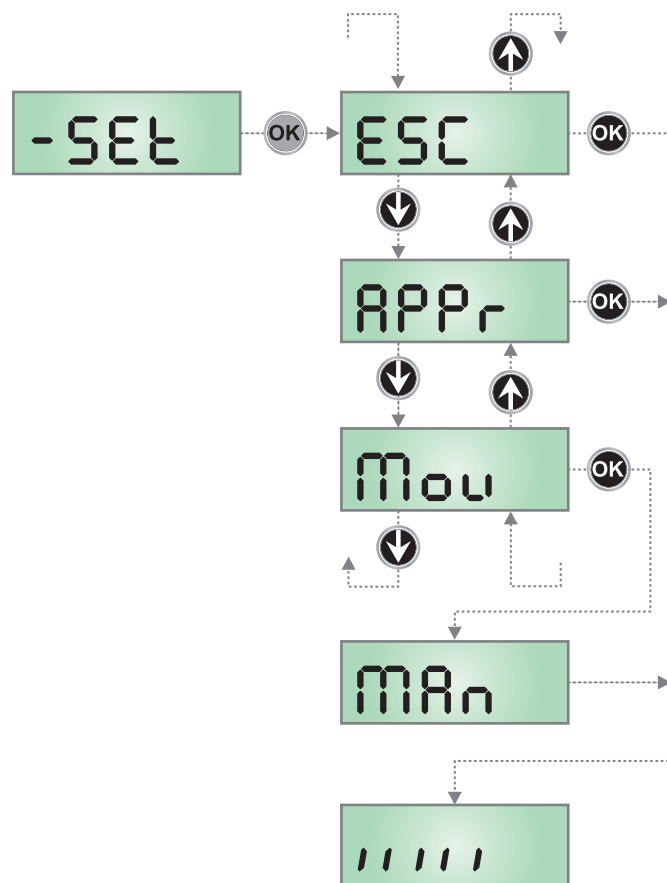

10 - FUNCIONAMENTO DE EMERGÊNCIA COM HOMEM PRESENTE

Este modo de funcionamento pode ser utilizado para mover um portão na modalidade Homem Presente em casos particulares como a fase de instalação / manutenção ou um eventual mau funcionamento das fotocélulas, costas, fins de curso ou encoder.

Para ativar a função é necessário enviar um comando de START por 3 vezes (os comandos devem durar pelo menos 1 segundo; a pausa entre os comandos devem durar pelo menos 1 segundo).

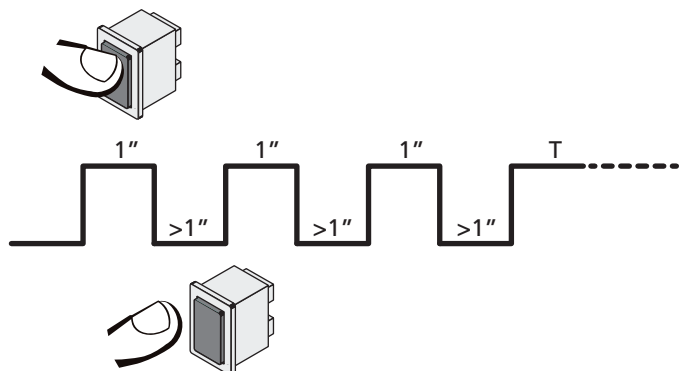

O quarto comando de START ativa o portão na modalidade HOMEM PRESENTE; para mover o portão, manter o comando de START ativo por toda a duração da manobra (tempo T). A função se desativa automaticamente após 10 segundos de inatividade do portão.

NOTA: se o parâmetro **SErE** foi selecionado como **SErA**, o comando Start (da placa de terminais ou do telecomando) faz mover o portão alternativamente em abertura e em fechadura (diferentemente do normal modo com Homem Presente).

11 - LEITURA DO CONTADOR DE CICLOS

O quadro eléctrico PD13 faz a contagem dos ciclos de abertura do portão completos e, se necessário, assinala a necessidade de manutenção após um número fixo de manobras.

Estão disponíveis dois contadores:

- Totalizador dos ciclos de abertura completos que não se pode pôr a zero (opção **tot** do item **Cnt**)
- Contador decrescente dos ciclos que faltam antes da próxima manutenção (opção **SEru** do item **Cnt**).

Este segundo contador pode ser programado com o valor desejado. O esquema mostra como se deve ler o totalizador, o número de ciclos que faltam antes da próxima manutenção e programar o número de ciclos que faltam antes da próxima manutenção (no exemplo: o quadro eléctrico completou 12451 ciclos e faltam 1300 ciclos antes da próxima manutenção).

A área 1 representa a leitura do número total dos ciclos completos: com as teclas ↑ e ↓, é possível alternar a visualização entre os milhares ou as unidades.

A área 2 representa a leitura do número total dos ciclos que faltam antes da próxima manutenção: o valor é arredondado para centenas.

A área 3 representa a programação deste último contador: se premir uma vez a tecla ↑ ou ↓, o valor apresentado no contador é arredondado aos milhares; se continuar a premir qualquer uma das teclas, esse mesmo valor aumenta ou diminui 1 000 ou 100 unidades, respectivamente.

A contagem precedentemente exibida é perdida.

11.1 - SINALIZAÇÃO PARA A NECESSIDADE DE MANUTENÇÃO

Quando o contador dos ciclos que faltam antes da próxima manutenção chegar a zero, o quadro eléctrico assinala o pedido de manutenção através de um pré-piscar suplementar de 5 segundos.

A sinalização repete-se no início de cada ciclo de abertura, até o instalador aceder ao menu de leitura e configuração do contador, programando eventualmente um número de ciclos após os quais será novamente pedida a manutenção.

Se não for definido um novo valor (deixando o contador a zero), a função de sinalização do pedido de manutenção é desactivada e a sinalização não é repetida.

⚠ ATENÇÃO: as operações de manutenção devem ser efectuadas exclusivamente por pessoal qualificado.

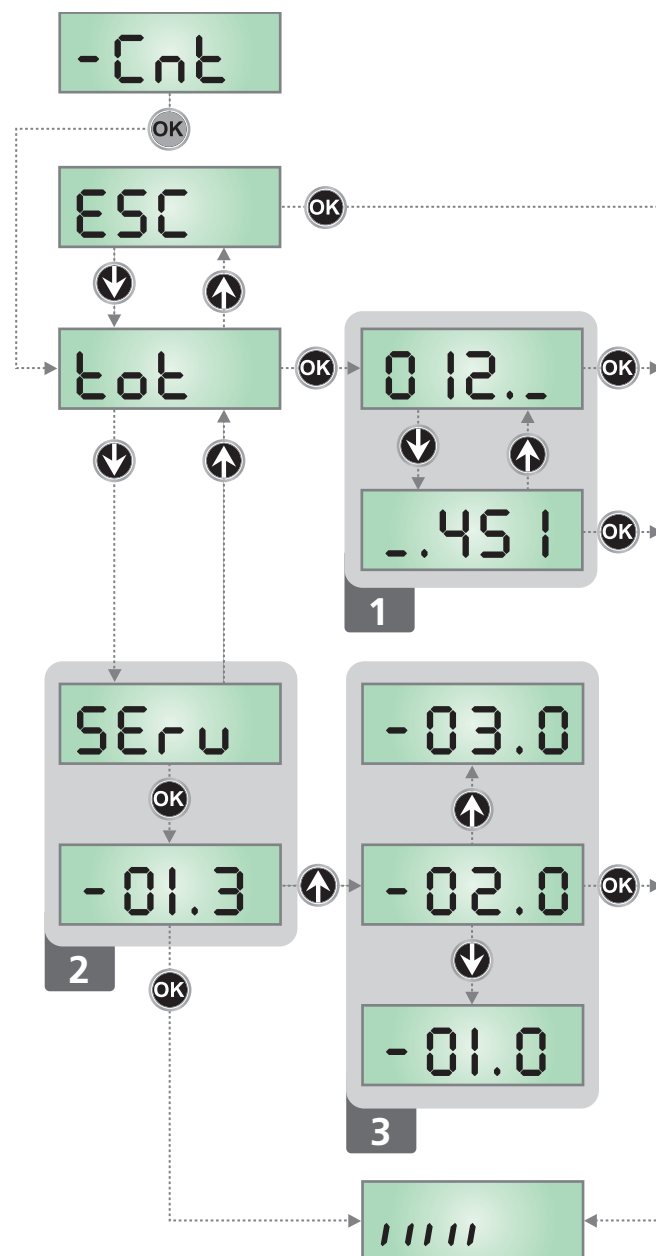

12 - CONFIGURAÇÃO DO QUADRO ELÉCTRICO

O menu de programação **-PrG** consiste numa lista de itens configuráveis; a sigla que é visualizada no ecrã indica o item actualmente seleccionado.

Premindo a tecla ↓, passa-se para o item seguinte; premindo a tecla ↑ volta-se ao item anterior. Premindo a tecla **OK**, é visualizado o valor actual do item seleccionado e pode-se eventualmente alterá-lo.

O último item do menu (**FinE**) permite memorizar as alterações efectuadas e voltar ao funcionamento normal do quadro eléctrico. Para não perder as suas configurações, deve sair do modo de programação através deste item do menu.

⚠ ATENÇÃO: se não se efectuar mais nenhuma operação no espaço de um minuto, o quadro eléctrico sai do modo de programação sem guardar as configurações e serão perdidas as alterações efectuadas.

Premindo a tecla ↓ ou ↑ os itens do menu de configuração desfilarão rapidamente até o item **FinE** ser visualizado. Deste modo, pode facilmente alcançar quer o início quer o fim da lista.

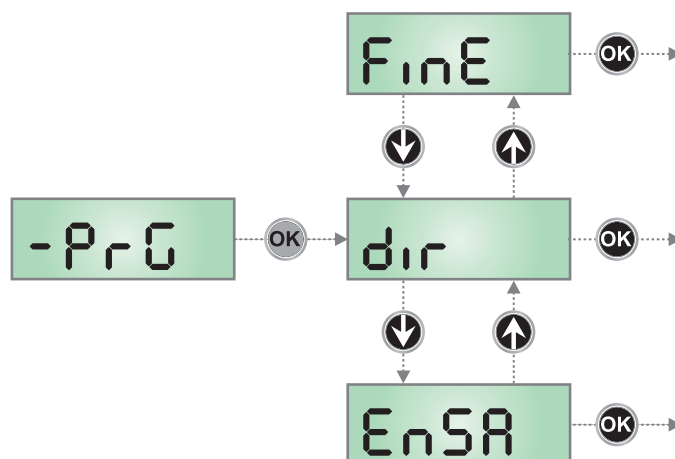

PARÂMETRO	VALOR	DESCRIÇÃO	DEFAULT	MEMO
dir		Direcção do portão (visualizada do lado dentro do portão)	dH	
	dH	O portão abre para a direita		
	SH	O portão abre para a esquerda		
EnSA		Função ENERGY SAVING Esta função é útil para reduzir os consumos quando a automação se encontra em stand-by. Se a função é habilitada, a central entrará em modalidade ENERGY SAVING nas seguintes condições: <ul style="list-style-type: none"> • 30 seg. após o fim de um ciclo de trabalho • 30 seg. após uma abertura (se a fechadura automática não é habilitada) • 30 segundos após ter saído do menu de programação Em modalidade ENERGY SAVING desactiva-se a alimentação de acessórios, display, pisca-pisca, electroíman de estanqueidade. A saída da modalidade ENERGY SAVING ocorre: <ul style="list-style-type: none"> • Ao ser activado um ciclo de trabalho • Ao premir uma das teclas da central 	no	
	no	Função desactivada		
	Si	Função activada		
P.APP		Abertura parcial	25	
	0 - 100	Percentagem do curso que o portão consegue efetuar no caso de abertura comandada com Start Pedestre		
t.PrE		Tempo pré-piscar	1.0"	
	0.5" - 1'00	Antes de qualquer movimento do portão, a luz de sinalização será activada para indicar uma manobra iminente (tempo ajustável de 0,5" a 1'00)		
	no	Função desactivada		
t.PCh		Tempo pré piscada diferente para o fechamento	no	
	0.5" - 1'00	Ao atribuir um valor a esse parâmetro, a central activará a pré piscada antes da fase de fechamento e pelo tempo seleccionado neste menu (tempo ajustável de 0,5" a 1'00)		
	no	Tempo de pré piscada seleccionado no menu t.PrE		

PARÂMETRO	VALOR	DESCRIÇÃO	DEFAULT	MEMO
Pot		Potência do motor	60 (STD) 100 (FAST)	
	30 - 100	O valor exibido representa a percentagem da potência máxima do motor		
P.rAL		Potência do motor durante a fase de abrandamento	20	
	0 - 70	O valor exibido representa a percentagem da potência máxima do motor		
SPUn		Arranque Se activar a função ARRANQUE, para os 2 primeiros segundos do movimento, o quadro eléctrico ignora o valor Pot e fornece ao motor a potência máxima para superar a inércia do portão	no	
	no	Função desactivada		
	Si	Função activada		
rRM		Rampa de arranque	2 (STD) 3 (FAST)	
	4 - 0 (STD) 6 - 0 (FAST)	Para não solicitar excessivamente o motor, a potência é aumentada gradualmente no início do movimento, até atingir o valor inserido ou os 100%, se o arranque estiver activado. Quanto maior for o valor inserido, maior é a duração da rampa, ou seja, mais tempo é necessário para atingir o valor da potência nominal		
SEnS		Activação do detector de obstáculos	no	
	no	Função desactivada		
	1.0A-10.0A	Este menu permite definir a sensibilidade do detector de obstáculos. Quando a corrente absorvida pelo motor ultrapassa o valor inserido, o quadro eléctrico emite um alarme		
rR.AP		Abrandamento em abertura	15 (STD) 25 (FAST)	
	0 - 100	Este menu permite definir a percentagem do curso que é executado a uma velocidade reduzida durante o último percurso de abertura		
rR.Ch		Abrandamento em fecho	15 (STD) 25 (FAST)	
	0 - 100	Este menu permite definir a percentagem do curso que é executado a uma velocidade reduzida durante o último percurso de fecho		
SE.AP		Start em fase de abertura Este menu permite estabelecer o comportamento do quadro eléctrico, se receber um comando do Start durante a fase de abertura	PAUS	
	PAUS	O portão pára e entra em pausa		
	ChU	O portão começa imediatamente a fechar-se		
	no	O portão continua a abrir-se (o comando é ignorado)		
SE.Ch		Start em fase de fecho Este menu permite estabelecer o comportamento do quadro eléctrico, se receber um comando do Start durante a fase de fecho	StoP	
	StoP	O portão pára e considera-se o ciclo como concluído		
	APEr	O portão abre-se novamente		
SE.PA		Start em pausa Este menu permite estabelecer o comportamento do quadro eléctrico, se receber um comando do Start quando o portão está aberto ou em pausa.	ChU	
	ChU	O portão começa a fechar-se		
	no	O comando é ignorado		
	PAUS	É recarregado o tempo de pausa (Ch.AU)		

PARÂMETRO	VALOR	DESCRIÇÃO	DEFAULT	MEMO
SP.AP		Start pedonal em fase de abertura parcial Este menu permite estabelecer o comportamento do quadro eléctrico, se receber um comando do Start Pedonal durante a fase de abertura parcial ATENÇÃO: Um comando recebido do Start em qualquer fase da abertura parcial provoca uma abertura total; o comando de Start Pedonal é sempre ignorado durante a fase de uma abertura total	PAUS	
	PAUS	O portão pára e entra em pausa		
	Ch.U	O portão começa imediatamente a fechar-se		
	no	O portão continua a abrir-se (o comando é ignorado)		
Ch.AU		Fecho automático No funcionamento automático, a unidade central fecha automaticamente o portão ao expirar o tempo definido neste menu	no	
	no	Função desactivada		
	0.5" - 20.0'	O portão fecha após o tempo programado (tempo ajustável de 0,5" a 20.0')		
Ch.Tr		Fecho após trânsito No funcionamento automático, sempre que intervir uma fotocélula durante a pausa, a contagem do tempo de pausa começa a partir do valor programado neste menu. Da mesma forma, se a fotocélula intervir durante a fase de abertura, esse tempo será imediatamente memorizado como tempo de pausa. Esta função permite ter um fecho rápido após a passagem pelo portão, por isso utiliza-se geralmente um tempo inferior a Ch.AU.	no	
	no	Função desactivada		
	0.5" - 20.0'	O portão fecha após o tempo programado (tempo ajustável de 0,5" a 20.0')		
PR.Tr		Pausa após trânsito	no	
	no	A fim de deixar o portão aberto o mínimo tempo possível, pode parar o portão logo que a passagem à frente das fotocélulas for detectada. Se o funcionamento automático estiver activado, o tempo de pausa é Ch.Tr		
	Si	Função desactivada		
LUCi		Luzes de cortesia Este menu permite configurar o funcionamento das luzes de cortesia em modo automático durante o ciclo de abertura do portão	É.LUC	
	É.LUC	Funcionamento temporizado (de 0 a 20')	1'00	
	no	Função desactivada		
	CLCL	Acesas para toda a duração do ciclo		
AUS		Canal auxiliar Este menu permite configurar o funcionamento do relé de ligação das luzes de cortesia através de um controlo remoto memorizado no canal 4 do receptor	Mon	
	É.M	Funcionamento temporizado (de 0 a 20')		
	biSt	Funcionamento biestável		
	Mon	Funcionamento monoestável		

PARÂMETRO	VALOR	DESCRIÇÃO	DEFAULT	MEMO
SPiR		Configuração da saída em baixa tensão Questo menù permette di impostare il funzionamento dell'uscita lampeggiante	FLSh	
	FLSh	Função luz de sinalização (frequência fixa)		
	no	Não utilizada		
	W.L.	Função luz-piloto: indica o estado do portão em tempo real. O estado da luz indica as quatro condições possíveis: - PORTÃO PARADO: luz apagada - PORTÃO EM PAUSA: a luz está sempre acesa - PORTÃO EM ABERTURA: a luz pisca lentamente (2Hz) - PORTÃO EM FECHO: a luz pisca rapidamente (4Hz)		
LP.PR		Luz de sinalização em pausa	no	
	no	Função desactivada		
	Si	A luz de sinalização funciona também durante o tempo de pausa (portão aberto com fechamento automático activo).		
StRt		Função das entradas de activação START e START P. Este menu permite seleccionar o modo de funcionamento das entradas de activação START e START P. (consultar o capítulo 4.3)	StRn	
	StRn	Modo standard		
	no	As entradas de Start nos bornes estão desactivadas. As entradas rádio funcionam conforme o modo StRn		
	RP.Ch	Modo Abrir/Fechar		
	PrES	Modo de Presença		
	oroL	Modo Temporizador		
StoP		Entrada STOP	no	
	no	A entrada STOP está desactivada (não é necessário ligar em ponte com o comum)		
	ProS	O comando de STOP pára o portão: premindo o comando de START, o portão retoma o movimento		
	inuE	O comando de STOP pára o portão: premindo o comando de START, o portão retoma o movimento na direcção oposta		
Fot1		Entrada fotocélula 1 Este menu permite activar a entrada para as fotocélulas de tipo 1, ou seja, fotocélulas activas durante a fase de abertura e de fecho	no	
	no	Entrada desactivada (ignorada pelo quadro eléctrico)		
	RP.Ch	Entrada activada		
Fot2		Entrada fotocélula 2 Este menu permite activar a entrada para as fotocélulas de tipo 2, ou seja, fotocélulas não activas durante a fase de abertura	CFCh	
	CFCh	Entrada activada também com o portão parado: o movimento de abertura não se inicia se a fotocélula se encontrar interrompida		
	Ch	Entrada activada apenas para a fase de fecho Atenção: se escolher esta opção, é necessário desactivar o teste das fotocélulas		
	no	Entrada desactivada (ignorada pelo quadro eléctrico)		
Ft.tE		Teste das fotocélulas Para garantir maior segurança ao utilizador, o quadro eléctrico executa um teste de funcionamento das fotocélulas, antes do início de cada ciclo de funcionamento normal. Se não houver anomalias funcionais, o portão entra em movimento. Caso contrário, permanece imóvel e a luz de sinalização acende-se durante 5 segundos. O ciclo completo do teste dura menos de um segundo.	no	
	no	Função desactivada		
	Si	Função activada		

PARÂMETRO	VALOR	DESCRIÇÃO	DEFAULT	MEMO
CoS1		Entrada banda de segurança 1 Este menu permite activar a entrada para as bandas de segurança de tipo 1, ou seja, as fixas	no	
	no	Entrada desactivada (ignorada pelo quadro eléctrico)		
	APCh	Entrada activada em fase de abertura e fecho		
	AP	Entrada activada durante a abertura e desactivada durante o fecho		
CoS2		Entrada banda de segurança 2 Este menu permite activar a entrada para as bandas de segurança de tipo 2, ou seja, as móveis	no	
	no	Entrada desactivada (ignorada pelo quadro eléctrico)		
	APCh	Entrada activada em fase de abertura e fecho		
	Ch	Entrada activada durante o fecho e desactivada durante a abertura		
Co.tE		Teste das bandas de segurança Este menu permite definir o método de verificação do funcionamento das bandas de segurança	no	
	no	Teste desactivado		
	rES1	Teste activado para as bandas de segurança em borracha resistente		
	Foto	Teste activado para as bandas de segurança ópticas		
S.EnC		Sensor de obstáculos	0	
	0 - 7	Este menu permite a regulação da sensibilidade do sensor de velocidade. Uma diminuição da velocidade abaixo do limiar configurado indica a presença de um obstáculo. Se a configuração for 0 , o obstáculo só é detectado ao parar o portão. Quando intervém o sensor, a portinhola para e é comandada na direcção inversa durante 3 segundos para libertar o obstáculo. O comando seguinte de Start retoma o movimento na direcção anterior		
..Ad1		Habilitação do dispositivo ADI Por meio deste menu é possível habilitar o funcionamento do dispositivo inserido no conector ADI NOTA: seleccionando o comando S1 e pressionando MENU entra-se no menu de configuração do dispositivo ligado ao conector ADI. Este menu é administrado pelo próprio dispositivo e é diferente para cada dispositivo. Consultar o manual do dispositivo. Seleccionando o item S1 , mas sem nenhum dispositivo inserido, o display visualiza uma série de traços. Ao sair do menu de configuração do dispositivo ADI, volta-se ao item ..Ad1	no	
	no	Interface desabilitada, eventuais sinalizações não são consideradas		
	S1	Interface habilitada		
FinE		Fim de programação Este menu permite concluir a programação (tanto por defeito como a personalizada) memorizando os dados modificados.	no	
	no	Não sair da programação		
	S1	Fim da programação, o visor exibe o painel de controlo		

13 - ANOMALIAS DE FUNCIONAMENTO

Neste parágrafo, são enumeradas algumas anomalias de funcionamento que podem aparecer; é indicado a causa e o processo a seguir para a resolução da mesma.

O led OVERLOAD está aceso

Significa que está presente uma sobrecarga na alimentação dos acessórios.

1. Retirar a parte extraível que contém os bornes de J1 a J9.
O led OVERLOAD apaga-se.
2. Eliminar a causa de sobrecarga.
3. Colocar novamente a parte extraível dos bornes e verificar se o led não se acende novamente.

Pré-piscar prolongado

Quando se acciona o comando de Start, a luz de sinalização acende-se imediatamente, mas o portão não se abre logo. Significa que a contagem dos ciclos programados acabou e que o quadro eléctrico requer uma intervenção de manutenção.

Movimento desacelerado do portão em fecho

Essa condição pode ocorrer quando o encoder do motor deve ser realinhado: o portão é fechado com velocidade reduzida até o fim de curso de fecho e depois retoma o seu funcionamento normal. Essa anomalia pode apresentar-se em caso de blackout eléctrico com portão aberto ou por outros fatores ligados a falha de funcionamento do portão.

Erro 1

Na saída da programação, será exibido no visor **Err1**. Significa que não foi possível memorizar os dados modificados. Este mau funcionamento não pode ser reparado pelo instalador. O quadro eléctrico terá de ser enviado à V2 S.p.A. para ser reparado.

Erro 2

Quando é accionado o comando de Start, o portão não se abre e é visualizado o seguinte no visor **Err2**. Significa que falhou o teste do MOSFET. Antes de enviar o quadro eléctrico à V2 S.p.A para ser reparado, certificar-se de que os motores estão bem ligados.

Erro 3

Quando é accionado o comando de Start, o portão não se abre e é exibido no visor **Err3**. Significa que falhou o teste das fotocélulas.

1. Certificar-se de que nenhum obstáculo interrompe o feixe das fotocélulas quando é accionado o comando de Start.
2. Certificar-se de que as fotocélulas, activadas pelo menu, estão efectivamente instaladas.
3. Se forem usadas fotocélulas de tipo 2, certificar-se de que o item do menu **Fot2** está programado em **CF.Ch**.
4. Certificar-se de que as fotocélulas estão alimentadas e a funcionar: interrompendo o feixe, deve-se sentir o desencadeamento do relé.

Erro 4

Quando é accionado o comando de Start e o portão não se abre (ou se abre parcialmente), é visualizado no visor **Err4**. Essa anomalia pode-se apresentar quando ocorre uma das seguintes condições:

1. Se for enviado um comando START com o motor desbloqueado

2. Durante a fase de autoaprendizagem se existirem problemas com os fins de curso.
Verifique o posicionamento correto dos imãs (secção 3.4).
Se os magnetes estão instalados correctamente, então significa que o sensor do sistema de paragem está danificado, ou que a cablagem de conexão entre o sensor e a central de comando foi interrompida. Substituir o detector fim de curso ou a parte da cablagem danificada.
3. Durante o funcionamento normal, se o erro persistir, enviar a unidade de comando a V2 S.p.A. para reparação.

Erro 5

Quando é accionado o comando de Start, o portão não se abre e é visualizado no visor **Err5**. Significa que falhou o teste das bandas de segurança. Certifique-se de que as costas ativadas através do menu estão realmente instaladas. Certifique-se de que o menu em relação ao teste das costas (**Co.EE**) foi configurado corretamente.

Erro 7

Indica una anomalía en el funcionamiento de los codificadores **Err7**

Se pueden verificar 2 casos:

1. Con los codificadores habilitados, apenas recibido un comando de START (marcha): significa que los codificadores no se han inicializado. Para el funcionamiento de los codificadores es obligatorio seguir el procedimiento de autoaprendizaje. Verifique se o motor se move e não está bloqueado mecanicamente.
2. Con los codificadores habilitados e inicializados algunos segundos después del inicio del movimiento: significa que o codificador no funciona correctamente.
Codificador averiado o conexión interrumpida.
Verifique o posicionamento correto dos imãs (secção 3.4).
Verifique se o parâmetro dir foi configurado corretamente.
Certifique-se de que a direcção corresponde às especificações no display (Secção 5.1)
Verifique a conexão e a integridade do encoder.

Erro 8

Quando se tenta executar uma função de auto-aprendizagem presenta-se uma das seguintes condições:

1. O comando de Start é recusado, é visualizado no visor **Err8**. Significa que a configuração do quadro eléctrico não é compatível com a função desejada.
Para poder executar a auto-aprendizagem, é necessário que as entradas de Start estejam habilitadas na modalidade standard (menu **Start** configurado para **Start**) e que a interface ADI esteja desabilitada (menu **ADI** configurado para **no**).
2. O procedimento é interrompido e no ecrã surge a mensagem **Err8**. Significa que interveio um dispositivo de segurança.

Erro 9

Quando se tenta modificar as programações do quadro eléctrico e for visualizado no visor **Err9**. Significa que a programação foi bloqueada com a chave de bloqueio de programação CL1+ (cod. 161213). É necessário introduzir a chave no conector ADI antes de proceder à modificação das programações.

Erro 10

Ao ser dado um comando de start o portão não abre e no display aparece a legenda **Err10**. Significa que falhou o teste de funcionamento dos módulos ADI. Verifique se a conexão do módulo está correta ou se o módulo ADI não está danificado.

14 - TESTES FUNCIONAIS E COLOCAÇÃO EM SERVIÇO

Estas são as fases mais importantes na realização da automatização, a fim de garantir a máxiima segurança.

A V2 recomenda a utilização das seguintes normas técnicas:

- EN 12445 (Segurança na utilização de fechos automáticos, métodos de ensaio)
- EN 12453 (Segurança na utilização de fechos automáticos, requisitos)
- EN 60204-1 (Segurança da maquinaria, equipamento eléctrico das máquinas, parte 1: regras gerais)

Em particular, fazendo referência à tabela da secção "VERIFICAÇÕES PRELIMINARES e IDENTIFICAÇÃO DO TIPO DE UTILIZAÇÃO" na maior parte dos casos será necessária a avaliação da força de impacto de acordo com o previsto na norma EN 12445.

A regulação da força operacional é possível através da programação da placa electrónica e o perfil das forças de impacto deve ser medido com um instrumento adequado (também certificado e submetido a calibração anual) de modo traçar o gráfico força-tempo.

O resultado deve respeitar os seguintes valores máximos:

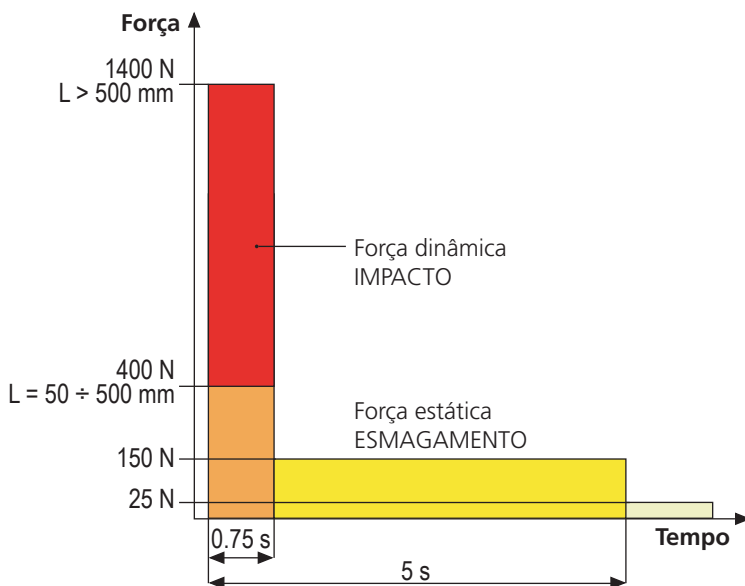

15 - MANUTENÇÃO

A manutenção deve ser efectuada no pleno respeito das prescrições deste manual sobre a segurança e de acordo com o previsto pelas leis e normas em vigor.

O intervalo recomendado entre cada manutenção é de seis meses, as verificações previstas deverão englobar pelo menos:

- a eficiência perfeita de todos os dispositivos de sinalização
- a eficiência perfeita de todos os dispositivos de segurança
- a medida das forças operativas da cancela
- a lubrificação das peças mecânicas da automatização (se necessário)
- o estado de desgaste das peças mecânicas da automatização
- o estado de desgaste dos cabos eléctricos dos actuadores electromecânicos

O resultado de cada verificação deve ser anotado num registo de manutenção da cancela.



16 - ELIMINAÇÃO

Como na instalação, mesmo após a vida útil deste produto, as operações de desmantelamento devem ser realizadas por pessoal qualificado.

Este produto é constituído por diversos tipos de materiais: alguns podem ser reciclados, outros devem ser eliminados. Indague sobre a reciclagem ou eliminação nos termos da regulamentação na sua área para esta categoria de produto.

Atenção! - Partes do produto pode conter poluentes ou substâncias perigosas que, se for libertada no ambiente, podem causar sérios danos ao meio ambiente ea saúde humana. Como indicado pelo símbolo do lado, você não deve lançar este produto como lixo doméstico. Em seguida, execute a "coleta seletiva" para a eliminação, de acordo com os métodos prescritos pelos regulamentos em sua área, ou devolver o produto ao varejista na compra de um novo produto.

Atenção! - Regulamentos em vigor a nível local pode fornecer pesadas sanções para a eliminação ilegal deste produto.

MANUAL PARA O UTILIZADOR DA AUTOMATIZAÇÃO

ADVERTÊNCIAS PARA O UTILIZADOR DA AUTOMATIZAÇÃO

Um sistema de automatização é uma boa comodidade, bem como um bom sistema de segurança e, com algumas precauções simples, está destinado a durar anos. Mesmo que o seu sistema de automatização satisfaça o nível de segurança exigido por lei, isso não exclui a existência de um "risco residual", ou seja, a possibilidade que isso possa vir a causar situações de perigo, geralmente devido a uma utilização inadequada ou irresponsável, por este motivo desejamos dar-lhe alguns conselhos sobre os comportamentos a seguir para evitar qualquer inconveniente:

Antes de utilizar a automatização pela primeira vez, peça ao instalador para explicar a origem dos riscos residuais, e dedique alguns minutos para ler o manual de instruções e advertências do utilizador, fornecido pelo instalador. Conserve o manual para qualquer dúvida futura e entregue-o a um eventual novo proprietário da automatização.

A sua automatização é uma maquinaria que executa fielmente os seus comandos; uma utilização inconsciente e imprópria pode tornar-se perigosa: não comande o movimento da automatização, se no seu raio de acção se encontrarem pessoas, animais ou coisas.

Crianças: um sistema de automatização, instalado de acordo com as normas técnicas, garante um elevado grau de segurança. É, no entanto, prudente proibir as crianças de brincarem nas proximidades da automatização, para evitar activações involuntárias; nunca deixar os telecomandos ao seu alcance: não é um brinquedo!

Anomalias: quando notar qualquer comportamento anómalo da parte da automatização, desligue a alimentação eléctrica do sistema e execute o desbloqueio manual. Não tente fazer qualquer reparação, mas solicite a intervenção do seu instalador de confiança: entretanto, o sistema pode funcionar como abertura não automática.

Manutenção: como qualquer máquina, a sua automatização necessita de manutenção periódica para garantir a sua longa vida e em total segurança. Acorde com o seu instalador um plano de manutenção com frequência periódica; a V2spa recomenda um plano de manutenção para executar todo os seis meses para uma utilização doméstica normal, mas este período pode variar dependendo da intensidade da utilização.

Qualquer inspecção, manutenção ou reparação devem ser executadas apenas por pessoal qualificado. Mesmo que acredite que o sabe fazer, não modifique o sistema e os parâmetros de programação e de regulação da automatização: a responsabilidade é do seu instalador.

O teste final, as manutenções periódicas e as eventuais reparações devem ser documentadas pela pessoa que as executa e os documentos conservados pelo proprietário do sistema.

Eliminação: No final da vida útil da automatização, certifique-se que o desmantelamento é realizado por pessoal qualificado e que os materiais são reciclados ou eliminados de acordo com as normas válidas a nível local.

Importante: se o vosso sistema está equipado com um telecomando que depois de algum tempo parece funcionar pior ou não funcionar mesmo, pode simplesmente ter a pilha gasta (dependendo do tipo, pode durar de alguns meses até dois ou três anos). Antes de chamar o instalador tente trocar a bateria com a de um outro transmissor que esteja a funcionar correctamente: se for esta a causa da anomalia, será suficiente substituir a pilha por outra do mesmo tipo.

Está satisfeito? No caso de desejar adicionar na sua casa um novo sistema automatizado, dirija-se ao mesmo instalador para obter um produto V2 SPA: vai assegurar-lhe os produtos mais avançados do mercado e a máxima compatibilidade de automatização já existente. Obrigado por ter lido estas sugestões e convidamo-lo, para qualquer necessidade actual ou futura, a dirigir-se ao seu instalador.

DESBLOQUEIO DO MOTOR

Em caso de falha de corrente eléctrica, o portão pode também ser desbloqueado manualmente:

1. Abrir a protecção da fechadura **J** localizada na parte frontal do motor.
2. Introduzir a chave **K** na fechadura e rodar no sentido dos ponteiros do relógio para permitir o acesso ao desbloqueio.
3. Inserir a chave **L** no orifício e rodar no sentido dos ponteiros do relógio até ao fim de curso.
4. Nesse ponto é possível mover o portão manualmente

Para restabelecer a automatização, proceder da seguinte forma:

1. Levar o portão para a posição de fecho total
2. Rodar a chave **L** no sentido contrário ao dos ponteiros do relógio até ao fim de curso e retirá-la
3. Rodar a chave **K** no sentido contrário ao dos ponteiros do relógio de forma a fechar o acesso ao desbloqueio e retirá-la.
4. Cobrir a fechadura com a tampa **J**.

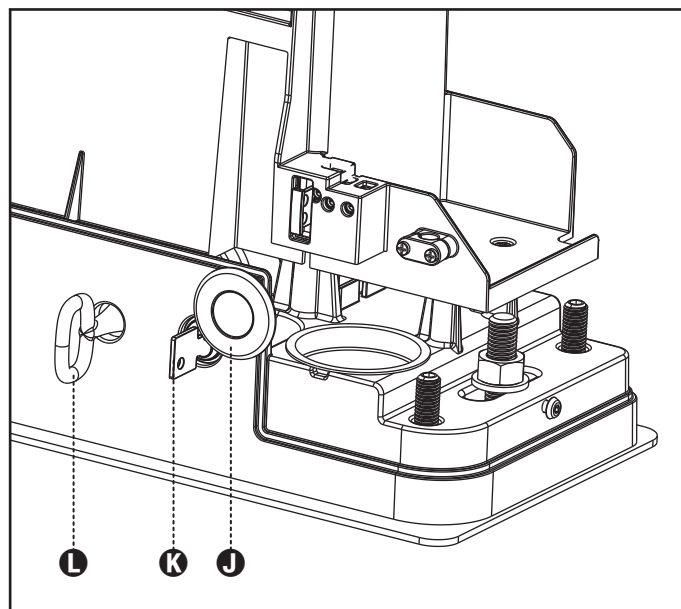

INHALTSVERZEICHNIS

1 - ALLGEMEINE SICHERHEITSHINWEISE	28
1.1 - VORBEREITENDE PRÜFUNGEN UND IDENTIFIZIERUNG DER NUTZUNGSTYOLOGIE	29
1.2 - TECHNISCHER KUNDENDIENST	30
1.3 - EU-KONFORMITÄTSERKLÄRUNG UND EINBAUERKLÄRUNG FÜR UNVOLLSTÄNDIGE MASCHINEN	30
2 - TECHNISCHE EIGENSCHAFTEN	31
3 - INSTALLATION DES MOTORS	32
3.1 - POSITIONIERUNG DES MOTORS	32
3.2 - MONTAGE DER ZAHNSTANGE	33
3.3 - BEFESTIGUNG DES MOTORS	33
3.4 - INSTALLATION DER MAGNETISCHEN ENDANSCHLÄGE	34
3.5 - FREIGABE DES MOTORS	35
3.6 - INSTALLATIONSPLAN	35
4 - STEUERUNG	36
4.1 - STROMVERSORGUNG	36
4.2 - BATTERIESTROMVERSORGUNG	36
4.3 - AKTIVIERUNGSEINGÄNGE	36
4.4 - STOP	36
4.5 - ANSCHLUSS DER FOTOZELLEN	36
4.6 - ANSCHLUSS DER SENSIBLEN RIPPEN	37
4.7 - NIEDERSPANNUNGS AUSGANG	37
4.8 - BELEUCHTUNGEN	37
4.9 - ÄUßERE ANTENNE	38
4.10 - EINSTECKEMPFÄNGER	38
4.11 - SCHNITTSTELLE ADI	38
4.12 - ELEKTRISCHEN ANSCHLÜSSE	38
5 - STEUERPULT	40
5.1 - DISPLAY	40
5.2 - VERWENDUNG DER TASTEN ZUM PROGRAMMIEREN	40
6 - ZUGANG ZU DEN EINSTELLUNGEN DER STEUERUNG	41
7 - SCHNELLKONFIGURATION	41
8 - LADEN DER DEFAULTPARAMETER	41
9 - INSTALLATIONSMENÜ	42
9.1 - TEACH-IN DER HUBGRENZEN	42
9.2 - HANDBETÄTIGUNG	42
10 - NOTBETRIEB BEI "PERSON ANWESEND"	43
11 - ABLESEN DES ZYKLUSZÄHLERS	43
11.1 - ANZEIGE DER NOTWENDIGKEIT EINER WARTUNG	43
12 - KONFIGURATION DER STEUERUNG	44
13 - FUNKTIONSTÖRUNGEN	49
14 - ENDABNAHME UND INBETRIEBNAHME	50
15 - WARTUNG	50
16 - ENTSORGUNG DES PRODUKTS	50

HANDBUCH FÜR DEN INSTALLATEUR DER AUTOMATION

1 - ALLGEMEINE SICHERHEITSHINWEISE

 **Es ist notwendig, vor Beginn der Installation alle Hinweise zu lesen, da diese wichtige Angaben zu Sicherheit, Installation, Benutzung und Wartung enthalten**

DIE AUTOMATISIERUNG MUSS IN ÜBEREINSTIMMUNG MIT DEN GELTENDEN EUROPÄISCHEN NORMEN ERFOLGEN:
EN 60204-1, EN 12445, EN 12453, EN 13241-1, EN 12635

- Der Installateur muss eine Vorrichtung (z.B. thermomagn. Schalter) anbringen, die Trennung aller Pole des Geräts zum Versorgungsnetz garantiert. Die Norm verlangt eine Trennung der Kontakte von mindestens 3 mm an jedem Pol (EN 60335-1).
- Für den Anschluss von Rohren und Schläuchen oder Kabeldurchgängen sind Verbindungen zu verwenden, die dem Sicherungsgrad IP44 entsprechen.
- Die Installation erfordert Kenntnisse auf den Gebieten der Elektrik und Mechanik; sie darf ausschließlich von kompetentem Personal durchgeführt werden, welches berechtigt ist, eine vollständige Konformitätserklärung vom Typ A auszustellen (Maschinenrichtlinie 2006/42/CEE, Anlage IIA).
- Auch die elektrische Anlage der Automatik muss den geltenden Normen genügen, und fachgerecht installiert werden.
- Es wird empfohlen, in der Nähe der Automatik einen Notaus-Schalter zu installieren (mit Anschluss an en Eingang STOP der Steuerkarte), so dass bei Gefahr ein unverzügliches Halten des Tors bewirkt werden kann.
- Für eine korrekte Inbetriebnahme des Systems empfehlen wir, aufmerksam die von der Vereinigung UNAC herausgegebenen Hinweise zu befolgen.
- Diese Bedienungsanleitung ist nur für Fachtechniker, die auf Installationen und Automationen von Toren.
- Keine Information dieser Bedienungsanleitung ist für den Endbenutzer nützlich.
- Jede Programmierung und/oder jede Wartung sollte nur von geschulten Technikern vorgenommen werden.
- Was nicht ausdrücklich in den vorliegenden Hinweisen aufgeführt ist, ist unzulässig; nicht vorgesehener Gebrauch kann eine Gefahrenquelle für Personen und Gegenstände sein.
- Das Produkt darf nicht in explosiven Umgebungen und Atmosphären installiert werden: die Anwesenheit von entflammenden Gasen oder Dämpfen stellen eine schwere Gefahr für die Sicherheit dar.
- Keine Änderungen an irgendwelchen Teilen des Automatismus oder an dem an diesen angeschlossenen Zubehör vornehmen, es sei denn diese sind in vorliegendem Handbuch vorgesehen.
- Jede unzulässige Änderung hat einen Verlust der Garantie auf das Produkt zur Folge.
- Die Installationsphasen dürfen nicht an regnerischen Tagen durchgeführt werden, um ein schädliches Eindringen von Wasser in die elektronischen Platinen zu vermeiden.

- Alle Operationen, die ein Öffnen der Gehäuseteile des Automatismus erfordern, dürfen nur erfolgen, nachdem die Steuerung von der Stromversorgung getrennt wurde und nachdem ein Hinweisschild angebracht wurde, das beispielsweise wie folgt lautet: "ACHTUNG LAUFENDE WARTUNGSARBEITEN".
- Automatismus keinen Wärme- und Feuerquellen aussetzen.
- Sollten automatische Schalter, Differentialschalter oder Sicherungen ausgelöst werden, muss vor deren Wiederherstellung der Schaden gesucht und behoben werden.
- Im Fall eines nach Konsultation des vorliegenden Handbuchs nicht behebbaren Schadens ist der V2-Kundendienst zu informieren.
- V2 lehnt bei Nichtbeachtung der nach den allgemein anerkannten Regeln der Technik bestehenden Konstruktionsnormen und bei eventuell während des Gebrauchs auftretenden strukturellen Deformationen des Tors jede Haftung ab.
- V2 behält sich das Recht vor, ohne Vorankündigung eventuelle Änderungen am Produkt vorzunehmen.
- Die Installations-/Wartungstechniker müssen persönliche Schutzausrüstung (PSA) tragen, wie Sicherheitsarbeitsanzüge-, Helme-, Stiefel und Handschuhe.
- Die Betriebsumgebungstemperatur muss derjenigen entsprechen, die in der Tabelle der Technischen Daten aufgeführt ist.
- Die Automation ist auf der Stelle abzuschalten, wenn irgendeine anormale oder gefährliche Situation auftritt; Schäden oder Funktionsstörungen sind auf der Stelle dem Verantwortlichen zu melden.
- Alle an der Maschine und den Geräten angebrachten Sicherheits- und Gefahrenhinweise sind zu befolgen.
- Die elektromechanischen Stellglieder für Tore sind nicht für die Nutzung seitens Personen (einschließlich Kindern) mit beeinträchtigten körperlichen, sensorischen oder geistigen Fähigkeiten oder mit fehlender Erfahrung und Kenntnis bestimmt, es sei denn besagte Personen werden beaufsichtigt oder wurden über den Gebrauch des Stellglieds von einer für deren Sicherheit verantwortlichen Person angeleitet.

Die Firma V2 SPA behält sich das Recht vor, das Produkt ohne vorherige Ankündigungen abzuändern; die Übernahme der Haftung für Schäden an Personen oder Sachen, die auf einen unsachgemäßen Gebrauch oder eine fehlerhafte Installation zurückzuführen sind, wird abgelehnt.

1.1 - VORBEREITENDE PRÜFUNGEN UND IDENTIFIZIERUNG DER NUTZUNGSTYPOLOGIE

Der Automatismus darf nicht benutzt werden, bevor nicht die gemäß Abschnitt "Endabnahme und Inbetriebnahme" vorgesehene Inbetriebnahme vorgenommen wurde.

Es wird darauf hingewiesen, dass der Automatismus bei falscher Installation oder unsachgemäßer Wartung beschädigt werden kann und dass vor der Installation sichergestellt werden muss, dass die Struktur geeignet und mit den geltenden Normen konform ist und dass, wenn notwendig, alle strukturellen Änderungen vorzunehmen sind, um Sicherheit und Schutz zu gewährleisten und um alle Zonen abzutrennen, in denen Quetsch-, Scherungs- oder Mitreibgefahr herrscht. Insbesondere muss sichergestellt werden, dass:

- das Tor weder beim Öffnen noch beim Schließen irgendwelche Reibungspunkte aufweist.
- das Tor muss mit Überlaufschlägen ausgestattet sein.
- das Tor gut ausbalanciert ist, das es in jeder Position stehen bleibt und sich nicht spontan bewegt.
- die zum Befestigen des Getriebemotors vorgesehene Position ein leichtes, sicheres und mit dem Raumbedarf des Getriebemotors kompatibles manuelles Manövrieren ermöglicht.
- die Halterung, an der der Automatismus befestigt wird, fest und von Dauer ist.
- das Stromversorgungsnetz, an das der Automatismus angeschlossen wird, geerdet ist und über eine Sicherung sowie einen Differentialschalter mit einem speziell für den Automatismus vorgesehenen Auslösestrom kleiner oder gleich 30mA verfügt (der Öffnungsabstand der Kontakte muss gleich oder größer als 3 mm sein).

Achtung: der Mindestsicherheitsgrad hängt vom Nutzungstyp ab; siehe nachfolgende Übersicht:

TYPOLOGIE DER AKTIVIERUNGSBEFEHLE	NUTZUNGSTYPOLOGIE DES SCHLIESSENS		
	GRUPPE 1 Informierte Personen (Nutzung in privatem Bereich)	GRUPPE 2 Informierte Personen (Nutzung in öffentlichem Bereich)	GRUPPE 3 Informierte Personen (unbegrenzte Nutzung)
Befehl Person anwesend	A	B	Non è possibile
Fernbefehl und sichtbares Schließen (z.B. Infrarot)	C oder E	C oder E	C und D oder E
Fernbefehl und nicht sichtbares Schließen (z.B. Funk)	C oder E	C und D oder E	C und D oder E
Automatischer Befehl (z.B. zeitgesteuertes Schließen)	C und D oder E	C und D oder E	C und D oder E

GRUPPE 1 – Nur eine begrenzte Personenzahl ist nutzungsberechtigt, und das Schließen erfolgt nicht in öffentlichem Bereich. Ein Beispiel dieses Typs sind Tore im Inneren von Betrieben, die von den Angestellten oder einem Teil von Angestellten benutzt werden dürfen, die entsprechend informiert wurden.

GRUPPE 2 – Nur eine begrenzte Anzahl von Personen ist nutzungsberechtigt, aber in diesem Fall erfolgt das Schließen in öffentlichem Bereich. Ein Beispiel ist ein Betriebstor, das auf eine öffentliche Straße führt und das nur von den Angestellten benutzt werden darf.

Gruppe 3 – Jede beliebige Person darf das automatische Schließen benutzen, das sich daher auf öffentlichem Boden befindet. Ein Beispiel sind die Zugangstore zu einem Supermarkt, einer Behörde oder einem Krankenhaus.

Schutz A – Das Schließen wird mittels Druckknopfbefehl durch die anwesende Person aktiviert, d.h. durch Gedrückthalten.

Schutz B – Das Schließen wird mittels Befehl durch die anwesende Person mittels eines Wählschalters oder einer ähnlichen Vorrichtung aktiviert, um unberechtigte Personen von der Nutzung abzuhalten.

Schutz C – Kraftbegrenzung des Torflügels oder des Tors. D.h., wenn das Tor auf ein Hindernis trifft, muss die Aufprallkraft innerhalb der in den Bestimmungen vorgesehenen Kurve liegen.

Schutz D – Vorrichtungen wie Fotozellen, die die Anwesenheit von Personen oder Hindernissen orten, können nur auf einer Seite oder auf beiden Seiten des Flügels oder Tors aktiv sein.

Schutz E – Sensible Vorrichtungen, wie Trittbretter oder immaterielle Barrieren, die zum Orten einer anwesenden Person vorgesehen sind, und die so installiert wurden, dass besagte Person auf keine Weise von dem sich bewegenden Torflügel angestoßen werden kann. Diese Vorrichtungen müssen in der gesamten "Gefahrenzone" des Tors aktiv sein. Unter "Gefahrenzone" versteht die Maschinenrichtlinie jede Zone innerhalb und/oder in der Nähe einer Maschine, in der die Anwesenheit einer Person ein Risiko für die Sicherheit und Gesundheit der besagten Person darstellt.

Die Risikoanalyse muss alle gefährlichen Zonen des Automatismus berücksichtigen, die entsprechend geschützt und mit Warnhinweisen versehen werden müssen.

In einer sichtbaren Zone ein Schild mit den Kenndaten des motorisierten Tors anbringen.

Der Installateur muss alle Informationen hinsichtlich des automatischen Betriebs, des Notöffnens des motorisierten Tors und der Wartung bereitstellen und diese dem Benutzer aushändigen.



1.2 - TECHNISCHER KUNDENDIENST

Für technische Erläuterungen oder Installationsprobleme verfügt die Firma V2 SPA über einen Kundendienst, der zu Bürozeiten unter der Telefonnummer (+39) 01 72 81 24 11 erreicht werden kann.

1.3 - EU-KONFORMITÄTSERKLÄRUNG UND EINBAUERKLÄRUNG FÜR UNVOLLSTÄNDIGE MASCHINEN

Übereinstimmungserklärung mit den Richtlinien: 2014/35/EU (NSR); 2014/30/EU (EMV); 2006/42/EG (MRL) ANHANG II, TEIL B

Der Hersteller V2 S.p.A., mit Sitz in Corso Principi di Piemonte 65, 12035, Racconigi (CN), Italy

Erklärt unter eigener Haftung, dass:

der Automatismus Modell:

ALFARISS300D-24V

ALFARISS200D-24V-F

ALFARISS300D-24V-120V

ALFARISS200D-24V-120V-F

Beschreibung: Elektromechanisches Stellglied für Schiebetore

- für die Inkorporation in ein/e Tor bestimmt ist und eine Maschine darstellt gemäß Richtlinie 2006/42/EG. Diese Maschine darf nicht in Betrieb genommen werden bevor sie nicht als den Bestimmungen der Richtlinie 2006/42/EG (Anhang II-A) konform erklärt wird

- konform mit den wesentlichen anwendbaren Bestimmungen der Richtlinien ist:
Maschinenrichtlinie 2006/42/EG (Anhang I, Kapitel 1)
Niederspannungsrichtlinie 2014/35/EG
Richtlinie über elektromagnetische Verträglichkeit 2014/30/EG
Richtlinie ROHS2 2011/65/CE

Die technische Dokumentation steht den zuständigen Behörden auf begründete Anfrage zur Verfügung bei:
V2 S.p.A.

Corso Principi di Piemonte 65, 12035, Racconigi (CN), Italy

Folgende Person ist autorisiert, die Inkorporationserklärung zu unterzeichnen und die technische Dokumentation zur Verfügung zu stellen:

Antonio Livio Costamagna

Gesetzlicher Vertreter von V2 S.p.A.

Racconigi, il 01/06/2015

2 - TECHNISCHE EIGENSCHAFTEN

	ALFARISS 300D-24V	ALFARISS 200D-24V-F (FAST)	ALFARISS 300D-24V-120V	ALFARISS 200D-24V-120V-F
Max. Torgewicht	300 Kg	200 Kg	300 Kg	200 Kg
Spannungsversorgung	230 VAC / 50 Hz	230 VAC / 50 Hz	120 VAC / 60 Hz	120 VAC / 60 Hz
Maximale Motorleistung	150 W	150 W	150 W	150 W
Laufgeschwindigkeit	0,14 - 0,26 (@150N - ohne Belastung)	0,25 - 0,42 (@100N - ohne Belastung)	0,14 - 0,26 (@150N - ohne Belastung)	0,25 - 0,42 (@100N - ohne Belastung)
Max. Schub	330 N	200 N	330 N	200 N
Einschaltdauert	50 %	50 %	50 %	50 %
Antriebsritzel	M4 - Z16	M4 - Z16	M4 - Z16	M4 - Z16
Betriebstemperatur	-20 ÷ +55 °C	-20 ÷ +55 °C	-20 ÷ +55 °C	-20 ÷ +55 °C
Antriebsgewicht	7,5 Kg	7,5 Kg	7,5 Kg	7,5 Kg
Schutzart	IP44	IP44	IP44	IP44
Max. Belastung des Zubehörs 24V	7 W	7 W	7 W	7 W
Sicherungen	T 1,6 A	T 1,6 A	T 3,15 A	T 3,15 A

3 - INSTALLATION DES MOTORS

3.1 - POSITIONIERUNG DES MOTORS

Zum Befestigen des ALFARISS aufmerksam nachfolgende Hinweise beachten:

1. Einen Fundementaushub unter Beachtung der in der Abbildung angegebenen Abmessungen vornehmen.
2. Ein oder mehrere Rohre für die Verlegung der elektrischen Kabel bereitstellen.
3. Die 2 Krampen an der Verankerungsplatte anbringen und mit den 4 mitgelieferten Schrauben befestigen.
4. Fundament innen mit Beton ausgießen und Fundamentplatte positionieren

⚠ ACHTUNG: sicherstellen, dass die Platte perfekt ausgerichtet und parallel zum Tor ist.

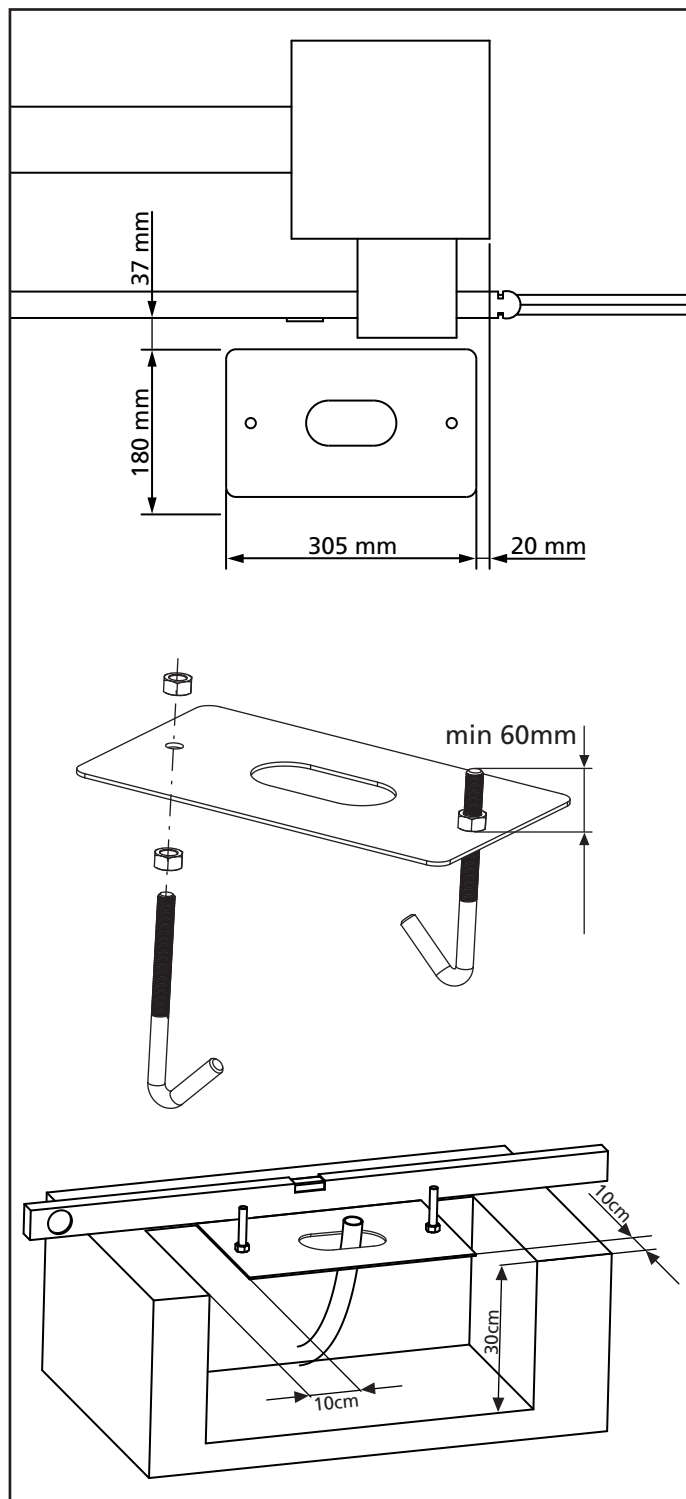

5. Warten bis der Beton perfekt getrocknet ist.
6. Die 2 Muttern, die die Basis an die Krampen halten, aufschrauben und den Motor auf der Platte positionieren.
7. Die 4 Stifte mit den entsprechenden Muttern in ihre Sitze einführen. Die 4 Stifte so einstellen, dass der Motor perfekt ausgerichtet ist..
8. Sicherstellen, dass der Motor perfekt parallel zum Tor ist, dann die 2 Unterlegscheiben **R** einführen und die 2 Muttern **D** leicht anziehen.

⚠ ACHTUNG: Dichtung **G** in das Kabeldurchgangsloch, wie in der Abbildung, einführen. Dichtung lochen, um die Kabel für den Anschluss an die Steuerung durchzuziehen, wobei die Lochabmessungen so sein sollten, dass keine Insekten oder andere kleine Tiere eindringen können.

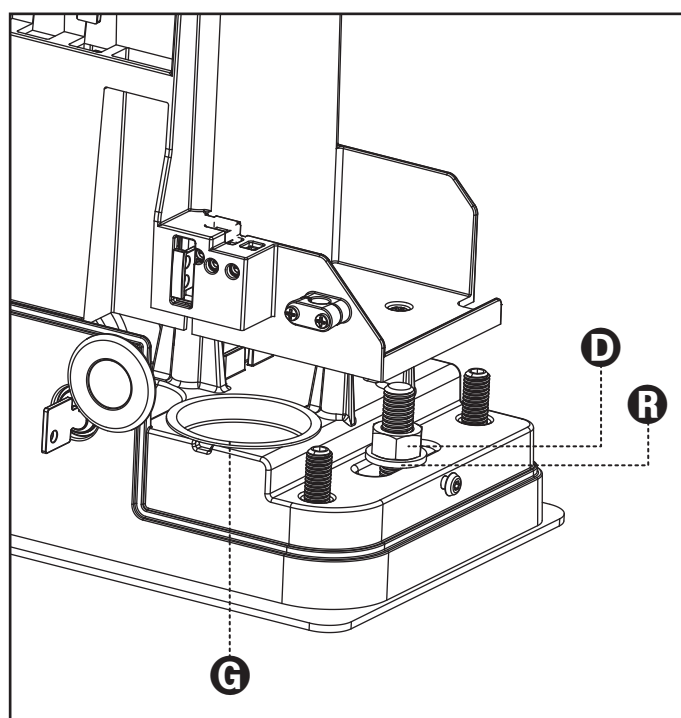
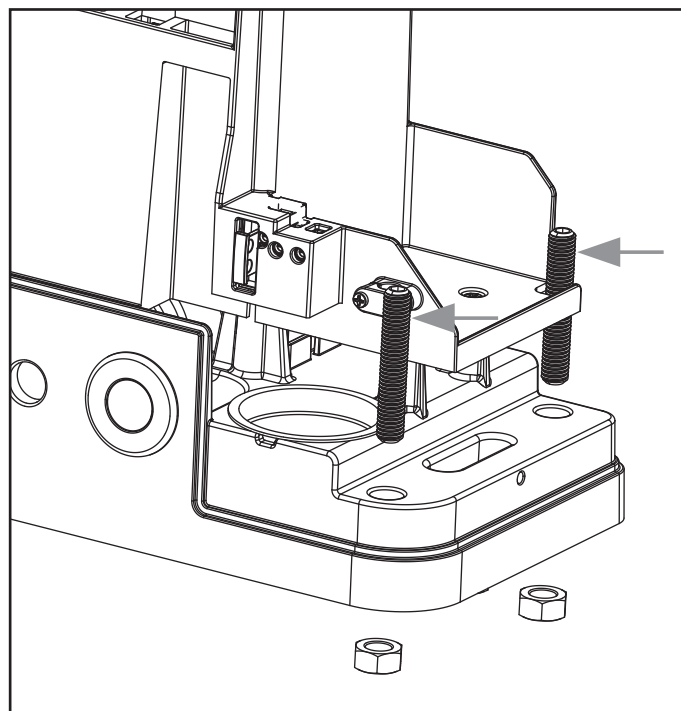

3.2 - MONTAGE DER ZAHNSTANGE

1. Geben Sie den Motor frei und öffnen Sie das Tor ganz.
2. Befestigen Sie alle Bestandteile der Zahnstange am Tor, achten Sie dabei darauf, dass sich alle Elemente auf gleicher Höhe im Verhältnis zum Antriebsritzel befinden.

Die Zahnstange MUSS auf der gesamten Torlänge 1 oder 2 mm über dem Ritzel des Motors positioniert werden.

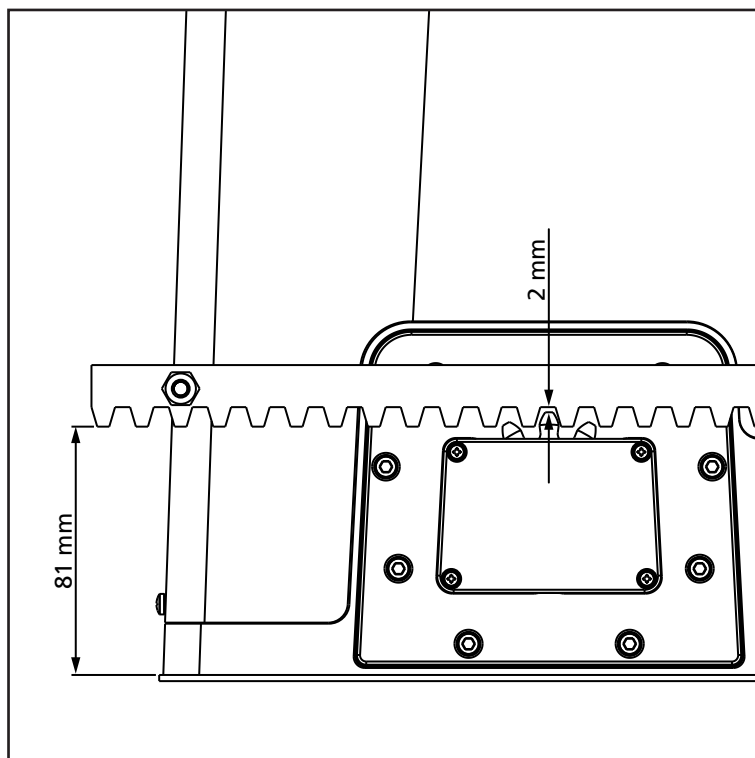

3.3 - BEFESTIGUNG DES MOTORS

Folgende Punkte überprüfen:

1. Der Motor muss ausgerichtet und parallel zum Tor sein
2. Der Abstand zwischen Ritzel und Zahnstange muss 1 oder 2 mm betragen. Eventuell mit den 4 Stiften regulieren
3. Die Zahnstange muss am Ritzel des Motors ausgerichtet werden
4. Der Mindestabstand zwischen maximalem Raumbedarf des Tors und dem Handschutz des Motors muss mindestens 5 mm betragen
5. Nach der Kontrolle der o.g. Punkte fortfahren mit dem Anziehen der 2 Muttern **D**, welche den Motor an der Platte verankern.

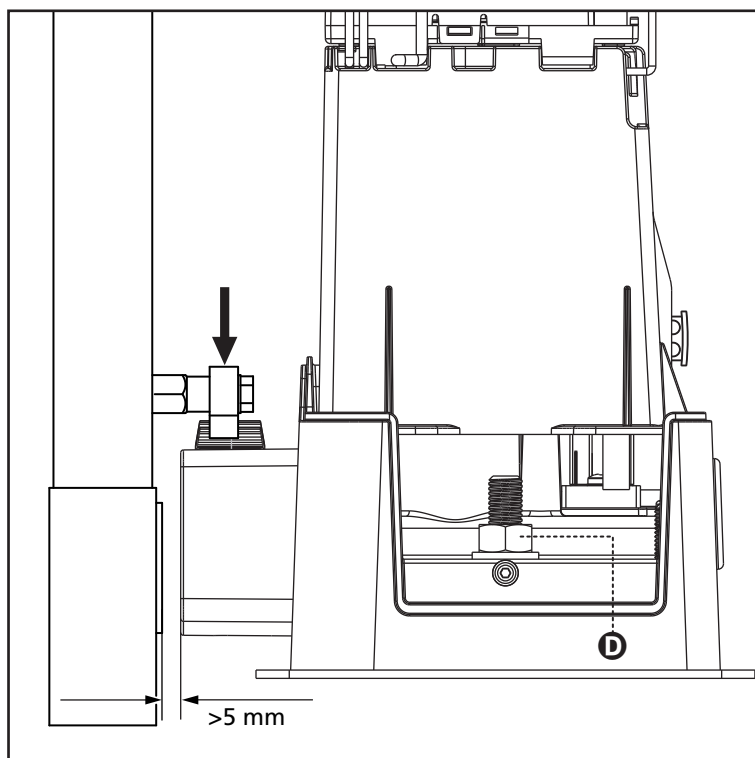

3.4 - INSTALLATION DER MAGNETISCHEN ENDANSCHLÄGE

⚠ ACHTUNG: für Ihre Sicherheit ist es notwendig, dass das Tor mit einer mechanischen Arretierung des Überlaufs versehen ist.
Wenn das Tor nicht mit Arretierungen ausgestattet ist, kann ein unbeabsichtigtes Manöver über den Endschalter hinaus das Fallen des Tores zur Folge haben.

Installieren Sie den mitgelieferten Befestigungsbügel für die Magnete so an der Zahnstange, dass in den Positionen der maximalen Öffnung und des vollständigen Verschlusses der Magnet in Übereinstimmung mit dem Magnetsensor hinter der Kappe (so dicht wie möglich) positioniert wird.

Die mitgelieferten Magneten unterscheiden sich durch ihre verschiedene Farbe:

BLAUER MAGNET = ENDANSCHLAG RECHTS (DX)
ROTER MAGNET = ENDANSCHLAG LINKS (SX)

Der Endschlagstyp (RECHTS/LINKS) hängt, unabhängig von der Öffnungsrichtung, von der Position des Endschlags im Vergleich zum Motor ab.

⚠ ACHTUNG: nachdem das System auf einwandfreies Funktionieren kontrolliert wurde, wird empfohlen, die Endschlagsbügel an die Zahnstange zu schweißen.

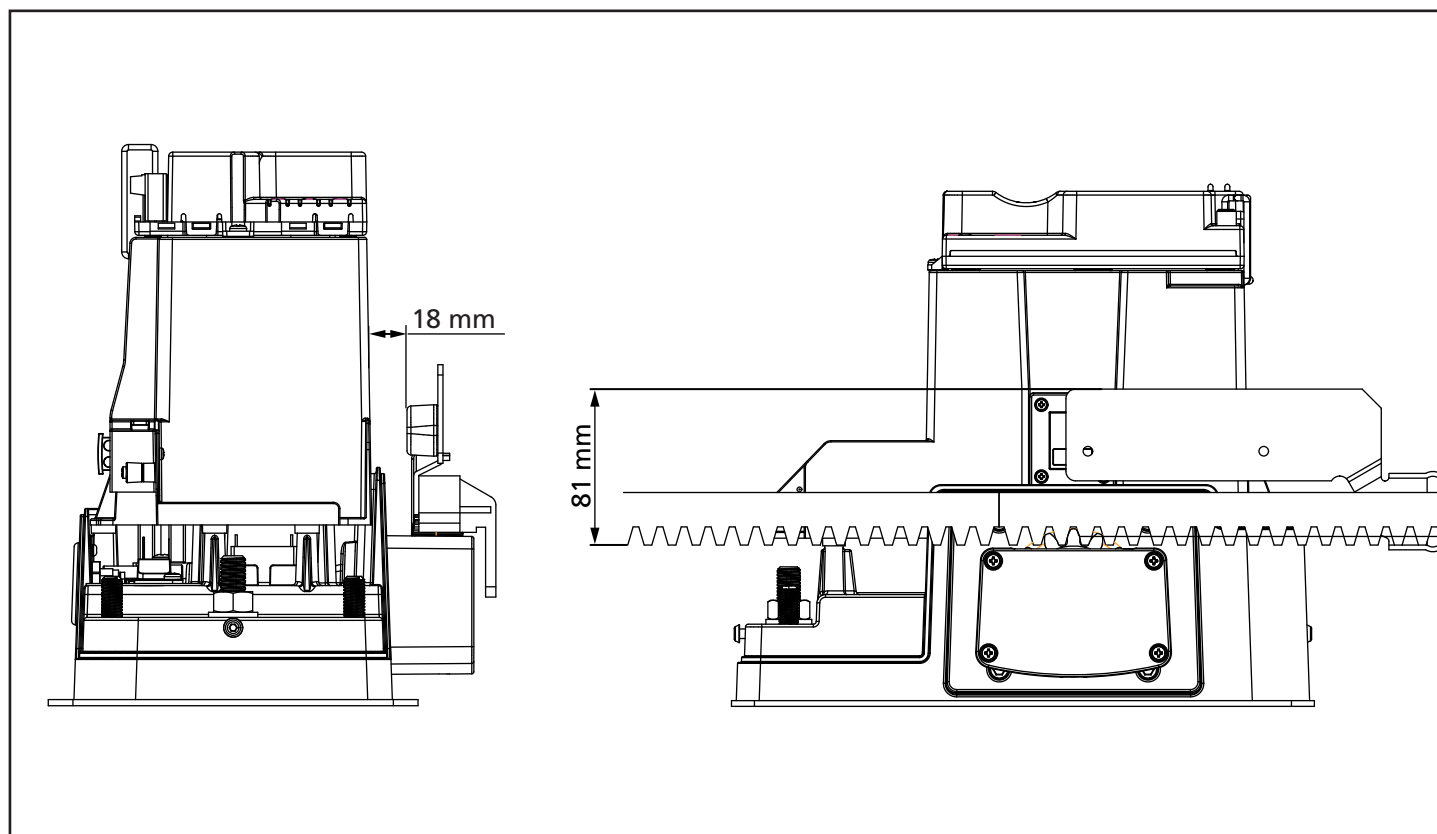
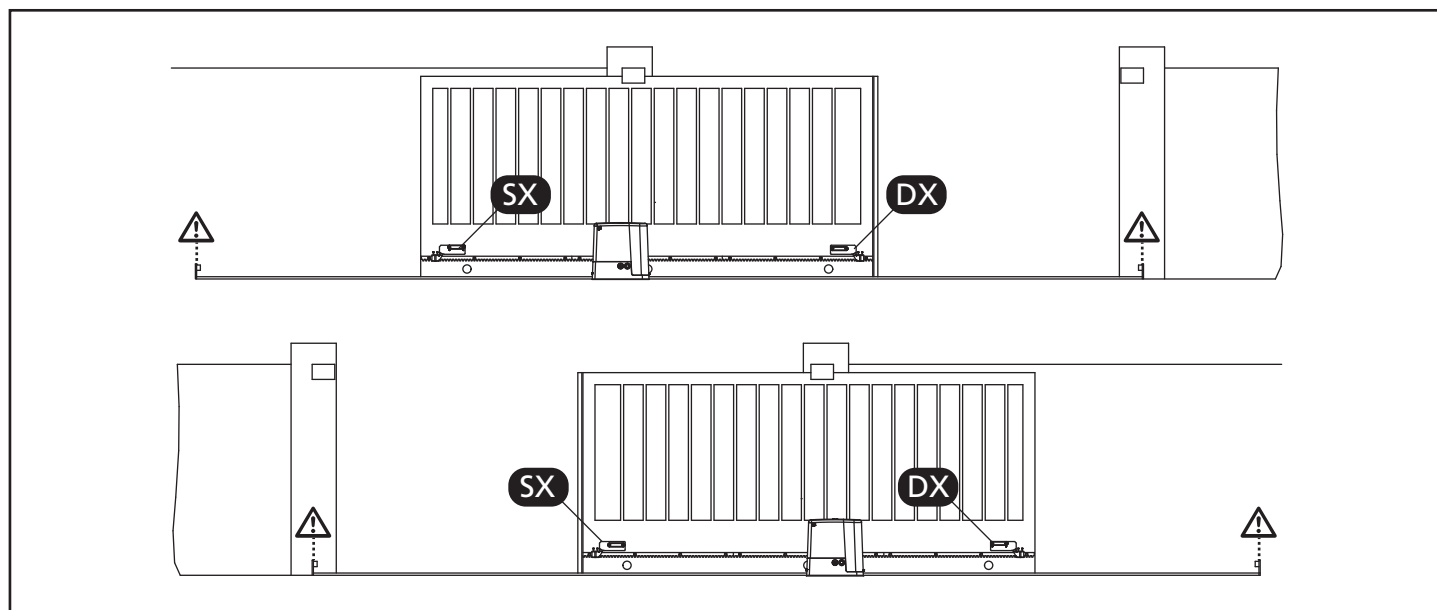

3.5 - FREIGABE DES MOTORS

Im Fall eines Stromausfalls kann das Tor durch Einwirkung auf den Motor freigegeben werden:

1. Die sich an der Vorderseite des Motors befindende Schlossabdeckung **J** öffnen.
2. Schlüssel **K** in das Schloss einführen und im Uhrzeigersinn drehen, um den seitlich angeordneten Zugang zum Freigabemechanismus zu öffnen.
3. Schlüssel **L** in das Loch einführen und im Uhrzeigersinn bis zum Endanschlag drehen.
4. An dieser Stelle ist es möglich, das Tor manuell zu bewegen.

Die Automation wird wie folgt wiederhergestellt:

1. Bringen Sie das Tor in die Position der vollständigen Schließung
2. Schlüssel **L** gegen den Uhrzeigersinn bis zum Endanschlag drehen und herausziehen.
3. Schlüssel **K** gegen den Uhrzeigersinn so drehen, dass er den Zugang zum Freigabemechanismus schließt, und herausziehen.
4. Schloss mit Abdeckung **J** abdecken.

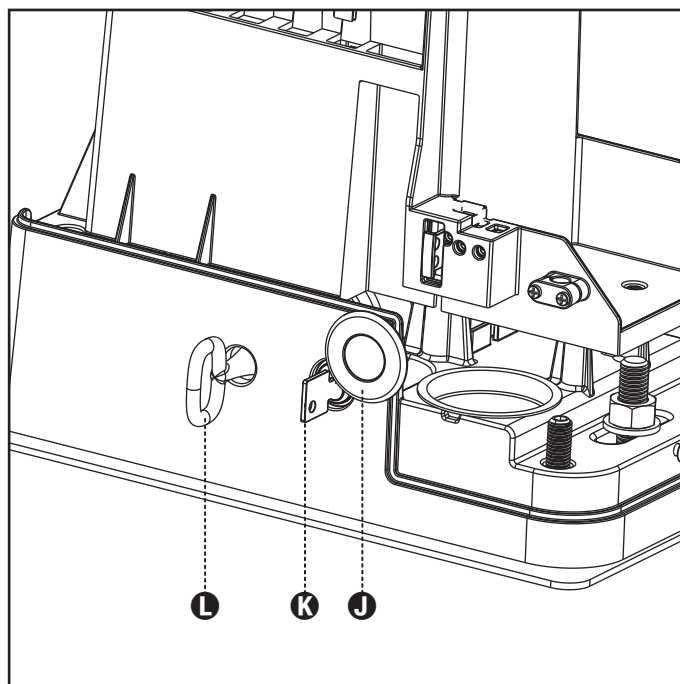

3.6 - INSTALLATIONSPLAN

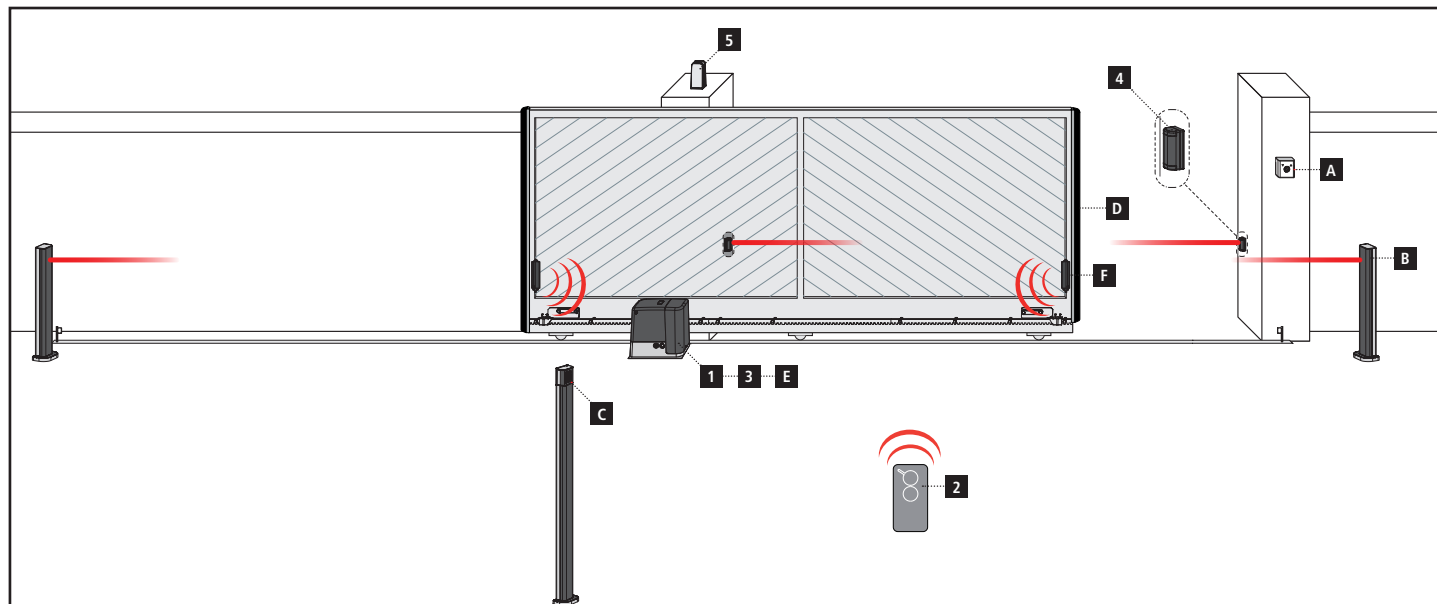

BAUTEILE

- 1 Schiebetorantrieb
- 2 Handsender
- 3 Empfangsmodul
- 4 Fotozellen
- 5 Blinklicht

ZUSATZZUBEHÖR

- A Schlüsselschalter
- B Fotozellen auf Säule
- C Funk-Codetaster, auf Säule
- D Sicherheitskontaktleisten
- E WES-ADI-Modul (Funkmanagement der Rippen)
- F Sensor WES

KABELLÄNGE	< 10 Meter	von 10 bis 20 Meter	von 20 bis 30 Meter
Spannungsversorgung 230V/120V	3G x 1,5 mm ²	3G x 1,5 mm ²	3G x 2,5 mm ²
Fotozellen (TX)	2 x 0,5 mm ²	2 x 0,5 mm ²	2 x 0,5 mm ²
Fotozellen (RX)	4 x 0,5 mm ²	4 x 0,5 mm ²	4 x 0,5 mm ²
Schlüsselschalter	2 x 0,5 mm ²	2 x 0,5 mm ²	2 x 0,5 mm ²
Blinklicht	2 x 1,5 mm ²	2 x 1,5 mm ²	2 x 1,5 mm ²
Antenne (im Blinklicht eingebaut)	RG174	RG174	RG174

4 - STEUERUNG

Die PD13 verfügt über ein Display, das einerseits ein einfaches Programmieren, andererseits eine konstante Überwachung des Zustands der Eingänge ermöglicht; zudem erlaubt die Menüstruktur ein problemloses Einstellen der Betriebszeiten und der Betriebslogiken.

Unter Einhaltung der europäischen Bestimmungen hinsichtlich der elektrischen Sicherheit und der elektromagnetischen Kompatibilität (EN 60335-1, EN 50081-1 und EN 50082-1) zeichnet sie sich durch die vollständige elektrische Isolierung des Niederspannungskreislaufs (einschließlich der Motoren) der Netzspannung aus.

Weitere Eigenschaften:

- Stromversorgung im Inneren der Steuerung, an den Motoren und dem angeschlossenen Zubehör gegen Kurzschlüsse geschützt.
- Leistungsregulierung durch progressive Stromregulierung.
- Hinderniserkennung durch (Amperometrische und Encoder) Stromüberwachung an den Motoren.
- Automatisches Lernen der Position der Endanschläge.
- Überprüfung der Sicherheitsvorrichtungen (Fotозellen und Kontaktleisten) vor jeder Öffnung.
- Deaktivierung der Sicherungseingänge mittels Konfigurationsmenü: es ist nicht notwendig, die Klemmen hinsichtlich der nicht installierten Sicherung zu überbrücken, es reicht aus, die Funktion im entsprechenden Menü zu deaktivieren.
- Betrieb auch bei fehlender Netzspannung möglich durch optionale Batteriepackung (Code 161212).
- Niederspannungsausgang verwendbar für Kontroll- oder Blinklicht (24V).
- Hilfsrelais mit programmierbarer Logik für Beleuchtung, Blinklicht oder andere Zwecke.
- ENERGY SAVING FUNKTION.
- Synchronbetrieb von zwei Motoren mit dem optionalen SYNCRO-Modul

⚠ Die Installation der Steuerung, die Sicherheitsvorrichtungen und das Zubehör ist bei ausgeschalteter Stromversorgung auszuführen

4.1 - STROMVERSORGUNG

Die Steuerung muss mit einer Stromleitung 230V-50Hz versorgt werden, die mit einem differentialen magnetthermischen Schalter geschützt sein, der den gesetzlichen Bestimmungen entspricht.

Stromversorgungskabel an die Klemmen **L** und **N** anschließen.

Erdungskabel an Klemme  anschließen.

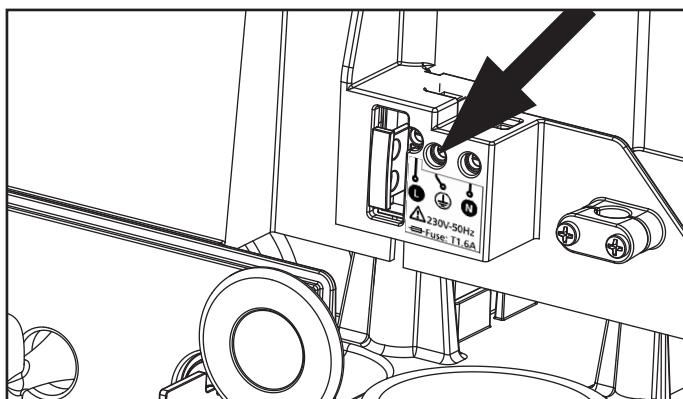

4.2 - BATTERIESTROMVERSORGUNG

Im Fall eines Stromausfalls kann die Vorrichtung mit einem Batteriepack versorgt werden (Zubehör Code 161212).

Das Batteriepack ist entsprechend der Abbildung an seinem vorgesehenen Sitz unterzubringen.

Verbinder des Batteriepacks an die BATTERY Klemmen der Steuerung anschließen.

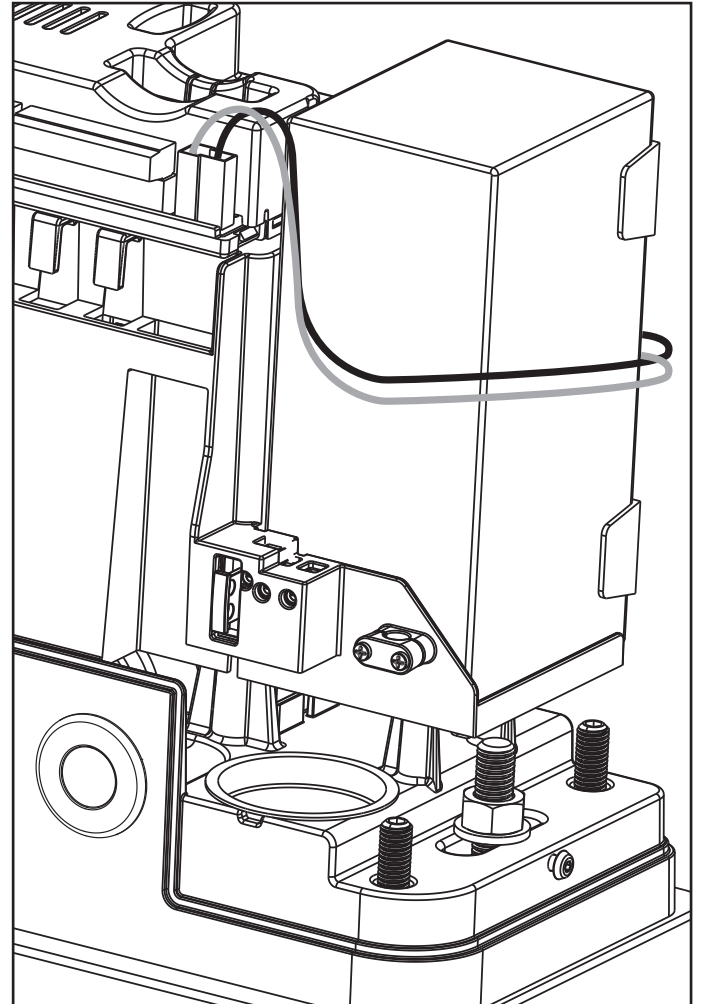

4.3 - AKTIVIERUNGSEINGÄNGE

Die Steuerung PD13 verfügt über zwei Aktivierungseingänge (START und START P.), deren Funktion vom programmierten Funktionsmodus abhängt (Parameter **5εrε**).

 **ACHTUNG: Wenn Sie Geräte mit Selbsthaltung (Induktionsschleifen, Zeitschaltuhr, Bewegungsmelder, etc.) benutzen, ist der Uhr-Modus (Parameter 5εrε = 0r0L) zu verwenden.**

Standardmodus

START = START (ein Befehl verursacht die vollständige Öffnung der Schiebetore)

START P. = START FUßGÄNGER (ein Befehl verursacht nur das partielle Öffnen von Schiebetore)

Modus Öffnen/Schließen

START - ÖFFNEN (ein Befehl löst stets das Öffnen)

START P. - SCHLIEßEN (ein Befehl löst stets das Schließen aus)

Der Befehl ist vom Typ Impuls, d.h. ein Impuls löst das vollständige Öffnen oder Schließen des Tors aus.

Modus Person Anwesend

START - ÖFFNEN (ein Befehl löst stets das Öffnen)

START P. - SCHLIEßEN (ein Befehl löst stets das Schließen aus)

Der Befehl ist vom Typ monostabil, d.h. das Tor wird geöffnet oder geschlossen, solange der Kontakt geschlossen ist und es stoppt augenblicklich, wenn der Kontakt geöffnet wird.

Zeitmodus

Diese Funktion erlaubt Ihnen, während des Tages Zeitfenster für die Öffnung des Tores zu programmieren, indem Sie eine externe Zeitschaltuhr oder andere Geräte mit Selbsthaltung (z.B. Magnetschleifen oder Präsenzmelder) verwenden.

START = START (ein Befehl verursacht die vollständige Öffnung der Schiebetore)

START P. = START FUßGÄNGER (ein Befehl verursacht nur das partielle Öffnen von Schiebetore)

Das Tor bleibt aber offen solange der Kontakt am Eingang geschlossen bleibt. Wenn der Kontakt geöffnet wird, beginnt die Zählung der Pausenzeit, nach deren Ablauf das Tor wieder geschlossen wird.

ACHTUNG: Es ist unerlässlich, das automatische Wiederschließen zu aktivieren.

HINWEIS: Wenn der Parameter **P.RPP = 0**, führt der an den START P. Eingang angeschlossene Timer keine Öffnung durch, ermöglicht jedoch die Sperrung der automatischen Schließung zu den festgelegten Zeiten.

In jedem Modus müssen die Eingänge an die vorgesehenen Klemmen mit normalerweise geöffnetem Kontakt angeschlossen werden.

Das Anschlusskabel der Einheit, die das START Eingang steuert, zwischen den Klemmen **J1** und **J4** der Steuerung anschließen. Das Anschlusskabel der Einheit, die das START P. Eingang steuert, zwischen den Klemmen **J2** und **J4** der Steuerung anschließen.

Die mit dem START Eingang zusammenhängende Funktion kann man auch durch Drücken der Taste **↑** außerhalb des Programmiermenüs oder durch eine auf Kanal 1 gespeicherte Fernsteuerung aktivieren (siehe Anleitung des Empfängers MR).

Die mit dem START P. Eingang zusammenhängende Funktion kann man auch durch Drücken der Taste **↓** außerhalb des Programmiermenüs oder durch eine auf Kanal 2 gespeicherte Fernsteuerung aktivieren.

4.4 - STOP

Zur größeren Sicherheit kann man einen Schalter installieren, bei dessen Betätigung das Tor auf der Stelle blockiert wird. Der Schalter muss einen geschlossenen Kontakt (Öffner) haben, der sich bei Betätigung öffnet.

Wenn der Stoppschalter betätigt wird, während das Tor offen ist, ist immer die automatische Wiederschließfunktion deaktiviert. Zum Wiederschließen des Tores muss wieder ein Startbefehl geben werden.

Die Adern des Kabels des Stoppschalters an die Klemmen **J3 (STOP)** und **J4 (COM)** der Steuerung anschließen.

Die Funktion des Stoppschalters kann durch eine auf Kanal 3 gespeicherte Fernsteuerung aktiviert werden des Empfängers MR.

FOTOZELLEN - HINWEISE

- Die Steuerung versorgt die Fotozellen mit einer Nennspannung von 24Vdc und ist mit einer elektronischen Sicherung ausgestattet, die den Strom bei Überlastung unterbricht.
- Wenn die Stromversorgung der Sender an die Klemmen E3 (+) und E2 (-) angeschlossen wird, kann die Steuerung vor Beginn der Toröffnung den Funktionstest der Fotozellen durchführen.
- Die Fotozellen an der Innenseite müssen so installiert werden, dass sie vollständig den Öffnungsbereich des Tors erfassen.
- Wenn mehrere Fotozellenpaare auf der gleichen Torseite installiert werden, müssen die NC-Ausgänge der Empfänger in Reihe geschaltet sein.
- Die Fotozellen werden nicht stromversorgt, wenn die Steuerung sich im ENERGY SAVING Modus befindet.

4.5 - ANSCHLUSS DER FOTOZELLEN

Je nach Klemme, an die diese angeschlossen werden, unterteilt die Steuerung die Fotozellen in zwei Kategorien:

Fotozellen Typ 1

Diese sind an der Innenseite des Tors eingebaut und sind sowohl während dem Öffnens als auch dem Schließens aktiv. Ein Auslösen der Fotozellen Typ 1 stoppt die Schiebetore: Wenn der Lichtstrahl frei ist, öffnet die Steuerung das Tor vollständig.

Fotozellen Typ 2

Diese sind an der Außenseite des Tores installiert und sind nur während des Schließens aktiv. Bei Auslösen der Fotozellen Typ 2 öffnet die Steuerung auf der Stelle das Tor wieder ohne auf eine Freigabe zu warten.

- Stromversorgungskabel der Sender der Fotozellen zwischen die Klemmen **E3 (+)** und **E2 (-)** der Steuerung anschließen.
- Stromversorgungskabel der Empfänger der Fotozellen zwischen die Klemmen **E1 (+)** und **E2 (-)** der Steuerung anschließen.
- Ausgang der Empfänger der Fotozellen Typ 1 zwischen die Klemmen **J5 (PHOTO1)** und **J9 (COM)** der Steuerung und den Ausgang der Empfänger der Fotozellen Typ 2 zwischen die Klemmen **J6 (PHOTO2)** und **J9 (COM)** der Steuerung anschließen. Die Ausgänge bei normalerweise geschlossenem Kontakt verwenden.

SENSIBLE RIPPEN - HINWEISE

- Wenn mehrere Rippen mit NC-Kontakt verwendet werden, müssen die Ausgänge in Reihe geschaltet sein.
- Wenn mehrere Rippen mit leitfähigem Gummi verwendet werden, müssen die Ausgänge kaskadenartig angeschlossen werden und nur die letzte muss am Nennwiderstand angeschlossen werden.
- Die aktiven, an die Zubehörstromversorgung angeschlossenen Rippen sind nicht aktiv, wenn die Steuerung auf den ENERGY SAVING Modus schaltet.
- Um die Auflagen der Norm EN12978 zu erfüllen, ist es notwendig, empfindliche Rippen aus leitfähigem Gummi zu installieren; die sensiblen Rippen mit NC-Kontakt müssen eine Steuerung besitzen, die konstant deren korrekten Betrieb überprüft. Wenn Steuerungen verwendet werden, die mittels Stromunterbrechung Tests durchführen können, sind die Stromversorgungskabel der Steuerung zwischen den Klemmen E3 (+) und E2 (-) der PD13 anzuschließen. Andernfalls kann man sie zwischen den Klemmen E1 (+) und E2 (-) anschließen. Der Test der Rippen wird mittels Menü **Co.ŁE** aktiviert.

4.6 - ANSCHLUSS DER SENSIBLEN RIPPEN

Je nach den Klemmen, an die diese angeschlossen werden, unterscheidet die Steuerung die Kontakte in zwei Kategorien:

Rippen vom Typ 1 (fest)

Diese werden an Mauern oder anderen festen Hindernissen installiert, denen sich das Tor während des Öffnens nähert. Im Fall eines Auslösens der Rippen vom Typ 1 während des Öffnens des Tors schließt die Steuerung dieses 3 Sekunden lang und wird danach blockiert; im Fall eines Auslösens der Rippen vom Typ 1 während des Schließens des Tors, wird die Steuerung auf der Stelle blockiert. Die Betätigungsrichtung des Tors beim nächsten START oder START FUSSGÄNGER hängt vom Parameter STOP (Bewegung umkehren oder fortsetzen) ab. Wenn der STOP-Eingang deaktiviert ist, löst die Steuerung die Wiederaufnahme der Bewegung in der gleichen Richtung wie vor dem Auslösen der Rippe aus.

Rippen vom Typ 2 (beweglich)

Diese werden an den Enden des Tors installiert. Im Fall des Auslösens der Rippen vom Typ 2 während des Öffnens des Tors, wird die Steuerung auf der Stelle blockiert; im Fall eines Auslösens der Rippen vom Typ 2 während des Schließens des Tors, öffnet die Steuerung 3 Sekunden lang und wird danach blockiert. Die Betätigungsrichtung des Tors beim nächsten START oder START FUSSGÄNGER hängt vom Parameter STOP (Bewegung umkehren oder fortsetzen) ab. Wenn der STOP-Eingang deaktiviert ist, löst die Steuerung die Wiederaufnahme der Bewegung in der gleichen Richtung wie vor dem Auslösen der Rippe aus.

Beide Eingänge sind in der Lage, sowohl die klassische Rippe mit N.G.-Kontakt als auch die Rippe mit leitfähigem Gummi und Nennwiderstand von 8,2 kOhm zu steuern.

Die Adern des Kabels der Kontaktleiste Typ 1 zwischen die Klemmen **J7 (EDGE1)** und **J9 (COM)** der Steuereinheit anschließen.

Die Adern des Kabels der Kontaktleiste Typ 2 zwischen die Klemmen **J8 (EDGE2)** und **J9 (COM)** der Steuereinheit anschließen.

4.7 - NIEDERSPANNUNGS-AUSGANG

Die Steuerung PD13 verfügt über einen 24Vdc-Ausgang, der Anschlüsse bis zu einer Last von 3W erlaubt. Dieser Ausgang kann zum Anschluss einer Kontrolllampe zur Statusanzeige des Tors oder eines Blinklichts unter Niederspannung verwendet werden.

Kabel der Kontrolllampe oder des Blinklichts unter Niederspannung an die Klemmen **E4 (+)** und **E5 (-)** anschließen.

ACHTUNG: Polaritäten beachten, wenn dies für die angeschlossene Vorrichtung erforderlich ist.

4.8 - BELEUCHTUNGEN

Dank des Ausgangs COURTESY LIGHT ermöglicht es die Steuerung PD13, einen Stromabnehmer /zum Beispiel eine Beleuchtung oder Gartenleuchten) anzuschließen, der automatisch oder mittels Betätigung einer speziellen Sendertaste gesteuert wird.

Die Klemmen für die Beleuchtung können alternativ für ein 230V-Blinklicht mit eingebauter Intermitenz verwendet werden.

Der Ausgang COURTESY LIGHT besteht aus einem einfachen N.O.- Kontakt und liefert keine Art der Stromversorgung.

Kabel an die Klemmen **B1** und **B2** anschließen.

4.9 - ÄUßERE ANTENNE

Um die maximale Funkübertragung zu versichern, ist es ratsam, die äußere Antenne ANS433 zu benutzen.

Die Zentralader des Antennendrahtes der Antenne an Klemme **A2 (ANT)** der Steuerung und die Umflechtung an Klemme **A1 (ANT-)** anschließen.

4.10 - EINSTECKEMPFÄNGER

Die Steuerung PD13 ist zum Einstecken eines Empfängers der Serie MR mit einem hoch empfindlichen Superüberlagerungsempfängermodul ausgestattet.

 **ACHTUNG: Achten Sie auf die Richtung, in der Sie die ausziehbaren Module einfügen.**

Das Empfängermodul MR hat 4 Kanäle. Jeder Kanal kann eigenständig für einen Befehl zur Steuerung des PD13 genutzt werden:

- KANAL 1 → START
- KANAL 2 → START FUSSGÄNGER
- KANAL 3 → STOP
- KANAL 4 → BELEUCHTUNGEN

ACHTUNG: Bevor Sie beginnen die 4 Kanäle und die Funktionslogiken zu programmieren, lesen Sie bitte aufmerksam die beigefügte Bedienungsanleitung über den Empfänger MR durch.

4.11 - SCHNITTSTELLE ADI

Die Steuereinheit ist mit einer Schnittstelle ADI (Additional Devices Interface) ausgestattet, die den Anschluss an eine Reihe optionaler Module der Linie V2 ermöglicht.

Konsultieren Sie den Katalog V2, um zu sehen, welche optionalen Module mit Schnittstelle ADI für diese Steuerzentrale erhältlich sind.

⚠ ACHTUNG: Vor der Installation von Zusatzkomponenten bitte sorgfältig die den einzelnen Modulen beigelegten Anleitungen lesen.

Einige Vorrichtungen können so konfiguriert werden, dass sie Schnittstellen mit der Steuerung bilden; ferner ist es notwendig, die Schnittstelle zu aktivieren, damit die Steuerung auf die von der ADI Vorrichtung kommenden Meldungen reagieren kann.

Programmiermenü **i.Fd** aufrufen, um die ADI Schnittstelle zu aktivieren und um Zugang zum Konfigurationsmenü der Vorrichtung zu erhalten.

Die ADI-Vorrichtungen verwenden das Display der Zentrale, um Alarmer zu melden oder die Konfiguration der Steuerzentrale zu veranschaulichen.

Das an der Adi-Schnittstelle angeschlossene Gerät ist in der Lage, der Steuerung drei Arten von Alarmen zu melden, die am Display der Steuerung wie folgt angezeigt werden:

- FOTOZELLEN-ALARM - schaltet sich das oben liegende Segment ein: Tor stoppt; wenn der Alarm endet, setzt das Tor den Öffnungsvorgang fort.
- RIPPEN-ALARM - schaltet sich das unten liegende Segment ein: Tor invertiert 3 Sekunden lang die Bewegung.
- STOPP-ALARM - schalten sich beide Segmente ein: Tor stoppt und die kann Bewegung nicht fortsetzen, solange der Alarm nicht endet.
- SLAVE – fest eingeschaltetes Segment: wird vom Optionsmodul SYNCRO verwendet, um anzuzeigen, wenn die Zentrale als SLAVE konfiguriert ist

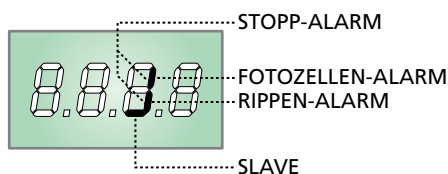

BEACHTEN: die markierten Anschlüsse wurden bereits im Werk verkabelt

⚠ ACHTUNG! Verbinder nicht entfernen oder invertieren

4.12 - ELEKTRISCHEN ANSCHLÜSSE

J1	START - Öffnungsbefehl für den Anschluss der herkömmlichen Vorrichtungen mit NA-Kontakt ⚠ ACHTUNG: Wenn Sie Geräte mit Selbsthaltung (Induktionsschleifen, Zeitschaltuhr, Bewegungsmelder, etc.) benutzen, ist der Uhr-Modus (Parameter $St_{r}t = orol$) zu verwenden.
J2	START P. - Öffnungsbefehl Fußgänger für den Anschluss von herkömmlichem Zubehör mit NA-Kontakt ⚠ ACHTUNG: Wenn Sie Geräte mit Selbsthaltung (Induktionsschleifen, Zeitschaltuhr, Bewegungsmelder, etc.) benutzen, ist der Uhr-Modus (Parameter $St_{r}t = orol$) zu verwenden.
J3	STOP-Befehl. NC-Kontakt
J4	Gemeinsamer Leiter (-)
J5	Fotozellen Typ 1. NC-Kontakt
J6	Fotozellen Typ 2. NC-Kontakt
J7	Kontaktleisten Typ 1. NC-Kontakt
J8	Kontaktleisten Typ 2. NC-Kontakt
J9	Gemeinsames (-)
E1	Stromversorgung +24Vdc für Fotozellen und anderes Zubehör
E2	Gemeinsamer Stromversorgung Zubehör (-)
E3	Stromversorgung +24Vdc - TX Fotozellen/ optische Rippen für Funktionstest. Stromversorgungskabel der Sender der Fotozellen zwischen die Klemmen E2 und E3 der Steuerung anschließen
E4 - E5	Kontrolllampe oder Blinklicht 24V
A1	Abschirmung Antenne
A2	Antenne
B1 - B2	Begrüßungslicht oder Blinklicht 230V/120V
L	Phase Versorgung 230V/120V
N	Nulleiter Versorgung 230V/120V
BATTERY	Batteriepack (cod. 161212)
RECEIVER	Verbinder für Empfänger MRx
ADI	Schnittstelle für Module ADI
OVERLOAD	Licht wenn es gibt ein Zubehörüberlast Speisung an
M	Motor
LIMIT SENSOR	Endanschlagsensoren
ENCODER	Encoder
24 Vdc POWER SUPPLY	Stromversorgung der Steuerung (+24Vdc)

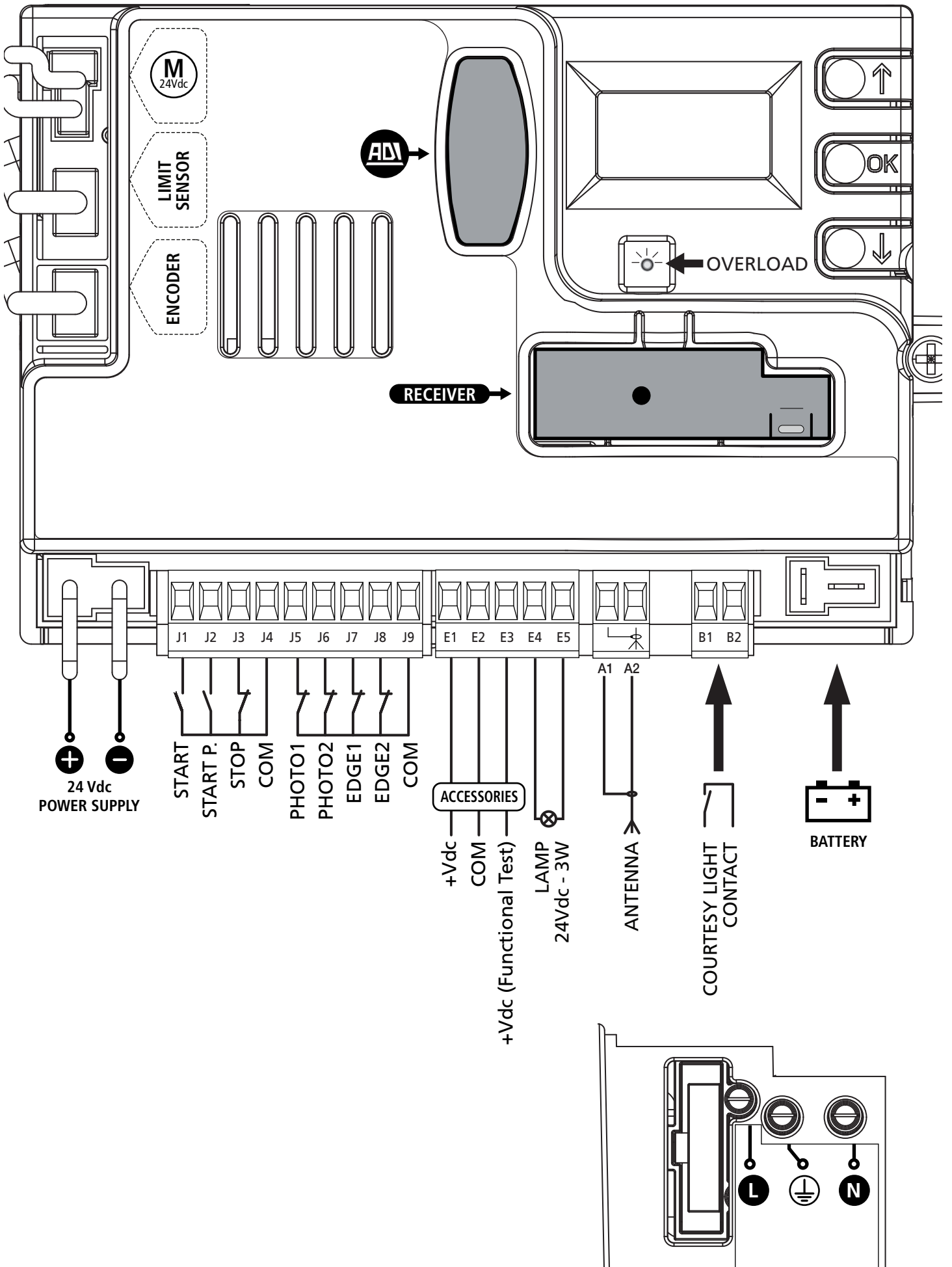

5 - STEUERPULT

5.1 - DISPLAY

Wenn der Strom eingeschaltet wird, prüft die Steuereinheit das korrekte Funktionieren des Displays indem es alle Segmente 1,5 sec. lang auf **8.8.8.8.** schaltet. In den nachfolgenden 1,5 sec. wird die gelieferte Firmen-Softwareversion angezeigt: z.B. Pr 1.0.

Am Ende dieses Tests wird das Steuermenü angezeigt:

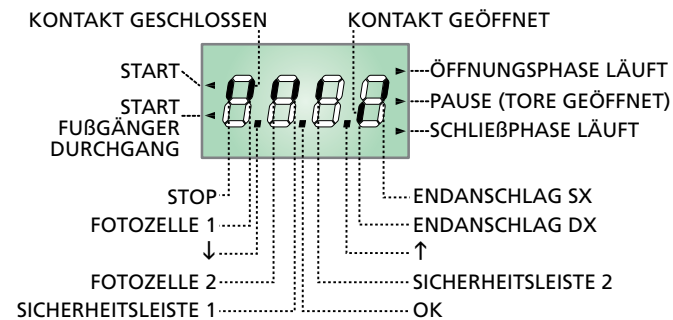

BEACHTEN: wenn das Bedienpult ausgeschaltet ist, kann die Steuerung auf ENERGY SAVING Modus schalten; Taste OK drücken, um einzuschalten.

Die Steuertafel zeigt den Status der Kontakte am Klemmenbrett, sowie der Programmier Tasten an: Leuchtet das vertikale Segment rechts oben, ist der Kontakt geschlossen; leuchtet das vertikale Segment unten, ist er geöffnet (die obenstehende Zeichnung veranschaulicht den Fall, in dem die Eingänge PHOTO1, PHOTO2, EDGE1, EDGE2 und STOP alle korrekt angeschlossen sind).

ANMERKUNG: Wenn ein ADI-Modul verwendet wird, könnten auf dem Display andere Segmente angezeigt werden; den entsprechenden Paragraph "SCHNITTSTELLE ADI" konsultieren.

Die Punkte zwischen den Ziffern auf dem Display zeigen den Zustand der Programmier Tasten an: Wird eine Taste gedrückt, leuchtet der entsprechende Punkt auf.

Die links auf dem Display angezeigten Pfeile weisen auf den Zustand der Start-Eingänge hin. Die Pfeile leuchten auf, wenn der entsprechende Eingang geschlossen wird.

Die Pfeile rechts auf dem Display zeigen den Zustand des Tors an:

- Der obere Pfeil leuchtet auf, wenn sich das Tor in der Öffnungsphase befindet. Blinkt er, bedeutet dies, dass die Öffnungsphase durch eine Sicherheitsvorrichtung (Sicherheitsleiste oder Lichtschranke) eingeleitet wurde.
- Der mittlere Pfeil zeigt an, dass sich das Tor in der Pausenzeit befindet. Blinkt er, bedeutet dies, dass die Zeitnahme für die automatische Schließfunktion aktiviert wurde.
- Der untere Pfeil leuchtet auf, wenn sich das Tor in der Schließphase befindet. Blinkt er, bedeutet dies, dass die Schließphase durch eine Sicherheitsvorrichtung (Sicherheitsleiste oder Lichtschranke) eingeleitet wurde.

5.2 - VERWENDUNG DER TASTEN ZUM PROGRAMMIEREN

Die Programmierung der Funktionen und Zeiten der Steuerung erfolgt über ein spezielles Konfigurationsmenü, das man mit den 3 Tasten **↑**, **↓** und **OK** aufrufen kann, die sich seitlich am Display der Steuerung befinden.

ACHTUNG: Außerhalb des Konfigurationsmenüs kann man durch Drücken der Taste **↑** den START-Befehl und durch Drücken der Taste **↓** den Befehl START PEDONALE aktivieren.

Auf den folgenden Seiten zeigt man die wichtigsten Programmiermenüs der Steuerung.

Zur Konsultierung des Menüs benutzen Sie die 3 Tasten **↑**, **↓** und **OK**, wie in dieser Tabelle beschrieben.

	Taste OK drücken und loslassen
	Taste OK 2 Sekunden lang gedrückt halten
	Taste OK loslassen
	Taste ↑ drücken und loslassen
	Taste ↓ drücken und loslassen

6 - ZUGANG ZU DEN EINSTELLUNGEN DER STEUERUNG

1. Taste **OK** gedrückt halten bis das Display das gewünschte Menü anzeigt
2. Taste **OK** loslassen: das Display zeigt den ersten Untermenüpunkt an
 - **PrG** Programmierung der Steuerung (Kapitel 12)
 - **Cnt** Zykluszähler (Kapitel 11)
 - **SEt** Installationsmenü (Kapitel 9)
 - **dEF** Laden der Defaultparameter (Kapitel 8)

⚠ ACHTUNG: wenn man länger als eine Minute lang keine Betätigung vornimmt, verlässt die Steuerung automatisch den Programmiermodus ohne die vorgenommenen Änderungen zu speichern. Sie müssen die Programmierarbeit wiederholen.

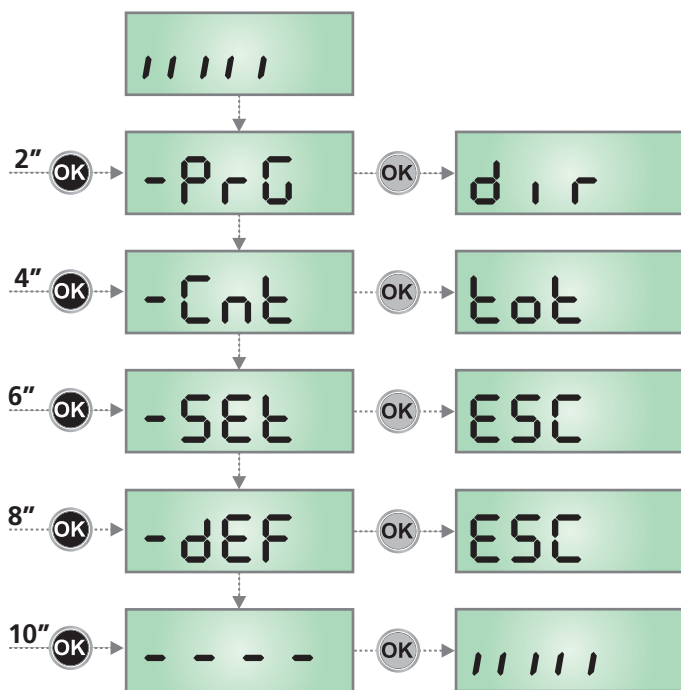

7 - SCHNELLKONFIGURATION

In diesem Abschnitt wird eine Schnellprozedur zum Konfigurieren der Steuerung und zu deren augenblicklichen Aktivieren beschrieben.

Es wird empfohlen, anfänglich diese Anleitungen zu befolgen, um schnell das korrekte Funktionieren der Steuerung, des Motors und des Zubehörs zu prüfen und später die Konfigurationen zu ändern, wenn irgendein Parameter nicht zufriedenstellend sein sollte.

1. Aufrufen einer Defaultkonfiguration (Kapitel 8)
2. Parameter **dir** - **StoP** - **For1** - **For2** - **CoS1** - **CoS2** auf der Basis der Torrichtung einstellen Hinsichtlich der Position der sich im Inneren des Menüs befindenden Menüpunkte und der für die jeweiligen Menüpunkte verfügbaren Optionen siehe Abschnitt "Konfiguration der Steuerung" (Kapitel 12).
3. Selbstlernzyklus starten (Kapitel 9-9.1)
4. Automation auf einwandfreies Funktionieren prüfen und wenn notwendig die Konfiguration der gewünschten Parameter ändern.

8 - LADEN DER DEFAULTPARAMETER

Wenn notwendig, kann man alle Parameter wieder auf ihre Standard- oder Defaultwerte zurückstellen (siehe zusammenfassende Tabelle am Ende).

⚠ ACHTUNG: Diese Prozedur bedeutet den Verlust aller personalisierten Daten.

1. Taste **OK** gedrückt halten bis das Display **-dEF** anzeigt
2. Taste **OK** loslassen: das Display zeigt **ESC** an (Taste **OK** nur drücken, wenn man dieses Menü verlassen möchte)
3. Taste **↓** drücken: das Display zeigt **dEF.** an
4. Taste **OK** drücken: das Display zeigt **no** an
5. Taste **↓** drücken: das Display zeigt **S₁** an
6. Taste **OK** drücken: alle Parameter werden neu geschrieben mit ihrem Defaultwert (siehe Kapitel 12), die Steuerung verlässt die Programmierung und das Display zeigt das Bedienpult an.

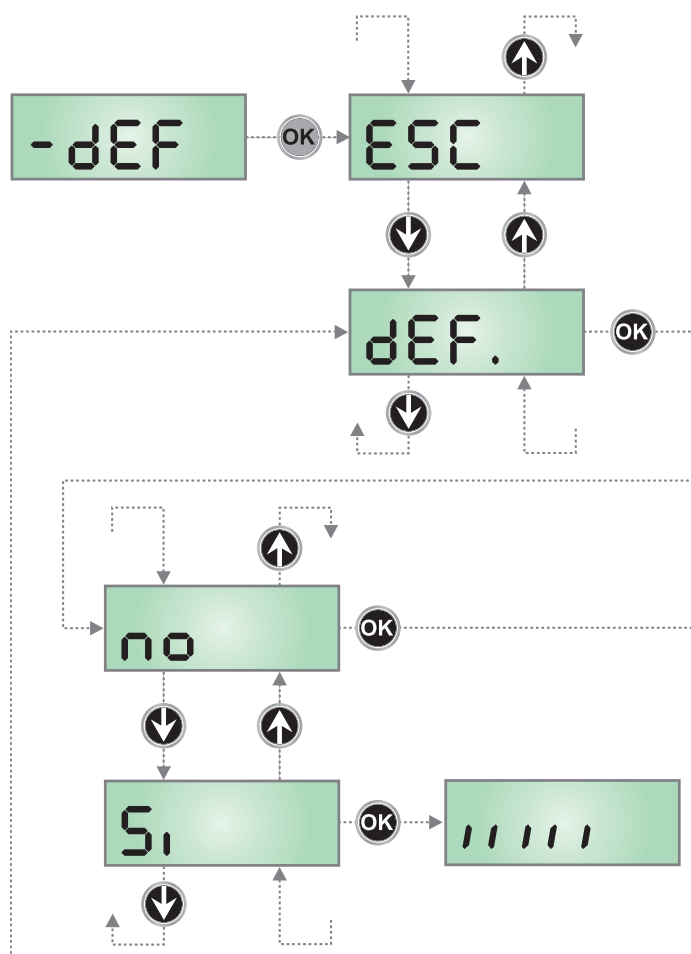

9 - INSTALLATIONSMENÜ (SET)

Dieses Menü gestattet die Bedienung des Tors während der Installation.

Das automatische Teach-In gestattet die Speicherung der Hubgrenzen aufgrund der vom Encoder erfassten Daten.

Die manuelle Bedienung gestattet es, das Tor in besonderen Fällen im Totmann-Betrieb zu betätigen, beispielweise bei Installation/Wartung oder bei Funktionsstörungen der Fotozellen oder der Sicherheitskontaktleisten.

! ACHTUNG: erst fortfahren, nachdem sichergestellt wurde, dass die mechanischen Anschläge korrekt positioniert wurden.

1. Taste **OK** gedrückt halten bis am Display -**SEt** angezeigt wird
2. Taste **OK** loslassen: am Display wird **ESC** angezeigt (Taste **OK** nur dann drücken, wenn man dieses Menü verlassen möchte)
3. Anhand der Tasten **↑** und **↓** das Menü **Mou** für den Handbetrieb bzw. **APP_r** zum Starten des automatischen Teach-In der Hubgrenzen.
4. Zur Einleitung des gewählten Vorgangs die Taste **OK** drücken

9.1 - TEACH-IN DER HUBGRENZEN

! ACHTUNG: Um den Teach-In-Vorgang durchführen zu können, muss die ADI-Schnittstelle über das Menü **i.Adi deaktiviert werden. Falls es Sicherheitsvorrichtungen gibt, die über das ADI-Modul gesteuert werden, sind diese während der Teach-In-Phase nicht aktiviert.**

ACHTUNG: Während der Teach-in-Phase für die Zeiten bewegt sich der Motor mit reduzierter Geschwindigkeit

5. Das Display zeigt die Steuerungs-Seite an und startet den Teach-In-Vorgang:
 - 5.1 Wenn sich das Tor sich nicht am Endschalter der Schließung befindet, wird der Motor bis zur Erreichung des Endschalters beim Schließen mit verlangsamerter Geschwindigkeit aktiviert.
 - 5.2 Das Tor wird geöffnet bis zum Erreichen des Endschalters der offenen Stellung.
 - 5.3 Das Tor wird geschlossen bis zum Erreichen des Endschalters der geschlossenen Stellung.
7. Wenn der Hindernissensor aktiviert wurde, wird am Display der für den Hindernissensor vorgeschlagene Wert angezeigt. Wenn innerhalb von 20 Sekunden keine Operation durchgeführt wird, verlässt die Steuerung die Programmierphase ohne Speicherung des vorgeschlagenen Wertes.
8. Der vorgeschlagene Wert kann mit den Tasten **↑** und **↓** modifiziert werden; durch Drücken der Taste **OK** wird der angezeigte Wert bestätigt und das Display zeigt **SEnS** an.
9. Taste **↓** gedrückt halten bis das Display **FinE** anzeigt, dann Taste **OK** drücken, **S_i** wählen und Taste **OK** drücken, um unter Speicherung des Werts der Sensoren die Programmierung zu verlassen.

! ACHTUNG: Wenn die Steuerung wegen Timeout (1 Minute) den Programmiermodus verlässt, kehren die Hindernissensoren zu dem Wert zurück, der vor der Durchführung der Selbstlernfunktion eingestellt wurde (der Sensor ist entsprechend den Defaultwerten deaktiviert). Die Endanschlagpositionen werden stets gespeichert.

9.2 - HANDBETÄTIGUNG

! ACHTUNG: Wenn diese Funktionsweise aktiviert ist, sind die Sicherheitseinrichtungen abgeschaltet.

5. Das Display zeigt **MARn** an
6. Zum Öffnen die Taste **↑**, zum Schließen die Taste **↓** gedrückt halten
7. Zum Stoppen des Tors, die Taste loslassen
8. Zum Verlassen des Menüs, die Taste **OK** drücken.
HINWEIS: wenn der Motor länger als eine Minute lang nicht in Betrieb gesetzt wird, wird der Vorgang automatisch beendet.

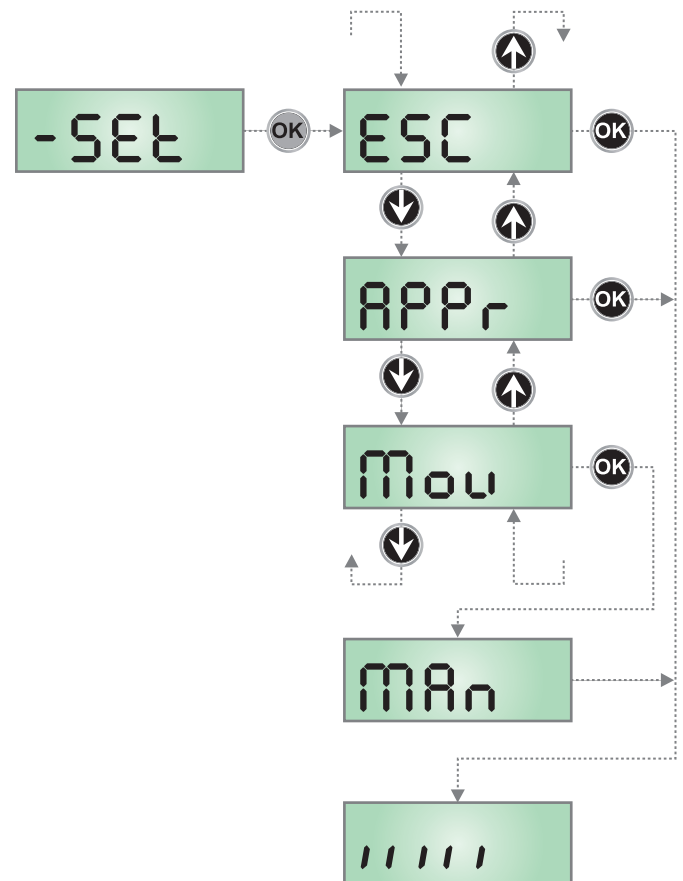

10 - NOTBETRIEB BEI "PERSON ANWESEND"

Dieser Betriebsmodus kann verwendet werden, um das Tor im Modus "Person anwesend" auch dann zu verwenden in speziellen Fällen wie der Installations-/Wartungsphase oder einer eventuellen Störung der Fotozellen, Rippen, Endanschlags oder Encoder.

Um die Funktion zu aktivieren, ist es notwendig, den Befehl START 3 Mal zu drücken (die Befehle müssen mindestens 1 Sekunde dauern; die Pause zwischen den Befehlen muss mindestens 1 Sekunde dauern).

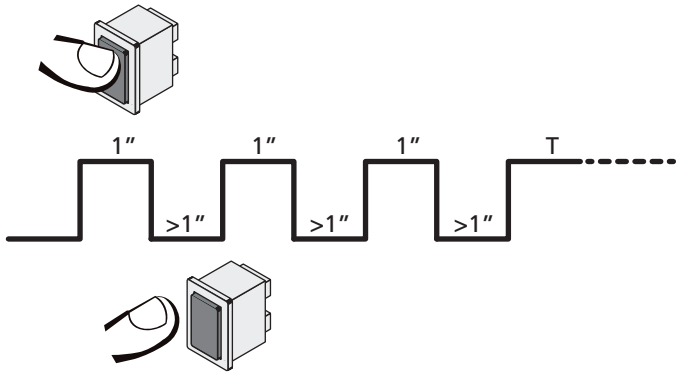

Der vierte Befehl START aktiviert das Tor im Modus MENSCH VORHANDEN; um das Tor zu bewegen muss der Befehl START während der ganzen Dauer der Bewegung (Zeit T) gedrückt gehalten werden. Die Funktion deaktiviert sich automatisch zehn Sekunden nach Inaktivität des Tors.

BEACHTEN: wenn der Parameter **SErE** als **SErN** eingestellt wurde, löst der (vom Klemmenbrett oder der Fernbedienung kommende) Startbefehl (anders als im normalen Modus „Person anwesend“) abwechselnd die Öffnungs- oder Schließbewegung aus.

11 - ABLESEN DES ZYKLUSZÄHLERS

Die Steuerung PD13 zählt die vollständig ausgeführten Öffnungszyklen des Tores und zeigt nach einer voreingestellten Torbewegungsanzahl (Bewegungszyklen) die Notwendigkeit einer Wartung an.

Zwei Zähler sind verfügbar:

- Zähler, der nicht auf Null rückstellbar ist, der vollständigen Öffnungszyklen (Selektion tot der Option **Cnt**)
- Skalarzähler der Zyklen, die bis zur nächsten Wartung fehlen (Selektion **SErU** der Option **Cnt**). Dieser zweite Zähler kann auf den gewünschten Wert programmiert werden.

Nebenstehendes Schema beschreibt die Prozedur des Ablesens des Zählers, des Ablesens der bis zur nächsten Wartung fehlenden Zyklen und des Programmierens der bis zum nächsten Wartung noch fehlenden Zyklen (im Beispiel hat die Steuereinheit 12451 ausgeführt und es fehlen noch 1322 Zyklen bis zum nächsten Eingriff. Die sind dann zu programmieren).

Bereich 1 dient dem Ablesen der Zählung der Gesamtzahl der vollständig durchgeführten Zyklen: mit den Tasten \uparrow und \downarrow kann man entweder Tausende oder Einheiten anzeigen.

Bereich 2 dient dem Ablesen der Zahl der bis zum nächsten Wartungseingriff fehlenden Zyklen: der Wert wird auf Hundert abgerundet.

Bereich 3 dient der Einstellung des o.g. Zählers: beim ersten Drücken der Taste \uparrow oder \downarrow wird der aktuelle Wert auf Tausend aufgerundet, bei jedem weiteren Drücken nimmt die Einstellung um 1000 Einheiten zu oder um 100 ab. Die vorangehende Zählung wird dadurch gelöscht.

11.1 - ANZEIGE DER NOTWENDIGKEIT EINER WARTUNG

Wenn der Zähler, die bis zur nächsten Wartung fehlenden Zyklen abgearbeitet hat und bei Null ankommt, zeigt die Steuereinheit durch ein zusätzliches 5-sekündiges Vorblinken die Anforderung einer Wartung an.

Die Anzeige wird zu Beginn eines jeden Öffnungszyklus wiederholt bis der Installateur das Ables- und Einstellmenü des Zählers aufruft, indem er eventuell die Anzahl der Zyklen programmiert, nach denen erneut eine Wartung angefordert werden soll.

Wenn kein neuer Wert eingestellt wird (d.h. wenn der Zähler auf Null gelassen wird), wird die Anzeige der Wartungsanforderung deaktiviert und die Anzeige nicht mehr wiederholt.

⚠ ACHTUNG: Die Wartungsarbeiten dürfen ausschließlich nur von qualifiziertem Fachpersonal ausgeführt werden.

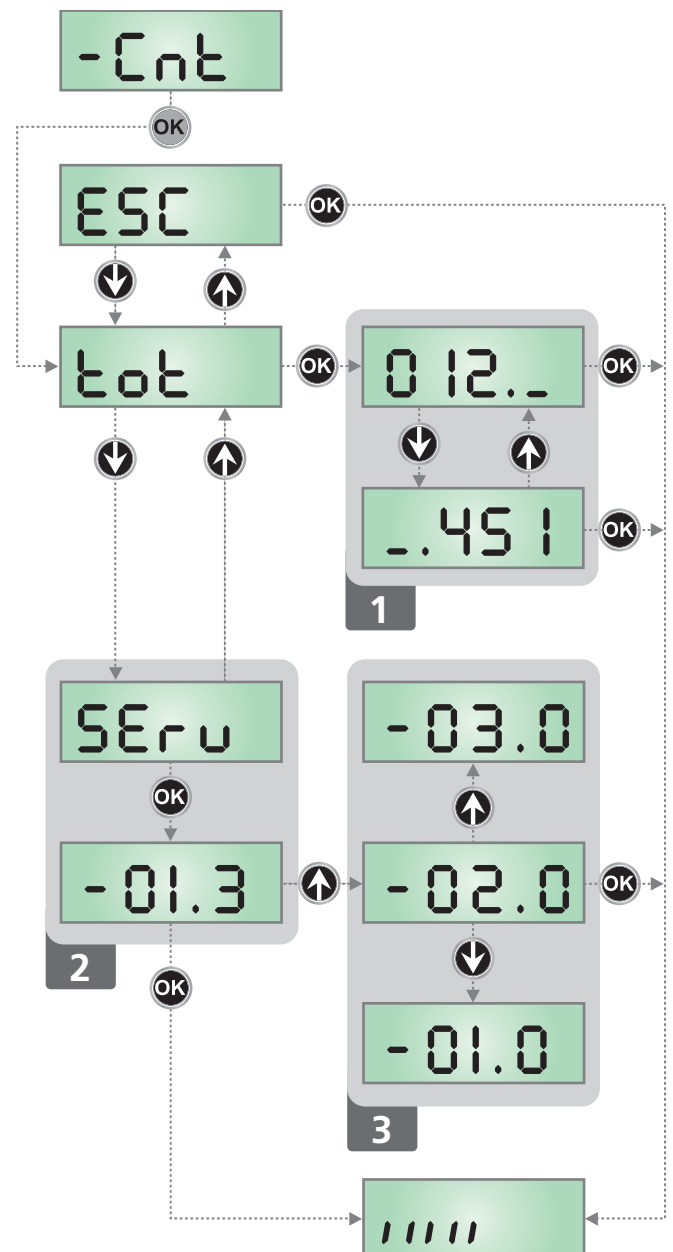

12 - KONFIGURATION DER STEUERUNG

Das Programmiermenü **-PrG** besteht aus einer Liste von konfigurierbaren Optionen; das auf dem Display angezeigte Zeichen zeigt die augenblicklich gewählte Option an.

Durch Drücken der Taste **↓** geht man zur nächsten Option weiter; durch Drücken der Taste **↑** kehrt man zur vorangehenden Option zurück.

Durch Drücken der Taste **OK** wird der augenblickliche Wert der gewählten Option angezeigt, den man eventuell ändern kann.

Die letzte Option des Menüs (**FinE**) ermöglicht das Speichern der vorgenommenen Änderungen und die Rückkehr zum Normalbetrieb der Steuerung. Um nicht die eigene Konfiguration zu verlieren, ist es obligatorisch, über diese Menüoption den Programmiermodus zu verlassen.

⚠ ACHTUNG: wenn man länger als eine Minute lang keine Betätigung vornimmt, verlässt die Steuerung automatisch den Programmiermodus ohne die vorgenommenen Änderungen zu speichern. Sie müssen die Programmierarbeit wiederholen.

Durch Drücken der Taste **↓** oder **↑** laufen die Menüoptionen schnell über das Display bis die Option **FinE** erreicht wird. Auf diese Weise kann man schnell den Anfang oder das Ende der Menü-Liste erreichen.

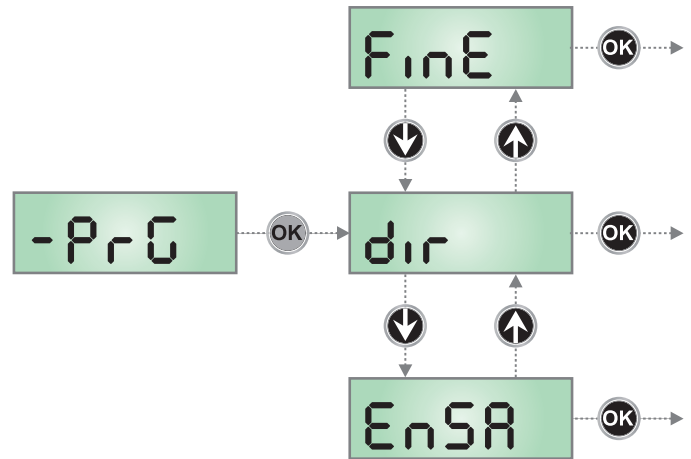

PARAMETER	WERT	BESCHREIBUNG	DEFAULT	MEMO
dir		Richtung des Tores (innen sehen können)	dH	
	dH	Das Tor öffnet rechts		
	SH	Das Tor öffnet links		
EnSA		ENERGY SAVING Funktion Diese Funktion ist nützlich zum Verringern des Verbrauchs der Automation im Standby. Wenn die Funktion aktiviert wurde, schaltet die Steuerung unter folgenden Bedingungen auf den ENERGY SAVING-Modus: <ul style="list-style-type: none"> • 5 Sekunden nach dem Ende eines Betriebszyklus • 5 Sekunden nach dem Öffnen (wenn das automatische Schließen nicht aktiviert wurde) • 30 Sekunden nach dem Verlassen des Programmiermenüs Im ENERGY SAVING-Modus wird die Stromversorgung der Zusatzvorrichtungen, des Displays, des Blinklichts deaktiviert Das Verlassen des ENERGY SAVING-Modus erfolgt: <ul style="list-style-type: none"> • wenn ein Betriebszyklus aktiviert wird • wenn man eine beliebige Taste der Steuerung drückt 	no	
	no	Funktion deaktiviert		
	Si	Funktion aktiviert		
P.APP		Teilweises Öffnen	25	
	0 - 100	Prozentsatz des Hubs, den das Tor ausführt, wenn der Öffnungsbefehl mit Start Fußgänger erfolgt		
ε.PrE		Vorabblinkzeit	1.0"	
	0.5" - 1'00	Vor jeder Torbewegung wird die Blinkvorrichtung über die Zeit ε.PrE aktiviert, um eine kurz bevorstehende Bewegung anzukündigen (einstellbare Zeit von 0.5" bis 1'00)		
	no	Funktion deaktiviert		
ε.PCh		Unterschiedliche Vorblinkzeit beim Schließen	no	
	0.5" - 1'00	Wenn man diesem Parameter einen Wert zuordnet, aktiviert die Steuerung vor dem Beginn der Schließphase das Vorblinken entsprechend der in diesem Menü eingestellten Zeit (einstellbare Zeit von 0.5" bis 1'00)		
	no	Das Vorblinken beim Schließen entspricht dem Wert ε.PrE im Menü		

PARAMETER	WERT	BESCHREIBUNG	DEFAULT	MEMO
Pot		Leistung Motor	60 (STD) 100 (FAST)	
	30 - 100	Diese Menüoption ermöglicht das Regulieren der Leistung von Motor. Der angezeigte Wert stellt den Prozentsatz der maximalen Motorleistung dar		
P.rAL		Leistung der Motor während der Verlangsamungsphase	20	
	0 - 70	Der angezeigte Wert stellt die Prozentzahl im Vergleich zur maximalen Leistung des Motors dar		
SPUn		Anlauf Wenn die Funktion SPUn (Anlauf) aktiviert wird, ignoriert die Steuerung Werte Pot für die ersten 2 Bewegungssekunden des Schiebentores und aktiviert der Motor zu voller Leistung, um das Trägheitsmoment des Tores zu überwinden	no	
	no	Funktion deaktiviert		
	Si	Funktion aktiviert		
rAM		Anfahrrampe	2 (STD) 3 (FAST)	
	4 - 0 (STD) 6 - 0 (FAST)	Um den Motor nicht übermäßig zu belasten, wird am Anfang der Bewegung die Leistung graduell erhöht bis der eingestellte Wert oder 100% erreicht wird, wenn der Anlaufkondensator aktiviert wurde. Je höher der eingestellte Wert, desto länger die Dauer der Rampe, d.h. umso mehr Zeit wird zum Erreichen des Nennleistungswerts benötigt		
SEnS		Aktivierung des Hindernissensors	no	
	no	Function deactivated		
	1.0A-10.0A	Über dieses Menü kann man die Empfindlichkeit des Hindernissensors einstellen. Wenn die Stromaufnahme des Motors den eingestellten Wert übertrifft, löst die Steuerung einen Alarm aus		
rA.AP		Verlangsamung beim Öffnen	15 (STD) 25 (FAST)	
	0 - 100	Dieses Menü ermöglicht es, den Anteil des Wegs in Prozent einzustellen, den das Tor auf dem letzten Abschnitt beim Öffnen mit verlangsamerter Geschwindigkeit zurücklegt		
rA.Ch		Verlangsamung beim Schließen	15 (STD) 25 (FAST)	
	0 - 100	Dieses Menü ermöglicht es, den Anteil des Wegs in Prozent einzustellen, den das Tor auf dem letzten Abschnitt beim Schließen mit verlangsamerter Geschwindigkeit zurücklegt		
St.AP		Start während dem Öffnen Diese Menüoption ermöglicht es, das Verhalten der Steuerung festzulegen, wenn während der Öffnungsphase ein Startbefehl erteilt wird	PAUS	
	PAUS	Das Tor stoppt und geht in Pausenstellung		
	ChiU	Das Tor beginnt auf der Stelle mit dem Schließvorgang		
	no	Das Tor setzt den Öffnungsprozess fort (der Befehl wird ignoriert)		
St.Ch		Start während dem Schließen Diese Menüoption ermöglicht es, das Verhalten der Steuerung festzulegen, wenn während der Schließphase ein Startbefehl erteilt wird	StoP	
	StoP	Das Tor stoppt und der Zyklus wird als beendet betrachtet		
	APER	Das Tor öffnet sich wieder		
St.PA		Start während der Pause Diese Menüoption ermöglicht es, das Verhalten der Steuerung festzulegen, wenn während der Pausenphase ein Startbefehl erteilt wird	ChiU	
	ChiU	Das Tor beginnt sich wieder zu schließen		
	no	Der Befehl wird ignoriert		
	PAUS	Das Tor stoppt und geht in Pause		

PARAMETER	WERT	BESCHREIBUNG	DEFAULT	MEMO
SP.AP		Start Fußgängerzugang (bei einseitiger / partieller Öffnung) Dieses Menü ermöglicht es, das Verhalten der Steuereinheit festzulegen, wenn ein Start-Pedonale-Befehl während der Phase der partiellen Öffnung empfangen wird. ACHTUNG: Immer, wenn während der partiellen (einseitigen) Öffnung ein Start-Befehl erteilt wird, erfolgt die vollständige Öffnung beider Torflügel; der Start Fußgänger-Befehl wird während der vollständigen Öffnung stets ignoriert	PAUS	
	PAUS	Das Tor stoppt und geht in Pause		
	Ch.U	Das Tor beginnt auf der Stelle sich wieder zu schließen		
	no	Das Tor öffnet sich weiter (der Befehl wird ignoriert)		
Ch.AU		Automatisches Schließen Während des Automatikbetriebs schließt die Steuerung nach Ablauf der in diesem Menü eingestellten Zeit das Tor automatisch wieder	no	
	no	Funktion deaktiviert		
	0.5" - 20.0'	Das Tor schließt sich nach eingestellter Zeit wieder (einstellbare Zeit von 0.5" bis 20.0')		
Ch.Ér		Schließen nach der Durchfahrt In Automatikfunktion beginnt die Pausenzeitählung jeweils nach Auslösen einer Fozozelle bei dem in diesem Menü eingestellten Wert. Analog wird bei Auslösen der Fozozelle während des Öffnens auf der Stelle diese Zeit als Pausenzeit geladen. Diese Funktion ermöglicht ein rasches Schließen nach der Tordurchfahrt, so dass man für diese normalerweise eine kürzere Zeit als Ch.AU benötigt.	no	
	no	Funktion deaktiviert		
	0.5" - 20.0'	Das Tor schließt sich nach eingestellter Zeit wieder (einstellbare Zeit von 0.5" bis 20.0')		
PA.Ér		Pause nach Durchgang	no	
	no	Zur Reduzierung der Pausenzeit nach der Öffnung, kann man das System einstellen, sodass das Tor bei der Durchfahrt (oder beim Durchgang) vor den Photozellen sofort stoppt. Wenn die automatische Schließung angelegt ist, wird der Wert Ch.Ér als Pausenzeit eingestellt		
	Si	Funktion deaktiviert		
LUCi		Beleuchtungen Dieses Menü ermöglicht es, die automatische Beleuchtungsfunktion während des Öffnungszyklus des Tors einzustellen	É.LUC	
	É.LUC	Betrieb mit progressiver Regulierung (von 0 bis 20')	1'00	
	no	Funktion deaktiviert		
	É.ÉL	Eingeschaltet während der gesamten Dauer des Zyklus		
AUS		Zusatzkanal Dieses Menü ermöglicht es, die Funktion des Relais' zum Einschalten der Beleuchtungen über eine auf Kanal 4 des Empfängers gespeicherte Fernbedienung einzustellen	Mon	
	É.m	Betrieb mit progressiver Regulierung (von 0 bis 20')		
	b.St	Bistabiler Betrieb		
	Mon	Monostabiler betrieb		

PARAMETER	WERT	BESCHREIBUNG	DEFAULT	MEMO
SPiR		Einstellung Niederspannungsausgang Über dieses Menü kann der Betrieb des Niederspannungsausgangs eingestellt werden	FLSh	
	FLSh	Blinkfunktion (feste Frequenz)		
	no	Nicht verwendet		
	W.L.	Kontrolllampenfunktion: zeigt in Realzeit den Status des Tors an; die Blinkart gibt die vier möglichen Bedingungen wieder: - TOR STEHT STILL Licht ausgeschaltet - TOR AUF PAUSE Licht ist stets eingeschaltet - TOR IN ÖFFNUNGSPHASE Licht blinkt langsam (2Hz) - TOR IN SCHLIESSPHASE Licht blinkt schnell (4Hz)		
LP.PR		Blinkvorrichtung in Pause	no	
	no	Funktion deaktiviert		
	Si	Wenn diese Funktion aktiviert ist, funktioniert die Blinkvorrichtung auch während der Pausenzeit (offenes Tor mit aktiver automatischer Schließung).		
StRt		Funktion der Start-Eingänge (START und START P) Diese Menüoption ermöglicht es, den Funktionsmodus der Eingänge START und START P. zu wählen (Kapitel 4.3)	StRn	
	StRn	Standardmodus		
	no	Die Starteingänge vom Klemmbrett sind deaktiviert. Die Funkeingänge funktionieren im Modus StRn		
	RP.Ch	Modus Öffnen/Schließen		
	PrES	Modus Person Anwesend		
	oroL	Zeitmodus		
StoP		EINGANG STOP	no	
	no	Der Eingang STOP ist gesperrt		
	ProS	Der Befehl STOP hält das Tor an, beim nächsten Befehl START nimmt das Tor die Bewegung in der gleichen Richtung wieder auf		
	inuE	Der Befehl STOP hält das Tor an, beim nächsten Befehl START nimmt das Tor die Bewegung in der entgegengesetzten Richtung auf		
Fot1		Eingang Fotozellen 1 Diese Menüoption ermöglicht es, den Eingang für die Fotozellen Typ 1 zu aktivieren, d.h. Aktivierung beim Öffnen und Schließen	no	
	no	Eingang deaktiviert (die Steuerung ignoriert diesen)		
	RP.Ch	Eingang aktiviert		
Fot2		Eingang Fotozellen 2 Diese Menüoption ermöglicht es, den Eingang für die Fotozellen Typ 2 zu aktivieren, die beim Öffnen und Schließen nicht aktiv sind	CFCh	
	CFCh	Eingang auch bei stehendem Tor aktiv: das Öffnungsmanöver beginnt nicht, wenn die Fozelle unterbrochen ist		
	Ch	Eingang nur beim Schließen aktiviert ACHTUNG: wenn man diese Option wählt, muss man den Test der Fotozellen deaktivieren		
	no	Eingang deaktiviert (die Steuerung ignoriert diesen)		
Ft.tE		Test der Fotozellen Um dem Benutzer mehr Sicherheit zu gewähren, führt die Steuerung vor Beginn jeder normalen Operation einen Funktionstest der Fotozellen durch. Wenn keine Funktionsanomalien vorliegen, setzt sich das Tor in Bewegung. Andernfalls steht es still und das Blinklicht schaltet sich 5 Sekunden lang ein. Der gesamte Testzyklus dauert weniger als 1 Sekunde	no	
	no	Funktion deaktiviert		
	Si	Funktion aktiviert		

PARAMETER	WERT	BESCHREIBUNG	DEFAULT	MEMO
C_oS₁		Eingang empfindliche Rippe 1 Dieses Menü ermöglicht es, den Eingang für die empfindlichen Rippen vom Typ 1 zu aktivieren, d.h. fest eingeschaltet zu lassen	no	
	no	Eingang deaktiviert (Steuerung ignoriert diesen)		
	APCh	Eingang aktiviert beim Öffnen und Schließen		
	AP	Eingang aktiviert während des Öffnens und deaktiviert während des Schließens		
C_oS₂		Eingang empfindliche Rippe 2 Dieses Menü ermöglicht es, den Eingang für die empfindlichen Rippen vom Typ 2, d.h. der beweglichen, zu aktivieren	no	
	no	Eingang deaktiviert (wird von Steuerung ignoriert)		
	APCh	Eingang aktiviert beim Öffnen und Schließen		
	Ch	Eingang aktiviert während des Schließens und deaktiviert während des Öffnens		
C_otE		Test der Sicherheitsrippen Dieses Menü ermöglicht die Einstellung der Methode des Funktionstests der Sicherheitsrippen	no	
	no	Test deaktiviert		
	rES₁	Test aktiviert Rippen aus konduktivem Gummi		
	Foto	Test aktiviert für optische Rippen		
S.EnC		Hindernissensor	0	
	0 - 7	Dieses Menü ermöglicht die Regulierung der Empfindlichkeit des Geschwindigkeitssensors. Eine Verringerung der Geschwindigkeit unter die eingestellte Schwelle weist auf das Vorhandensein eines Hindernisses hin. Wenn 0 eingestellt wird, wird das Hindernis nur erkannt, wenn das Tor angehalten wird. Wenn der Sensor anspricht, wird das Tor gestoppt und 3 Sekunden lang in die entgegengesetzte Richtung gesteuert, um das Hindernis freizugeben. Bei einem darauf folgenden Start-Befehl wird erneut die vorherige Bewegung durchgeführt.		
..Ad₁		Aktivierung der ADI Vorrichtung Mit diesem Menü kann man die am ADI Verbinder eingesteckte Vorrichtung aktivieren BEACHTEN: durch Wahl der Option S₁ und drücken von MENU ruft man das Konfigurationsmenü der am ADI Verbinder eingesteckten Vorrichtung auf. Dieses Menü wird von besagter Vorrichtung gesteuert und ist je nach Vorrichtung verschieden. Siehe Betriebsanleitung der Vorrichtung. Wenn die Option S₁ gewählt wird, aber keine Vorrichtung eingesteckt ist, zeigt das Display eine Reihe von Bindestrichen an. Beim Verlassen des Konfigurationsmenüs der ADI Vorrichtung kehrt man zur Option ..Ad₁ zurück	no	
	no	Schnittstelle deaktiviert, eventuelle Meldungen werden nicht berücksichtigt		
	S₁	Schnittstelle aktiviert		
FinE		Ende der Programmierung Mit diesem Menü kann der Programmiermodus verlassen (voreingestellt oder benutzerdefiniert), und alle vorgenommenen Änderungen gespeichert werden.	no	
	no	Weitere Änderungen vornehmen, die Programmierung nicht beenden		
	S₁	Änderungen abgeschlossen: Ende Programmierung		

13 - FUNKTIONSTÖRUNGEN

In vorliegendem Abschnitt werden einige Funktionsstörungen, deren Ursache und die mögliche Behebung beschrieben.

Die LED OVERLOAD ist eingeschaltet

Es bedeutet, dass eine Überlastung der Versorgung des Zubehörs vorliegt.

1. Den ausziehbaren Teil mit den Klemmen von J1 bis J9 entfernen. Die LED OVERLOAD schaltet sich aus.
2. Die Ursache der Überlastung beseitigen.
3. Den ausziehbaren Teil der Klemmleiste wieder einsetzen und prüfen, ob die LED sich nun wieder einschaltet.

Verlängertes Vorabblinken

Wenn ein Start-Befehl erteilt wird, schaltet sich die Blinkvorrichtung sofort ein, das Tor öffnet sich aber nur mit Verspätung. Das bedeutet, die eingestellte Zählung der Zyklen ist abgelaufen und die Steuereinheit benötigt einen Wartungseingriff.

Verlangsamte Bewegung des Tors beim Schließen

Diese Bedingung kann auftreten, wenn der Encoder neu ausgerichtet werden muss: das Tor wird mit verlangsamter Geschwindigkeit bis zum Endschalter der Schließung geschlossen und nimmt anschließend wieder seinen normalen Betrieb auf. Diese Anomalie kann im Falle eines Stromausfalls bei geöffnetem Tor oder aufgrund anderer, mit dem Fehlbetrieb des Tors zusammenhängenden Faktoren auftreten.

Fehler 1

Bei Verlassen des Programmiermodus erscheint am Display folgender Text **Err1**

Es bedeutet, dass es unmöglich ist, die geänderten Daten zu speichern. Diese Funktionsstörung ist vom Installateur nicht behebbbar. Die Steuerung muss an V2 SPA bzw. dem Vertragspartner zur Reparatur gesendet werden.

Fehler 2

Wenn ein Start-Befehl erteilt wird, öffnet sich das Tor nicht und am Display erscheint folgender Text **Err2**

Es bedeutet, dass der Test der triac nicht bestanden wurde. Vor dem Einsenden zur Reparatur an V2 bzw. dem Vertragspartner vergewissern Sie sich, dass der Motor bei einem Test korrekt angeschlossen ist.

Fehler 3

Wenn ein Start-Befehl erteilt wird, öffnet sich das Tor nicht und am Display erscheint folgender Text **Err3**

Es bedeutet, dass der Test der Fotozellen nicht bestanden wurde.

1. Vergewissern Sie sich, dass kein Hindernis den Lichtstrahl der Fotozellen in dem Moment unterbrochen hat, in dem der Start-Befehl erteilt wurde.
2. Vergewissern Sie sich, dass die vom Menü aktivierten Fotozellen tatsächlich installiert wurden.
3. Bei Verwendung von Fotozellen Typ 2 sich bitte vergewissern, dass die Menüoption **Fot2** auf **CF.Ch** gestellt ist.
4. Sich auch vergewissern, dass die Fotozellen mit Strom versorgt werden und funktionieren: durch Unterbrechen des Lichtstrahls muss man das Umschalten des Relais hören können

Fehler 4

Wenn wir den Öffnungsbefehl geben und das Tor bleibt zu (oder nur partiell öffnet) und der Steuerungsdisplay schreibt **Err4**

Diese Anomalie kann auftreten, wenn einer der folgenden Bedingungen bestehen:

1. Wenn ein START-Befehl mit entriegeltem Motor gesendet wird.

2. Während der Selbstlernphase, wenn Probleme mit den Endschaltern bestehen. Überprüfen Sie die korrekte Positionierung der Magnete (Abschnitt 3.4). Wenn die Magneten korrekt eingebaut wurden, bedeutet das, dass der Endanschlag-Sensor beschädigt ist oder die Verkabelung, die den Sensor mit der Steuerung verbindet, unterbrochen ist. Bitte des Entschaltersensor oder den Kabel umtauschen.
3. Wenn der Fehler während des normalen Betriebs weiterbesteht, ist das Steuergerät zur Reparatur an V2 S.p.A. zu senden.

Fehler 5

Nach einem Startbefehl öffnet das Tor nicht und auf dem Display lautet die Aufschrift **Err5**

Das meint, dass der Test der Sicherheitskontaktleisten gescheitert ist. Stellen Sie sicher, dass die durch das Menü aktivierten Sicherheitskontaktleisten tatsächlich installiert worden sind. Stellen Sie sicher, dass das Menü in Bezug auf den Test der Sicherheitskontaktleisten (**Co.EE**) auf korrekte Weise konfiguriert worden ist.

Fehler 7

Wenn eine Startbefehl gegeben wird, öffnet sich das Tor nicht und auf dem Display erscheint folgende Anzeige **Err7**

Weist auf eine Funktionsanomalie des Encoders hin.

Es können 2 Fälle auftreten:

1. Bei aktiviertem Encoder, nachdem gerade ein START-Befehl erhalten wurde: dies bedeutet, dass der Encoder nicht initialisiert wurde. Für das Funktionieren des Encoders ist es obligatorisch, die Selbstlernprozedur durchzuführen. Überprüfen Sie, ob der Motor sich bewegt und nicht mechanisch blockiert ist.
2. Bei aktiviertem und initialisiertem Encoder einige Sekunden nach dem Beginn der Bewegung: dies bedeutet, dass der Encoder nicht korrekt funktioniert. Encoder beschädigt oder Verbindung unterbrochen. Überprüfen Sie die korrekte Positionierung der Magnete (Abschnitt 3.4). Überprüfen Sie, ob der Parameter dir korrekt eingestellt ist. Achten Sie darauf, dass die Laufrichtung der auf dem Display angezeigten Richtung entspricht (Kapitel 5.1). Überprüfen Sie den Anschluss und die Integrität des Encoders.

Fehler 8

Wenn man eine Selbstlernfunktion durchführen möchte, tritt eine der folgenden Bedingunge:

1. Befehl verweigert und auf dem Display erscheint folgende Anzeige **Err8**. Dies bedeutet, dass die Einstellung der Steuerung nicht mit der gewünschten Funktion kompatibel ist. Um den Teach-In-Vorgang durchführen zu können, müssen die Start-Eingänge im Standard-Modus aktiviert (Menü **Start** eingestellt auf **Start**) und die ADI-Schnittstelle deaktiviert sein (Menü **ADI** eingestellt auf **no**).
2. Der Vorgang wird unterbrochen und auf dem Display erscheint der Schriftzug **Err8**. Dies zeigt das Ansprechen einer Sicherheitsvorrichtung an.

Fehler 9

Wenn man versucht, die Einstellungen der Steuerung zu ändern, erscheint auf dem Display folgende Anzeige: **Err9**

Dies bedeutet, dass die Programmierung mit dem Schlüssel zum Blockieren der Programmierung CL1+ (Code 161213) blockiert wurde. Um mit der Änderung der Einstellungen fortzufahren, ist es erforderlich, in den Verbinder der Schnittstelle ADI denselben Schlüssel einzuführen, der zum Aktivieren der Programmierblockierung verwendet wurde.

Fehler 10

Wenn ein Startbefehl erteilt wird, öffnet sich das Tor nicht und am Display erscheint folgender Wortlaut: **Err10**

Bedeutet, dass der Funktionstest der ADI-Module fehlgeschlagen hat. Kontrollieren Sie, ob der Anschluss des Moduls korrekt und ob das ADI-Modul nicht beschädigt ist.

14 - ENDABNAHME UND INBETRIEBNAHME

Dies sind im Hinblick auf die Garantie maximaler Sicherheit die wichtigsten Phasen bei der Installation der Automation.
V2 empfiehlt die Berücksichtigung folgender technischer Normen:

- EN 12445 (Sicherheit bei der Anwendung automatisierter Schließsysteme, Testmethoden)
- EN 12453 (Sicherheit bei der Anwendung automatisierter Schließsysteme, Voraussetzungen)
- EN 60204-1 (Sicherheit der Maschine, der elektrischen Ausrüstung der Maschinen, Teil 1: allgemeine Regeln)

Insbesondere ist unter Berücksichtigung der Tabelle des Abschnitts "VORBEREITENDE PRÜFUNGEN und IDENTIFIZIERUNG DER NUTZUNGSTYPOLOGIE" in den meisten Fällen eine Messung der Aufprallkraft entsprechend den Bestimmungen der Norm EN 12445 notwendig.

Die Einstellung der Betriebskraft ist mittels Programmierung der elektronischen Platine möglich, während das Profil der Aufprallkraft mit einem entsprechenden Instrument (das ebenfalls zertifiziert und einer jährlichen Eichung unterzogen werden muss) gemessen werden muss, das in der Lage ist, eine Kraft-Zeit-Grafik zu erstellen.

Das Ergebnis muss folgende Maximalwerte einhalten:

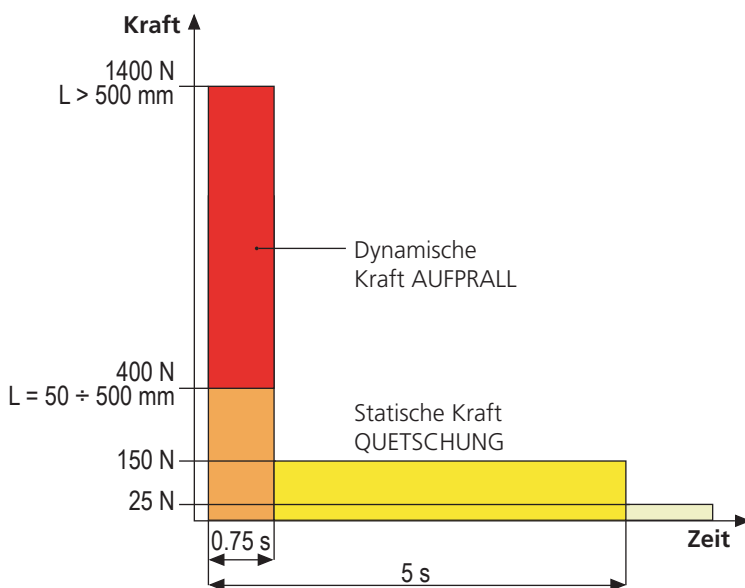

15 - WARTUNG

Die Wartung muss unter vollständiger Berücksichtigung der Sicherheitsvorschriften dieses Handbuchs und entsprechend den geltenden Gesetzen und Bestimmungen erfolgen.
Empfohlener Wartungsintervall ist sechs Monate, bei den Kontrollen sollte mindestens folgendes geprüft werden:

- perfekte Funktionstüchtigkeit aller Anzeigevorrichtungen
- perfekte Funktionstüchtigkeit aller Sicherheitsvorrichtungen
- Messung der Betriebskräfte des Tors
- Schmierung der mechanischen Teile der Automation (wo notwendig)
- Verschleißzustand der mechanischen Teile der Automation
- Verschleißzustand der elektrischen Kabel der elektromechanischen Stellglieder

Das Ergebnis jeder Prüfung ist in ein Torwartungsregister einzutragen.



16 - ENTSORGUNG DES PRODUKTS

Auch die Entsorgung, wenn das Produkt nicht mehr gebrauchsfähig ist, muss genau wie die Installation von qualifiziertem Personal durchgeführt werden.

Dieses Produkt besteht aus unterschiedlichen Materialien: einige sind wiederverwertbar, andere müssen entsorgt werden. Informieren Sie sich über das Recycling- oder Entsorgungssystem, das von den geltenden Vorschriften in Ihrem Land vorgesehen ist.

Achtung! – Einige Teile des Produkts können umweltverschmutzende oder gefährliche Substanzen enthalten, deren Freisetzung eine schädigende Wirkung auf die Umwelt und die Gesundheit des Menschen haben könnten. Wie das seitliche Symbol anzeigt, darf dieses Produkt nicht mit dem Hausmüll beseitigt werden. Daher müssen zur Entsorgung die Komponenten getrennt werden, wie von den landeseigenen gesetzlichen Regelungen vorgesehen ist oder man übergibt das Produkt beim Neukauf eines gleichwertigen Produkt dem Händler.

Achtung! – die örtlichen gesetzlichen Regelungen können bei einer gesetzeswidrigen Entsorgung dieses Produkts schwere Strafen vorsehen.

HANDBUCH FÜR DEN BENUTZER DER AUTOMATION

HINWEISE FÜR DEN BENUTZER DER AUTOMATION

Eine Automationsanlage ist einerseits sehr bequem, andererseits stellt sie ein wirksames Sicherheitssystem dar, das mit kleinen Aufmerksamkeiten über viele Jahre wertvolle Dienste erweist. Auch wenn Ihre Automation die in den gesetzlichen Bestimmungen vorgesehenen Sicherheitsstandards erfüllt, ist ein gewisses "Restrisiko" nicht auszuschließen, d.h. die Möglichkeit von Gefahrensituationen, die normalerweise auf unbedachte oder sogar unsachgemäße Nutzung zurückzuführen sind. Wir möchten Ihnen daher einige Ratschläge erteilen, wie Sie sich verhalten sollten, um irgendwelche Zwischenfälle zu vermeiden:

Lassen Sie sich vor der ersten Benutzung der Automation vom Installateur die Gründe der Restrisiken erklären und widmen Sie einige Minuten dem Lesen des Ihnen vom Installateur überreichten Handbuchs mit den Hinweisen für den Benutzer. Bewahren Sie das Handbuch für zukünftige Fragen auf und übergeben Sie es bei Weiterverkauf dem neuen Besitzer der Automation.

Ihre Automation ist eine Maschine, die getreu Ihre Befehle ausführt; unbedachte oder unsachgemäße Benutzung macht diese zu einer gefährlichen Vorrichtung: erteilen Sie keine Bewegungsbefehle, wenn sich in deren Betriebsbereich Personen, Tiere oder Gegenstände aufhalten.

Kinder: eine Automationsanlage, die entsprechend den technischen Normen installiert wurde, garantiert eine hohen Sicherheitsgrad. Es ist jedenfalls klug, Kindern das Spielen in der Nähe der Automation zu untersagen, auch um ungewollte Aktivierungen zu vermeiden; lassen Sie nie die Fernbedienungen in deren Nähe: dies ist kein Spielzeug!

Anomalien: sollten Sie irgendein anomales Verhalten der Automation feststellen, trennen Sie diese auf der Stelle von der Stromversorgung und führen Sie manuelle Freigabe durch. Versuchen Sie nicht, die Anlage selbst zu reparieren, sondern fordern Sie den Eingriff des Installateurs Ihres Vertrauens an: die Anlage kann in der Zwischenzeit zum nicht automatisierten Öffnen verwendet werden.

Wartung: wie jede Maschine muss auch Ihre Automation periodisch gewartet werden, um so lange wie möglich in vollständiger Sicherheit ihren Dienst zu tun. Vereinbaren Sie mit Ihrem Installateur einen periodischen Wartungsplan; V2spa empfiehlt einen Plan mit 6-monatigen Wartungsintervallen für den normalen Hausgebrauch, allerdings kann diese Periode je nach Nutzungsintensität variieren. Jeder Kontroll-, Wartungs- oder Reparaturingriff darf nur von qualifiziertem Personal durchgeführt werden. Auch wenn Sie der Meinung sind, das können Sie auch, nehmen Sie keine Veränderungen an der Anlage und den Programmier- und Einstellparametern vor: dies ist Aufgabe Ihres Installateurs.

Die Endabnahme, die periodischen Wartungen und die eventuellen Reparaturen sind von dem entsprechenden Techniker, der diese Arbeiten ausführt, zu dokumentieren und die Dokumente müssen vom Besitzer der Anlage aufbewahrt werden.

Entsorgung: stellen Sie am Ende des Lebens der Automation sicher, dass der Abbau von qualifiziertem Personal erfolgt und dass die Materialien entsprechend den lokal geltenden Normen recycelt oder abgebaut werden.

Wichtig: wenn Ihre Anlage über eine Funksteuerung verfügt, die nach gewisser Zeit schlechter zu funktionieren scheint, oder überhaupt nicht mehr funktioniert, kann die Ursache darin liegen, dass einfach nur die Batterien leer sind (je nach Typ haben diese eine Lebensdauer von einigen Monaten bis zu zwei/drei Jahren). Bevor Sie sich an den Installateur wenden, tauschen Sie die Batterie mit derjenigen eines anderen, eventuell funktionierenden Senders: sollte dies der Grund der Anomalie sein, muss nur die Batterie mit einer desselben Typs ausgetauscht werden.

Sind Sie zufrieden gestellt? Sollten Sie Ihrem Heim vielleicht eine neue Automationsanlage hinzufügen wollen, wenden Sie sich an denselben Installateur und fragen Sie nach einem Produkt von V2spa: er wird Ihnen modernsten Produkte auf dem Markt und maximale Kompatibilität der bereits existierenden Automatismen garantieren. Wir danken Ihnen dafür, dass Sie diese Empfehlungen gelesen haben und empfehlen Ihnen, sich bei jedem gegenwärtigen oder zukünftigen Erfordernis an den Installateur Ihres Vertrauens zu wenden.

FREIGABE DES MOTORS

Im Fall eines Stromausfalls kann das Tor durch Einwirkung auf den Motor freigegeben werden:

1. Die sich an der Vorderseite des Motors befindende Schlossabdeckung **J** öffnen.
2. Schlüssel **K** in das Schloss einführen und im Uhrzeigersinn drehen, um den seitlich angeordneten Zugang zum Freigabemechanismus zu öffnen.
3. Schlüssel **L** in das Loch einführen und im Uhrzeigersinn bis zum Endanschlag drehen.
4. An dieser Stelle ist es möglich, das Tor manuell zu bewegen.

Die Automation wird wie folgt wiederhergestellt:

1. Bringen Sie das Tor in die Position der vollständigen Schließung
2. Schlüssel **L** gegen den Uhrzeigersinn bis zum Endanschlag drehen und herausziehen.
3. Schlüssel **K** gegen den Uhrzeigersinn so drehen, dass er den Zugang zum Freigabemechanismus schließt, und herausziehen.
4. Schloss mit Abdeckung **J** abdecken.

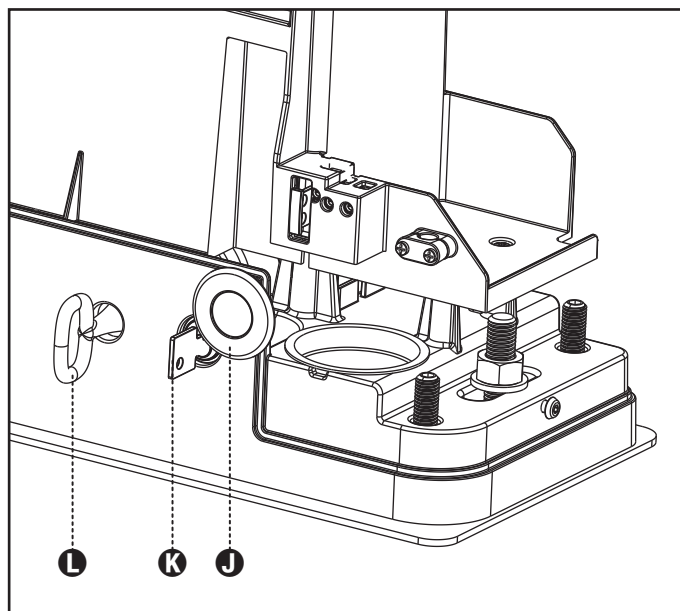

INHOUDSOPGAVE

1 - ALGEMENE WAARSCHUWINGEN VOOR DE VEILIGHEID	54
1.1 - CONTROLES VOORAF EN IDENTIFICATIE VAN HET TYPE GEBRUIK	55
1.2 - TECHNISCHE ASSISTENTIEDIENST	56
1.3 - EG- VERKLARING VAN OVEREENSTEMMING	56
2 - TECHNISCHE KENMERKEN	57
3 - INSTALLATIE VAN DE MOTOR	58
3.1 - POSITIONERING VAN DE MOTOR	58
3.2 - MONTAGE VAN DE HEUGEL	59
3.3 - BEVESTIGING VAN DE MOTOR	59
3.4 - INSTALLATIE VAN DE MAGNETISCHE EINDSCHAKELAARS	60
3.5 - DEBLOKKERING MOTOR	61
3.6 - INSTALLATIESHEMA	61
4 - STUURCENTRALE	62
4.1 - VOEDING	62
4.2 - VOEDING DOOR BATTERIJ	62
4.3 - ACTIVERINGSINGANGEN	62
4.4 - STOP	62
4.5 - AANSLUITING FOTOCEL	62
4.6 - AANSLUITING VAN DE VEILIGHEIDSLIJSTEN	63
4.7 - UITGANG IN LAAGSPANNING	63
4.8 - SERVICELICHTEN	63
4.9 - ANTENNE	64
4.10 - INPLUGBARE ONTVANGER	64
4.11 - INTERFACE ADI	64
4.12 - ELEKTRISCHE AANSLUITINGEN	64
5 - CONTROLEPANEEL	66
5.1 - DISPLAY	66
5.2 - GEBRUIK VAN DE TOETSEN VOOR DE PROGRAMMERING	66
6 - TOEGANG TOT DE INSTELLINGEN VAN DE CENTRALE	67
7 - SNELLE CONFIGURATIE	67
8 - LADEN VAN DE DEFAULT-PARAMETERS	67
9 - INSTALLATIE MENU	68
9.1 - AUTOMATISCHE AANLERING VAN DE GRENZEN VAN DE LOOP	68
9.2 - HANDMATIGE VERPLAATSING	68
10 - WERKING MET HOLD TO RUN VOOR NOODSITUATIES	69
11 - LEZING VAN DE CYCLITELLER	69
11.1 - SIGNALERING VAN DE NOODZAAK TOT ONDERHOUD	69
12 - CONFIGURATIE VAN DE CENTRALE	70
13 - WERKSTORINGEN	75
14 - TESTEN EN INDIENSTSTELLING	76
15 - ONDERHOUD	76
16 - VUILVERWERKING VAN HET PRODUCT	76

HANDLEIDING VOOR DE INSTALLATEUR VAN DE AUTOMATISERING

1 - ALGEMENE WAARSCHUWINGEN VOOR DE VEILIGHEID



Het is noodzakelijk om alle instructies te lezen alvorens tot installatie over te gaan omdat deze belangrijke aanwijzingen over de veiligheid, de installatie, het gebruik en het onderhoud verstrekken.

DE AUTOMATISERING DIENT GEREALISEERD TE WORDEN IN OVEREENSTEMMING MET DE HEERSENDE EUROPESE NORMEN: **EN 60204-1, EN 12445, EN 12453, EN 13241-1, EN 12635**

- De installateur moet voor de installatie van een inrichting zorgen (bv. thermomagnetische schakelaar) die de afscheiding van alle polen van het systeem van het voedingsnet verzekert. De norm vereist een scheiding van de contacten van minstens 3 mm in elke pool (EN 60335-1).
- Voor de verbinding van stijve en buigzame leidingen of kabeldoorgangen gebruikt u verbindingen die conform zijn aan beschermingsklasse IP44 of hoger.
- De installatie vereist bekwaamheden op elektrisch en mechanisch gebied en mag alleen door gekwalificeerd personeel uitgevoerd worden dat in staat is een verklaring van overeenkomst van type A af te geven over de volledige installatie (Machinerichtlijn 2006/42/EG, bijlage IIA).
- Ook de elektrische installatie vóór de automatisering moet voldoen aan de heersende normen en uitgevoerd zijn volgens de regels van het vak.
- Het wordt geadviseerd gebruik te maken van een noodstopknop die geïnstalleerd wordt in de nabijheid van de automatisering (aangesloten op de STOPingang van de besturingskaart) zodat het mogelijk is het hek onmiddellijk te stoppen in geval van gevaar.
- Voor een correcte indienststelling van het systeem raden wij aan om de aanwijzingen die door de vereniging UNAC verstrekt worden.
- Deze handleiding met instructies is uitsluitend bestemd voor technisch personeel dat gekwalificeerd is op het gebied van installaties van automatische systemen.
- In deze handleiding staat geen informatie die interessant of nuttig kan zijn voor de eindgebruiker.
- Alle werkzaamheden met betrekking tot het onderhoud of de programmering moet uitsluitend uitgevoerd worden door gekwalificeerd personeel.
- Alles wat niet uitdrukkelijk in deze instructies vermeld wordt, is niet toegestaan. Niet beoogd gebruik kan een bron van gevaar voor mensen en voorwerpen vormen.
- Installeer het product niet in een explosieve ruimte en atmosfeer: de aanwezigheid van ontvlambare gassen of rook vormt een ernstig gevaar voor de veiligheid.
- Voer geen wijzigingen uit op ongeacht welk deel van het automatisme of de daarop aangesloten accessoires als dit niet in deze handleiding voorgeschreven wordt.
- Iedere andere wijziging zal de garantie op het product doen komen te vervallen.

- Bij het uitvoeren van de installatiefasen moeten regenachtige dagen vermeden worden omdat deze de elektronische kaarten kunnen blootstellen aan water dat naar binnen dringt, hetgeen schadelijk is.
- Alle handelingen die de opening van de afdekkingen van het automatisme vereisen, moeten plaatsvinden terwijl de stuurcentrale afgesloten is van de elektrische voeding. Breng vervolgens een waarschuwing aan, zoals bijvoorbeeld: "LET OP ONDERHOUD IN UITVOERING".
- Vermijd het om het automatisme bloot te stellen aan warmtebronnen en vuur.
- Wanneer automatische of differentieelschakelaars of zekeringen in werking treden, is het noodzakelijk om eerst de oorzaak van het defect op te zoeken en weg te nemen alvorens de werking te herstellen.
- Is het defect niet oplosbaar met gebruik van de informatie die in deze handleiding staat, neem dan contact op met de assistentiedienst van V2.
- V2 stelt zich op generlei wijze aansprakelijk voor de veronachtzaming van de constructienormen van goede techniek, noch voor structurele vervormingen van het hek die tijdens het gebruik kunnen optreden.
- V2 behoudt zich het recht voor om zonder voorgaande kennisgeving eventuele wijzigingen op het product aan te brengen.
- Degenen die met de installatie / het onderhoud belast zijn, moeten de persoonlijke beschermingsmiddelen (PBM) dragen, zoals overall, helm, veiligheidslaarzen en –handschoenen.
- De omgevingstemperatuur voor de werking moet die zijn, die in de tabel met technische kenmerken staat.
- De automatisering moet onmiddellijk uitgeschakeld worden als zich een afwijkende of gevaarlijke situatie voordoet. Het defect of de slechte werking moet onmiddellijk aan de verantwoordelijke functionaris worden gemeld.
- Alle veiligheids- en gevarenwaarschuwingen op de machine en de uitrustingen moeten in acht genomen worden.
- De elektromechanische actuatoren voor hekken zijn niet bestemd om gebruikt te worden door mensen (met inbegrip van kinderen) met gereduceerde lichamelijke, zintuiglijke of geestelijke capaciteiten, of zonder ervaring of kennis, tenzij zij onder toezicht staan van, of geïnstrueerd zijn door iemand die voor hun veiligheid verantwoordelijk is.

V2 SPA behoudt zich het recht voor om zonder voorgaande kennisgeving eventuele wijzigingen aan het product aan te brengen; het wijst bovendien elke vorm van aansprakelijkheid af voor persoonlijk letsel of materiële schade wegens een oneigenlijk gebruik of een foutieve installatie

1.1 - CONTROLES VOORAF EN IDENTIFICATIE VAN HET TYPE GEBRUIK

Het automatisme mag niet gebruikt worden voordat de indienstelling uitgevoerd is, zoals aangeduid wordt in de paragraaf „Testen en indienstelling“. Er wordt op gewezen dat het automatisme niet voorziet in defecten die veroorzaakt worden door een verkeerde installatie of door slecht onderhoud. Alvorens tot installatie over te gaan, dient dus gecontroleerd te worden of de structuur geschikt is en in overeenstemming met de heersende normen is. Indien nodig moeten alle structurele wijzigingen aangebracht worden die nodig zijn voor de realisatie van veiligheidszones en de bescherming of afscheiding van alle zones waarin gevaar voor verbrijzeling, snijwonden, meesleuren bestaat. Controleer verder of:

- Het hek bij opening en sluiting geen wrijvingspunten vertoont.
- Het hek moet voorzien zijn van mechanische aanslagen voor overtravel.
- Het hek goed in balans gebracht is, dus in ongeacht welke positie stopt en niet spontaan in beweging komt.
- De positie voor de bevestiging van de reductiemotor een gemakkelijke en veilige handmatige manoeuvre mogelijk maakt die compatibel is met het ruimtebeslag van de reductiemotor.
- De houder waarop het automatisme bevestigd wordt, solide en duurzaam is.
- Het voedingsnet waarop het automatisme aangesloten wordt, een veiligheidsaarde heeft, alsmede een differentieelschakelaar met een activeringsstroom die kleiner of gelijk is aan 30 mA, speciaal voor de automatisering (de openingsafstand van de contacten moet groter of gelijk zijn aan 3 mm).

Let op: het minimum veiligheidsniveau is afhankelijk van het type gebruik. Raadpleeg onderstaand schema:

TYPE BEDIENINGSORGANEN VOOR ACTIVERING	TYPE GEBRUIK VAN DE SLUITING		
	GROEP 1 Geïnformeerde mensen (gebruik in particuliere zone)	GROEP 2 Geïnformeerde mensen (gebruik in openbare zone)	GROEP 3 Geïnformeerde mensen (onbeperkt gebruik)
Bediening hold tot run	A	B	Is niet mogelijk
Afstandsbediening en sluiting op zicht (bijv. infrarood)	C of E	C of E	C en D of E
Afstandsbediening en sluiting niet op zicht (bijv. radiogolven)	C of E	C en D of E	C en D of E
Automatische bediening (bijv. getimedede bediening van de sluiting)	C en D of E	C en D of E	C en D of E

GROEP 1 - Slechts een beperkt aantal mensen is geautoriseerd tot het gebruik en de sluiting vindt niet in een openbare zone plaats. Een voorbeeld van dit type zijn hekken binnen bedrijven, waarvan de gebruikers alleen de werknemers zijn, of een deel daarvan, die op adequate wijze geïnformeerd zijn.

GROEP 2 - Slechts een beperkt aantal mensen is geautoriseerd tot het gebruik maar in dit geval vindt de sluiting niet in een openbare zone plaats. Een voorbeeld kan een bedrijfshek zijn dat toegang op een openbare weg heeft en dat alleen door de werknemers gebruikt kan worden.

GROEP 3 - Ongeacht wie kan de geautomatiseerde sluiting gebruiken, die zich dus op openbare grond bevindt. Bijvoorbeeld de toegangspoort van een supermarkt of een kantoor of ziekenhuis.

BESCHERMING A - De sluiting wordt geactiveerd met een bedieningsknop hold to run, dus zo lang de knop ingedrukt blijft.

BESCHERMING B - De sluiting wordt geactiveerd met een bedieningsorgaan hold to run, een keuzeschakelaar met sleutel of iets dergelijks, om gebruik door onbevoegden te voorkomen.

BESCHERMING C - Beperking van de krachten van de vleugel van de poort of het hek. Dit betekent dat de impactkracht binnen een door de norm vastgestelde curve moet liggen als het hek een obstakel treft.

BESCHERMING D - Voorzieningen, zoals fotocellen, die erop gericht zijn de aanwezigheid van mensen of obstakels te detecteren. Ze kunnen alleen aan één zijde, dan wel aan beide zijden van de poort of het hek actief zijn.

BESCHERMING E - Gevoelige voorzieningen, zoals voetenplanken of immateriële barrières, die erop gericht zijn de aanwezigheid van een mens te detecteren en die zo geïnstalleerd zijn dat deze op geen enkele manier door de bewegende hekvleugel geraakt kan worden. Deze voorzieningen moeten actief zijn in de gehele "gevaarzone" van het hek. Onder "gevaarzone" verstaat de Machinerichtlijn iedere zone binnenin en/of in de nabijheid van een machine waarin de aanwezigheid van een blootgestelde persoon een risico voor diens veiligheid en gezondheid vormt.

De risicoanalyse moet rekening houden met alle gevaarzones van de automatisering, die op passende wijze afgeschermd en aangeduid moeten worden.

Breng op een zichtbare plaats een bord aan met de identificatiegegevens van de gemotoriseerde poort of hek.

De installateur moet alle informatie over de automatische werking, de noodopening van de gemotoriseerde poort of hek en het onderhoud verstrekken en aan de gebruiker overhandigen.



1.2 - TECHNISCHE ASSISTENTIEDIENST

Voor technische ophelderingen of installatieproblemen beschikt V2 SPA over een assistentiedienst voor klanten die actief is tijdens kantooruren TEL. (+32) 93 80 40 20.

1.3 - EG- VERKLARING VAN OVEREENSTEMMING EN INBOUWVERKLARING VAN NIETVOLTOOIDE MACHINE

Verklaring in overeenstemming met de richtlijnen: 2014/35/EG (LVD); 2014/30/EG (EMC); 2006/42/EG (MD) BIJLAGE II, DEEL B

De fabrikant V2 S.p.A., gevestigd in Corso Principi di Piemonte 65, 12035, Racconigi (CN), Italië

verklaart op eigen verantwoording dat:
het automatisme model:
ALFARISS300D-24V
ALFARISS200D-24V-F
ALFARISS300D-24V-120V
ALFARISS200D-24V-120V-F

Beschrijving: Elektromechanische actuator voor hekken

- bestemd is om te worden opgenomen in een hekken, om een machine te vormen krachtens Richtlijn 2006/42/EG. Deze machine mag niet in dienst gesteld worden voordat zij conform verklaard is met de bepalingen van richtlijn 2006/42/EG (Bijlage II-A)

- conform is met de toepasselijke essentiële vereisten van de Richtlijnen:
Machinerichtlijn 2006/42/EG (Bijlage I, Hoofdstuk 1)
Richtlijn laagspanning 2014/35/EG
Richtlijn elektromagnetische compatibiliteit 2014/30/EG
Richtlijn ROHS2 2011/65/CE

De technische documentatie staat ter beschikking van de competente autoriteit in navolging van een gemotiveerd verzoek dat ingediend wordt bij:

V2 S.p.A.
Corso Principi di Piemonte 65, 12035, Racconigi (CN), Italië

Degene die geautoriseerd is tot het ondertekenen van deze verklaring van incorporatie en tot het verstrekken van de technische documentatie is:

Antonio Livio Costamagna

Rechtsgeldig vertegenwoordiger van V2 S.p.A.
Racconigi, il 01/06/2015

2 - TECHNISCHE KENMERKEN

	ALFARISS 300D-24V	ALFARISS 200D-24V-F (FAST)	ALFARISS 300D-24V-120V	ALFARISS 200D-24V-120V-F
Maximumgewicht van het hek	300 Kg	200 Kg	300 Kg	200 Kg
Voeding	230 VAC / 50 Hz	230 VAC / 50 Hz	120 VAC / 60 Hz	120 VAC / 60 Hz
Maximumvermogen	150 W	150 W	150 W	150 W
Maximumsnelheid hekvleugel	0,14 - 0,26 (@150N - unloaded)	0,25 - 0,42 (@100N - unloaded)	0,14 - 0,26 (@150N - unloaded)	0,25 - 0,42 (@100N - unloaded)
Maximum duwkracht	330 N	200 N	330 N	200 N
Werkcyclus	50 %	50 %	50 %	50 %
Tandwiel	M4 - Z16	M4 - Z16	M4 - Z16	M4 - Z16
Bedrijfstemperatuur	-20 ÷ +55 °C	-20 ÷ +55 °C	-20 ÷ +55 °C	-20 ÷ +55 °C
Gewicht van de motor	7,5 Kg	7,5 Kg	7,5 Kg	7,5 Kg
Beschermklasse	IP44	IP44	IP44	IP44
Max.lading accessoires gevoed bij 24 Vac	7 W	7 W	7 W	7 W
Veiligheidszekeringen	T 1,6 A	T 1,6 A	T 3,15 A	T 3,15 A

3 - INSTALLATIE VAN DE MOTOR

3.1 - POSITIONERING VAN DE MOTOR

Volg onderstaande instructies strikt op om de ALFARISS vast te zetten:

1. Zorg voor een funderingsgat en maak als referentie gebruik van de afmetingen die in de afbeelding staan.
2. Leg een of meer leidingen voor de doorgang van de elektriciteitskabels.
3. Assembleer de 2 elementen op de verankerplaat en zet deze vast met de 2 bijgeleverde bouten.
4. Giet beton in het gat en breng de funderingsplaat in positie.

⚠ LET OP: controleer of de plaat perfect waterpas staat en parallel aan het hek.

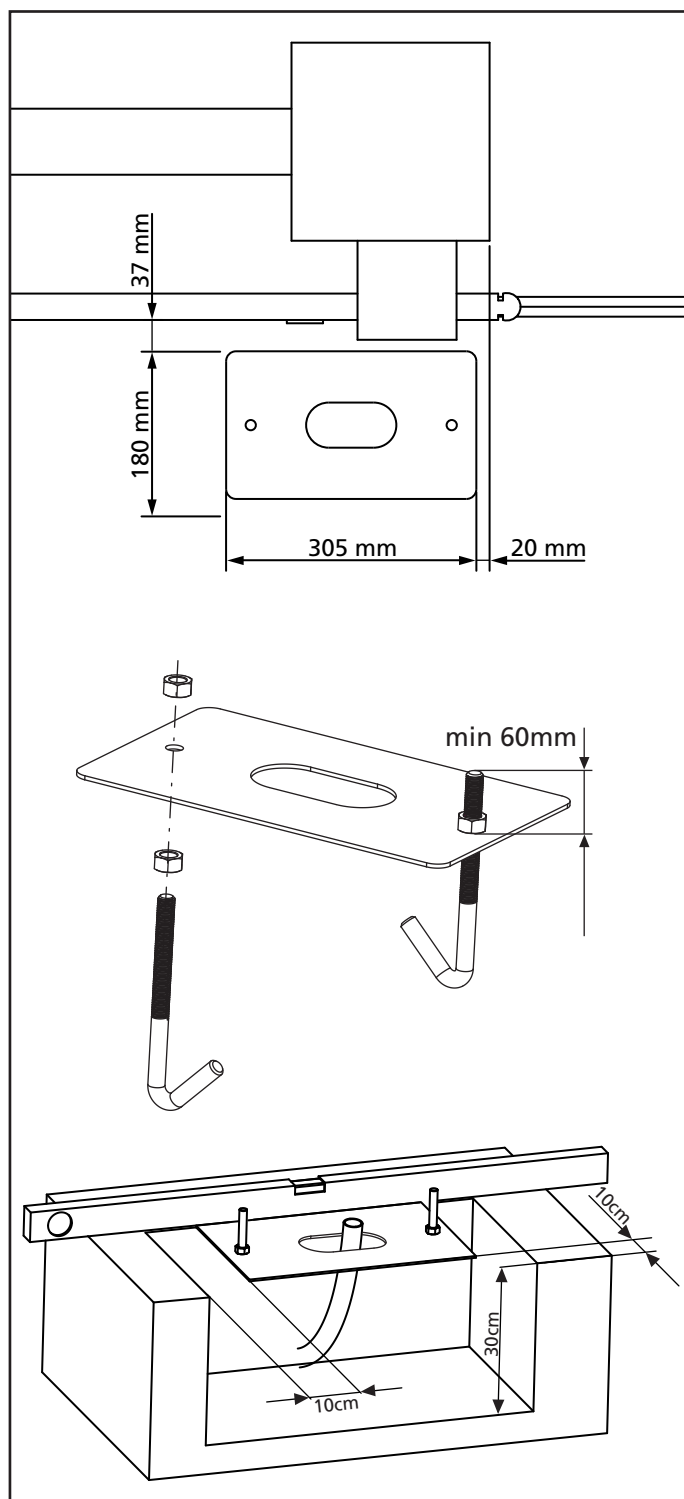

5. Wacht tot het beton geheel hard geworden is.
6. Schroef de 2 moeren los die de basis met de vier elementen verenigen en breng de motor in positie op de plaat
7. Steek de 4 koploze schroeven met bijbehorende moeren in de desbetreffende gaten. Stel de 4 koploze schroeven zo in dat de motor perfect waterpas staat.
8. Controleer of de motor perfect parallel aan het hek staat, breng vervolgens de 2 ringetjes **R** aan en draai moeren **D** een beetje vast.

⚠ LET OP: steek pakking **G in het doorgangsgat van de kabels zoals de afbeelding toont. Maak een gat in de pakking zodat de kabels er doorheen kunnen die op de stuurcentrale aangesloten moeten worden. Beperk de afmetingen van de gaten zodat insecten of diertjes niet erdoor naar binnen kunnen.**

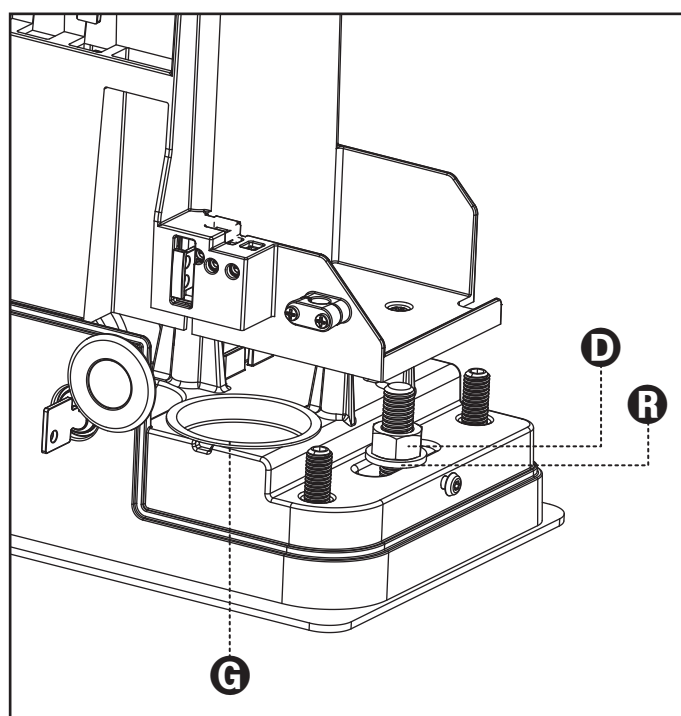
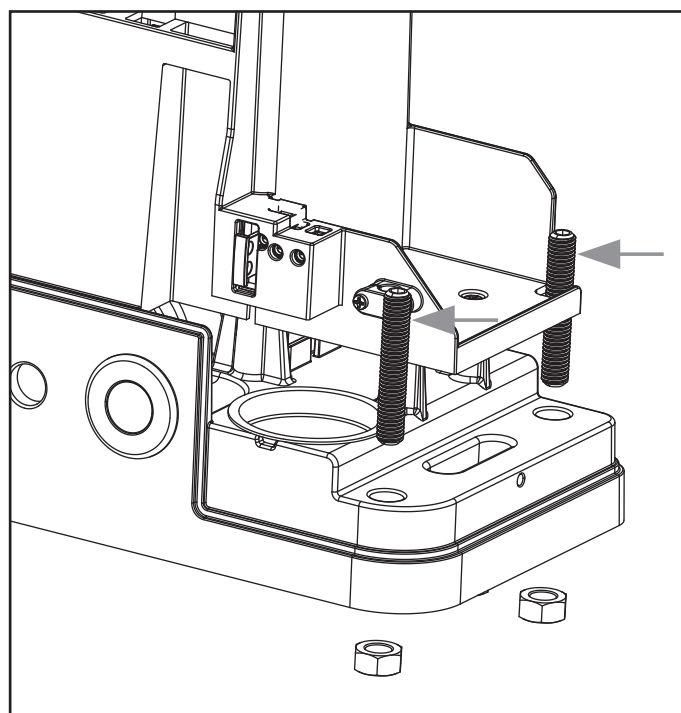

3.2 - MONTAGE VAN DE HEUGEL

1. Deblokkeer de motor en breng het hek in de volledig geopende stand in positie.
2. Zet alle heugelementen vast op het hek ervoor zorgend dat deze alle dezelfde afstand ten opzichte van het motortandwiel hebben.

De heugel **MOET 1 of 2 mm** boven het motortandwiel over de gehele lengte van het hek in positie gebracht worden.

! LET OP: indien het hek erg zwaar is wordt aangeraden om een heugel M4 22x22 (cod. 162324) te gebruiken.

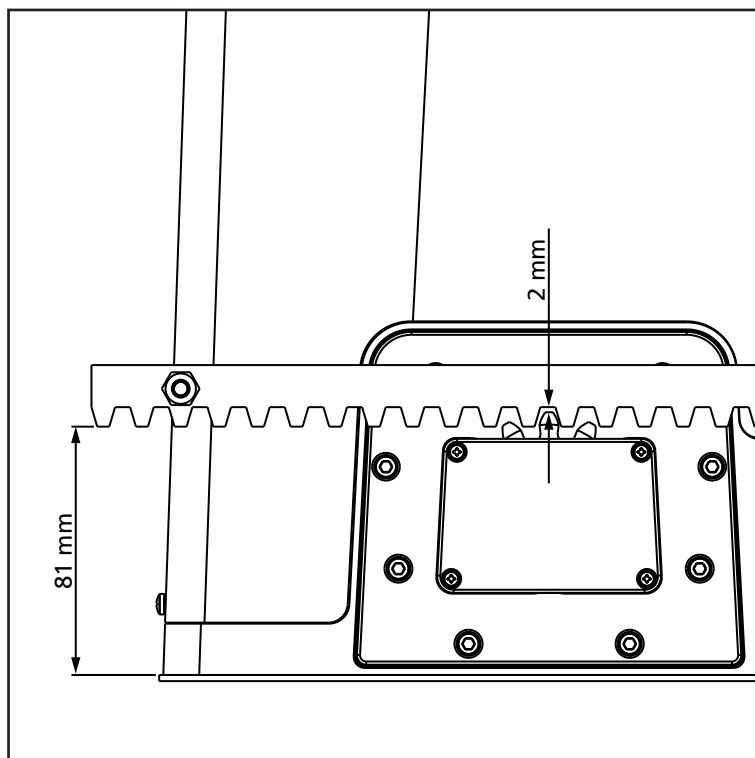

3.3 - BEVESTIGING VAN DE MOTOR

Controleer onderstaande punten:

1. De motor moet waterpas staan en parallel aan het hek.
2. De afstand tussen tandwiel en heugel moet 1 of 2 mm bedragen. Stel zonodig de 4 koplouze schroeven bij.
3. De heugel moet uitgelijnd zijn op het tandwiel van de motor.
4. De minimumafstand tussen het maximum ruimtebeslag van het hek en het oplegsel van de motor moet minstens 5 mm bedragen.
5. Controleer de hiervoor beschreven vereisten en ga over tot bevestiging van de 2 moeren **D** waarmee de motor aan de plaat verankerd wordt.

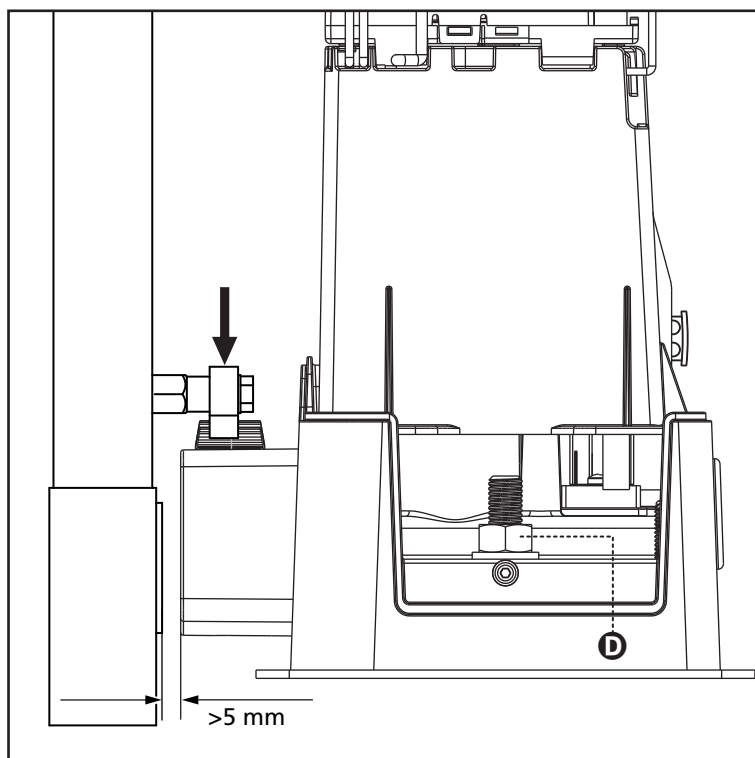

3.4 - INSTALLATIE VAN DE MAGNETISCHE EINDSCHAKELAARS

⚠ LET OP: voor uw veiligheid is het noodzakelijk dat het hek is voorzien van mechanische aanslagen voor overtravel.

Als het hek niet van deze aanslagen is voorzien, kan een niet voorzien manoeuvre, buiten het aanslagpunt, het hek doen vallen.

Installeer de bijgeleverde magneetbeugel op de heugel op een wijze waarbij de magneet, bij de maximaal geopende en de maximaal gesloten stand van het hek in positie blijft ter hoogte van de magneetsensor, achter het kapje (zo dicht mogelijk daarbij).

De bijgeleverde magneten worden speciaal door twee kleuren onderscheiden:
BLAUWE MAGNEET = RECHTER EINDSCHAKELAAR (DX)
RODE MAGNEET = LINKER EINDSCHAKELAAR (SX)

Het type eindschakelaar (RECHTS/LINKS) is afhankelijk van de positie van de eindschakelaar ten opzichte van de motor, onafhankelijk van de richting van opening.

⚠ LET OP: nadat de correcte werking van het systeem gecontroleerd is, wordt aangeraden om de beugels van de eindschakelaars op de heugel te lassen.

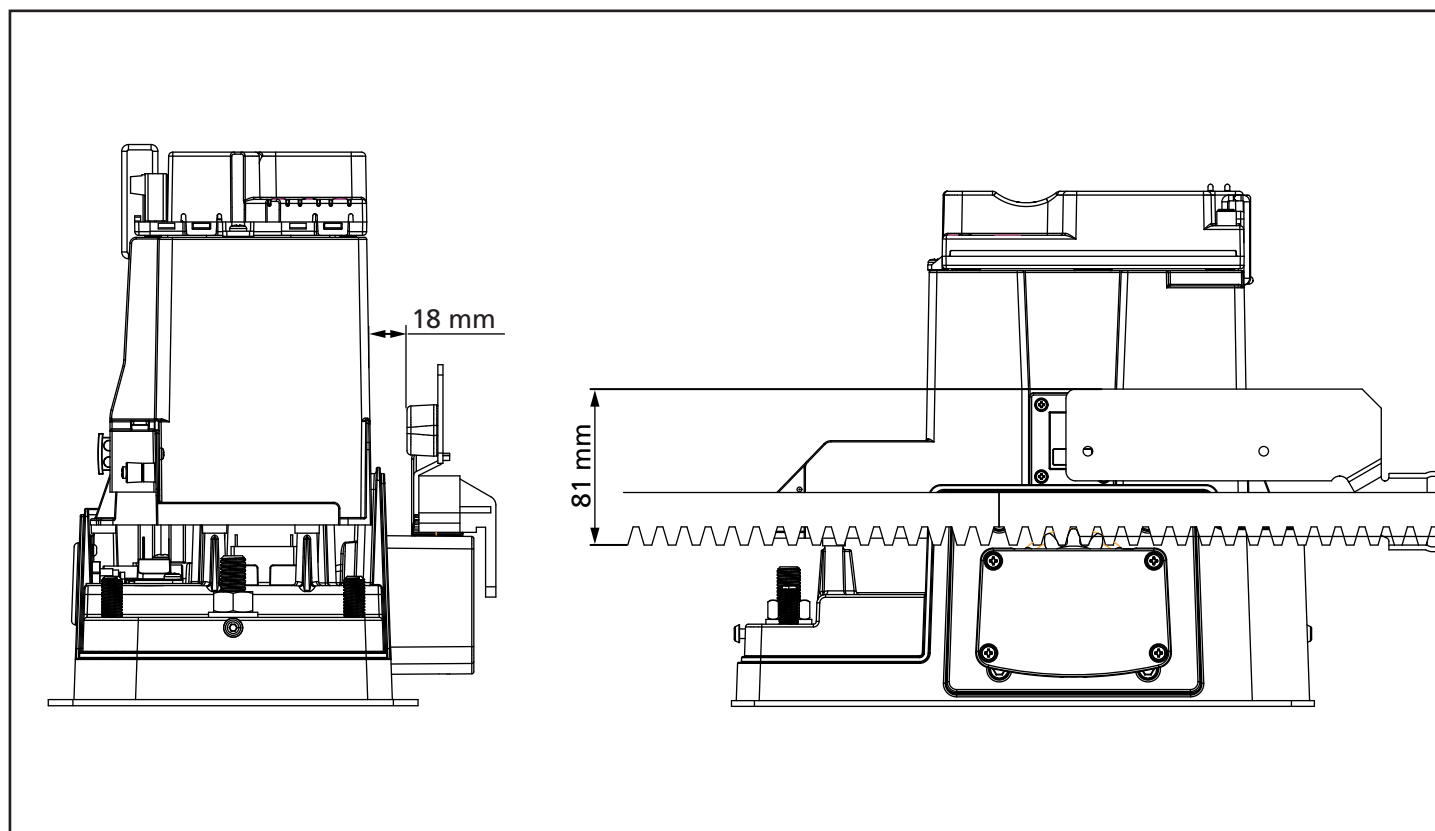
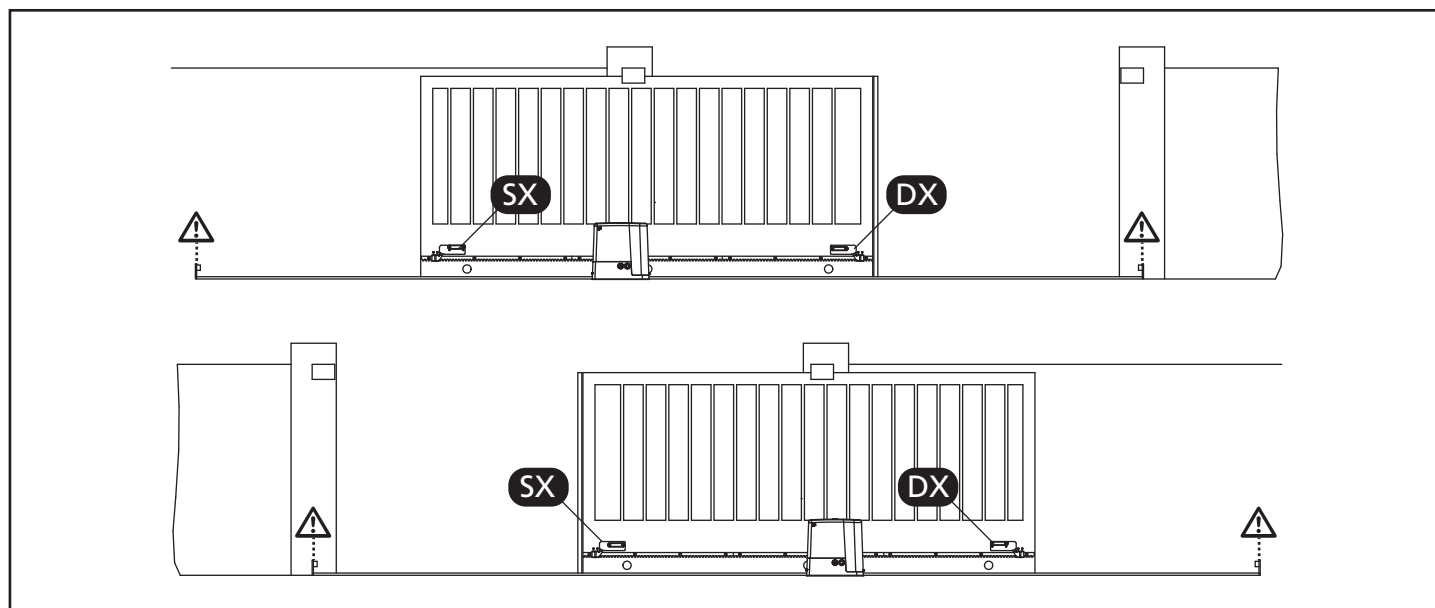

3.5 - DEBLOKKERING MOTOR

Bij het ontbreken van de elektrische stroom kan het hek gedeblokkeerd worden door als volgt op de motor in te grijpen:

1. Open slotbeschermer **J** op de voorzijde van de motor.
2. Steek sleutel **K** in het slot en draai deze met de wijzers van de klok mee om de toegang tot de deblokkering, die zich ernaast bevindt, te openen.
3. Steek sleutel **L** in het gat en draai deze met de wijzers van de klok mee tot het einde van de slag.
4. Nu kan het hek handmatig worden verplaatst

Handel als volgt om de automatische werking te herstellen:

1. Breng het hek in volledig gesloten positie
2. Draai sleutel **L** tegen de wijzers van de klok in tot het einde van de slag en trek de sleutel los
3. Draai sleutel **K** tegen de wijzers van de klok in zodat de toegang tot de deblokkering gesloten wordt en trek de sleutel los
4. Bedek het slot met deurtje **J**

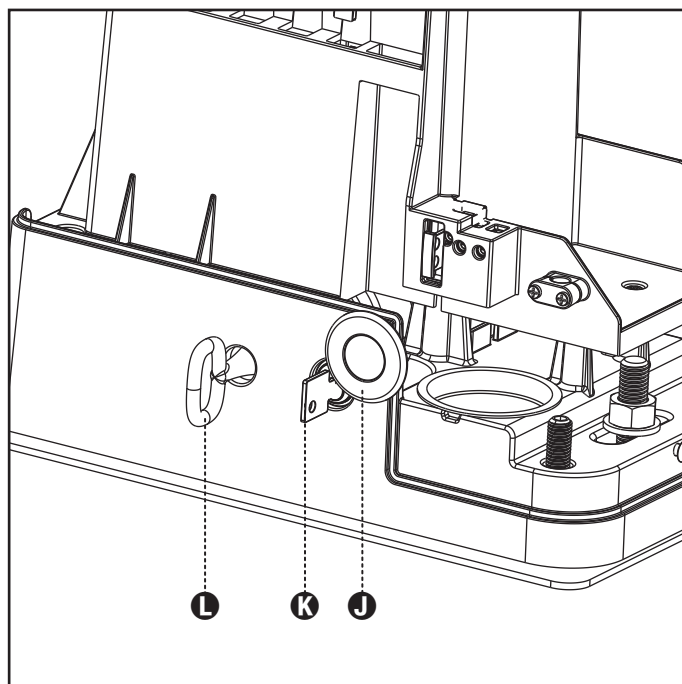

3.6 - INSTALLATIESCHEMA

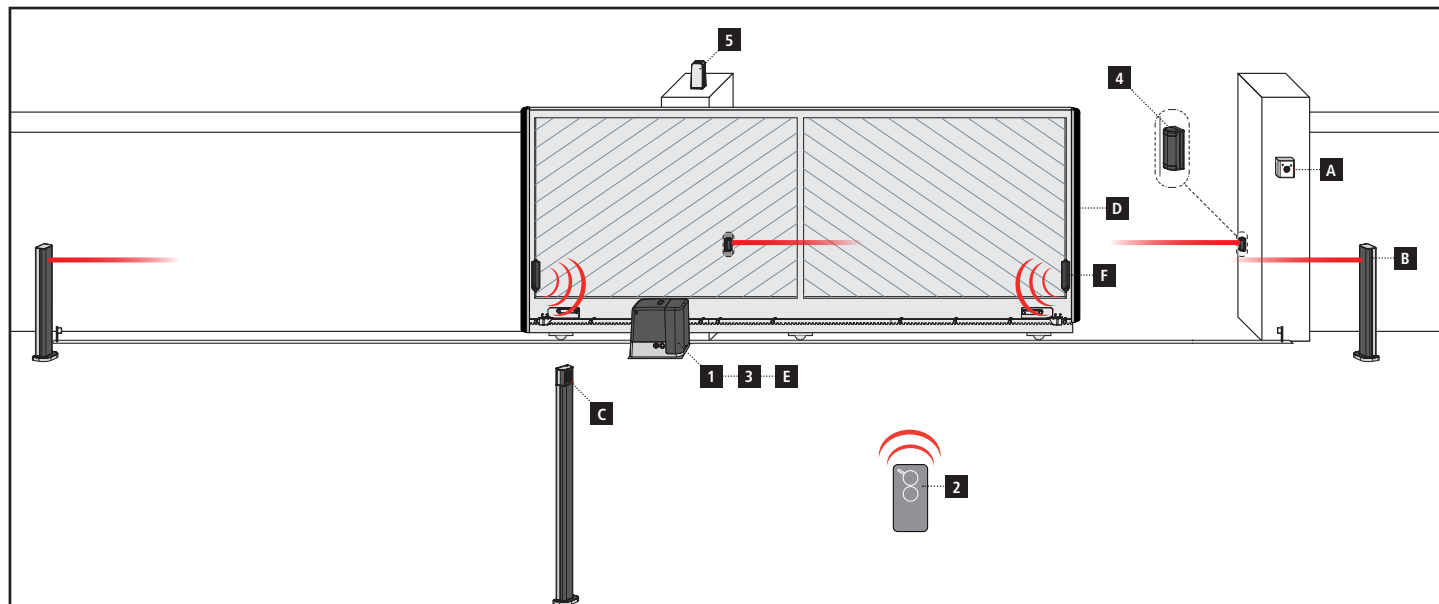

ONDERDELEN

- 1** Motor
- 2** Zender
- 3** Module plug-in ontvanger
- 4** Fotocellen
- 5** Knipperlicht

AANVULLENDE ACCESSOIRES

- A** Sleutelschakelaar
- B** Pijler fotocellen
- C** Digitale radio-schakelaar voor montage op pijler
- D** Veiligheidsbezettingen
- E** WES-ADI module (beheer bezettingen via radio)
- F** WES-sensors

LENGTE VAN DE KABEL	< 10 meter	van 10 tot 20 meter	van 20 tot 30 meter
Voeding 230V/120V	3G x 1,5 mm ²	3G x 1,5 mm ²	3G x 2,5 mm ²
Fotocellen (TX)	2 x 0,5 mm ²	2 x 0,5 mm ²	2 x 0,5 mm ²
Fotocellen (RX)	4 x 0,5 mm ²	4 x 0,5 mm ²	4 x 0,5 mm ²
Sleutelschakelaar	2 x 0,5 mm ²	2 x 0,5 mm ²	2 x 0,5 mm ²
Knipperlicht	2 x 1,5 mm ²	2 x 1,5 mm ²	2 x 1,5 mm ²
Antenne (ingebouwd in het knipperlicht)	RG174	RG174	RG174

4 - STUURCENTRALE

De PD13 is uitgerust met een display waarmee niet alleen een eenvoudige programmering mogelijk is maar ook de constante bewaking van de status van de ingangen. De menustructuur zorgt voor een eenvoudige instelling van de werktijden en van de werklogica's.

Met inachtneming van de Europese voorschriften inzake de elektrische veiligheid en de elektromagnetische compatibiliteit (EN 60335-1, EN 50081-1 en EN 50082-1) wordt het product gekenmerkt door de volledige elektrische isolatie tussen het digitale circuit en het vermogenscircuit.

Overige kenmerken:

- Voeding beveiligd tegen kortsluiting binnenin de centrale, op de motoren en op de aangesloten accessoires.
- Vermogensinstelling met aansnijding van de stroom.
- Detectie van obstakels via bewaking van de stroom op de motoren (ampèremetrisch of encoder).
- Automatische aanlering van de positie van de eindschakelaars.
- Test van de veiligheidsvoorzieningen vóór iedere opening.
- Deactivering van de veiligheidsingangen via het configuratiemenu: het is niet nodig bruggen te maken tussen de klemmen van de niet geïnstalleerde beveiliging. Het volstaat de functie uit te schakelen vanaf het betreffende menu.
- Mogelijkheid tot werking zonder netspanning via optioneel batterijpak (code 161212).
- Laagspanninguitgang beschikbaar voor een controlelamp of een knipperlicht van 24V.
- Hulprelais met programmeerbare logica voor servicelicht, knipperlicht of anders.
- Functie ENERGY SAVING
- Gesynchroniseerde werking van twee motoren m.b.v. de optionele module SYNCRO

⚠ LET OP: De installatie van de stuurcentrale, van de veiligheidsvoorzieningen en van de accessoires moet gebeuren terwijl de voeding afgesloten is.

4.1 - VOEDING

De centrale moet gevoed worden door een elektrische lijn bij 230V-50Hz, die beschermd wordt door een thermomagnetische differentieelschakelaar die conform de wettelijke voorschriften is.

Sluit de voedingskabels aan op de klemmen **L** en **N**.

Sluit de aardkabel aan op klem 

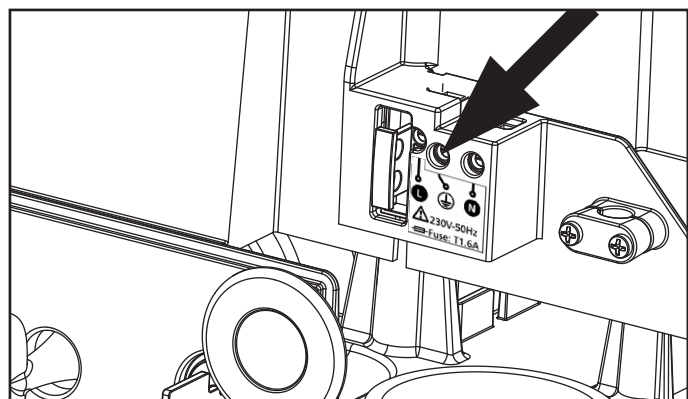

4.2 - VOEDING DOOR BATTERIJ

Bij een elektrische black-out kan het toestel gevoed worden door een batterijpak (accessoire code 161212).

Het batterijpak moet geplaatst worden in de daarvoor bestemde zitting zoals de afbeelding toont.

Sluit de connector van het batterijpak aan op de BATTERY-klemmen van de centrale.

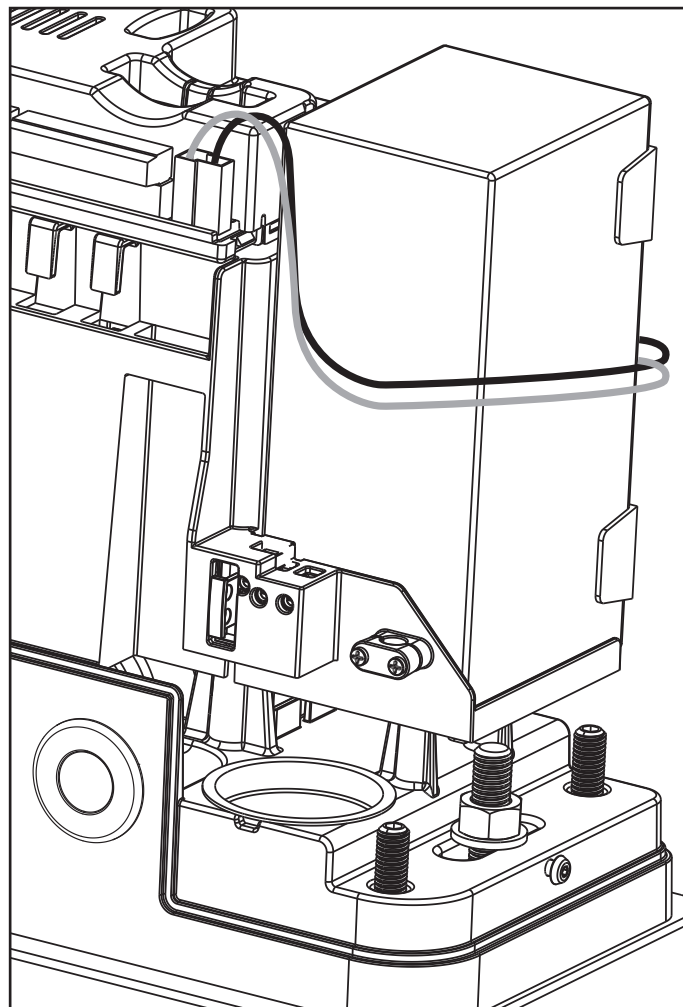

4.3 - ACTIVERINGSINGANGEN

De stuurcentrale PD13 beschikt over twee activeringsingangen (START en START P.) waarvan de functie afhankelijk is van de geprogrammeerde werkwijze (zie het item **Start** van het programmeermenu):



LET OP: als inrichtingen worden gebruikt met hold-to-run besturing (magnetische spoelen, timers, aanwezigheidsdetectors, enz.) moet de horlogemodus worden gebruikt (parameter $Start = onol$).

Standaardwerkwijze

START = START (een besturing veroorzaakt de volledige opening van het hek)

START P. = VOETGANGERSSTART (een besturing veroorzaakt de gedeeltelijke opening van het hek)

Open/Sluit-modaliteit

START = OPENING (bedient altijd de opening)

START P. = SLUITING (bedient altijd de sluiting)

De bediening is van het type impuls: dit betekent dat een impuls de volledige opening of sluiting van het hek veroorzaakt.

Modaliteit Hold to Run

START = OPENING (bedient altijd de opening)

START P. = SLUITING (bedient altijd de sluiting)

De bediening is van het monostabiele type. Dit betekent dat het hek geopend of gesloten wordt zolang het contact gesloten is en onmiddellijk stopt als het contact geopend wordt.

Werkwijze Klok

Via deze functie is het mogelijk om voor de opening van het hek een uurregeling te programmeren, met behulp van een externe timer of andere inrichtingen met hold-to-run besturing (bv. magnetische spoelen of aanwezigheidsdetectors)

START = START (een besturing veroorzaakt de volledige opening van het hek)

START P. = VOETGANGERSSTART (een besturing veroorzaakt de gedeeltelijke opening van het hek)

Het hek blijft (geheel of gedeeltelijk) open zolang het contact op de ingang gesloten blijft. Wordt het contact geopend, dan begint de telling van de pauzetime, na het verstrijken waarvan het hek opnieuw gesloten wordt.

LET OP: Het is hiervoor van belang dat de automatische hersluiting ingeschakeld wordt.

AANTEKENING: als de parameter $P.RPP = 0$, veroorzaakt de timer die verbonden is op de START P. ingang niet de opening, maar laat deze het toe de automatische sluiting op de vastgestelde tijden tegen te gaan.

In alle werkwijzen moeten de ingangen aangesloten worden op voorzieningen met normaal geopend contact.

Sluit de kabels van de voorziening die de START ingang bestuurt aan tussen klemmetjes **J1** en **J4** van de stuurcentrale.
Sluit de kabels van de voorziening die de START P. ingang bestuurt aan tussen klemmetjes **J2** en **J4** van de stuurcentrale.

De functie die aan de START ingang toegekend is, kan ook geactiveerd worden door buiten het programmeermenu op de toets **↑** te drukken of door een afstandsbediening die op kanaal 1 bewaard is van ontvanger MR.

De functie die aan de START P. ingang toegekend is, kan ook geactiveerd worden door buiten het programmeermenu op de toets **↓** te drukken of door een afstandsbediening die op kanaal 2 bewaard is van ontvanger MR.

4.4 - STOP

Voor een hogere mate van veiligheid is het mogelijk een schakelaar te installeren die bij activering de onmiddellijke blokkering van het hek veroorzaakt. De schakelaar moet een normaal gesloten contact hebben dat open gaat in geval bij activering.

Indien de stopschakelaar geactiveerd wordt terwijl het hek geopend is, wordt de functie van automatische sluiting altijd uitgeschakeld. Om het hek weer te sluiten moet een startimpuls gegeven worden.

Sluit de kabels van de stopschakelaar aan tussen klemmetjes **J3 (STOP)** en **J4 (COM)** van de stuurcentrale.

De functie van de stopschakelaar kan ook geactiveerd worden via de afstandsbediening die op kanaal 3 bewaard is van ontvanger MR.



FOTOCELLEN - WAARSCHUWINGEN

- De centrale voedt de fotocellen bij een nominale spanningswaarde van 24Vdc met een elektronische zekering die de stroom onderbreekt in geval van overbelasting.
- Als de voeding van de zenders op de klemmen E3 (+) en E2 (-) aangesloten is, kan de centrale de werktijd van de fotocellen uitvoeren alvorens met de opening van het hek aan te vangen.
- De fotocellen op de binnenzijde moeten zo geïnstalleerd worden dat ze de openingszone van het hek volledig dekken.
- Als meer paren fotocellen op dezelfde zijde van het hek geïnstalleerd worden, moeten de N.C.-uitgangen van de ontvangers in serie aangesloten worden.
- De fotocellen worden niet gevoed als de centrale op de modaliteit ENERGY SAVING staat.

4.5 - AANSLUITING FOTOCEL

Afhankelijk van de klem waar ze op worden aangesloten maakt de stuurcentrale onderscheid tussen twee categorieën fotocellen:

Fotocellen type 1

Worden aan de binnenzijde van het hek geïnstalleerd en zijn zowel tijdens de opening als tijdens de sluiting actief. In geval van onderbreking van de fotocellen type 1 stopt de stuurcentrale de hekvleugels: zodra de fotocel niet meer onderbroken wordt opent de stuurcentrale het hek volledig.

Fotocellen type 2

Worden aan de buitenzijde van het hek geïnstalleerd en zijn alleen bij de sluiting actief. In geval van inwerkingtreding van de fotocellen type 2 heropent de stuurcentrale onmiddellijk het hek, zonder te wachten tot de fotocel niet meer onderbroken is.

- Sluit de voedingskabels van de zenders van de fotocellen aan tussen de klemmen **E3 (+)** en **E2 (-)** van de stuurcentrale.
- Sluit de voedingskabels van de ontvangers van de fotocellen aan tussen de klemmen **E1 (+)** en **E2 (-)** van de stuurcentrale.
- Sluit de uitgang van de ontvangers van de fotocellen van type 1 aan tussen de klemmen **J5 (PHOTO1)** en **J9 (COM)** van de stuurcentrale en sluit de uitgang van de ontvangers van de fotocellen van type 2 aan tussen de klemmen **J6 (PHOTO2)** en **J9 (COM)** van de stuurcentrale.
Gebruik de uitgangen met normaal gesloten contact.

VEILIGHEIDSLIJSTEN-WAARSCHUWINGEN

- Als lijsten met een normaal gesloten contact gebruikt worden, moeten de uitgangen in serie aangesloten worden.
- Als lijsten met geleidend rubber gebruikt worden, moeten de uitgangen in cascade aangesloten worden en alleen de laatste moet op de nominale weerstand eindigen.
- De actieve lijsten die op de voeding van de accessoires aangesloten zijn, zijn niet actief als de centrale op de modaliteit ENERGY SAVING staat.
- Om aan de normen van EN12978 te voldoen, moeten veiligheidslijsten met geleidend rubber geïnstalleerd worden. De veiligheidslijsten met normaal gesloten contact moeten voorzien zijn van een centrale die constant de correcte werking ervan controleert. Als centrales gebruikt worden die de mogelijkheid bieden om de test uit te voeren door middel van onderbreking van de voeding, moeten de voedingskabels van de centrale aangesloten worden tussen de klemmen E3 (+) en E2 (-) van de PD13.
Is dat niet het geval, sluit ze dan aan tussen de klemmen E1 (+) en E2 (-).
De test van de lijsten moet geactiveerd worden via het menu **Co. EE**

4.6 - AANSLUITING VAN DE VEILIGHEIDSLIJSTEN

Al naargelang de klem waarop ze aangesloten worden, verdeelt de stuurcentrale de veiligheidslijsten in twee categorieën:

Lijsten van type 1 (vast)

Deze zijn op muren of op andere vaste obstakels geïnstalleerd die door het hek tijdens de opening genaderd worden. In geval van inwerkingtreding van de lijsten van type 1 tijdens de opening van het hek zal de stuurcentrale het hek gedurende 3 seconden sluiten waarna blokkering plaatsvindt. Ingeval van inwerkingtreding van de lijsten van type 1 tijdens de sluiting van het hek zal de stuurcentrale onmiddellijk geblokkeerd worden. De activeringsrichting van het hek bij de volgende STARTimpuls of VOETGANGERSSTART-impuls is afhankelijk van de parameter STOP (keert de beweging om of stopt deze). Als de STOP-ingang uitgeschakeld is, zal de bedieningsimpuls de beweging in dezelfde richting doen hervatten die het had voordat de lijst in werking trad.

Lijsten van type 2 (mobiel)

Deze zijn op het uiteinde van het hek geïnstalleerd. In geval van inwerkingtreding van de lijsten van type 2 tijdens de opening van het hek, zal de stuurcentrale onmiddellijk geblokkeerd worden; in geval van inwerkingtreding van lijsten van type 2 tijdens de sluiting van het hek zal de stuurcentrale het hek gedurende 3 seconden openen waarna blokkering plaatsvindt. De activeringsrichting van het hek bij de volgende STARTimpuls of VOETGANGERSSTART-impuls is afhankelijk van de parameter STOP (keert de beweging om of stopt deze). Als de STOP-ingang uitgeschakeld is, zal de bedieningsimpuls de beweging in dezelfde richting doen hervatten die het had voordat de lijst in werking trad.

Beide ingangen zijn in staat om zowel de klassieke lijst met normaal gesloten contact te beheren als de lijst met geleidend rubber met nominale weerstand van 8,2 kohm.

Sluit de kabels van de lijsten van type 1 aan tussen klemmen **J7 (EDGE1)** en **J9 (COM)** van de stuurcentrale.
Sluit de kabels van de lijsten van type 2 aan tussen klemmen **J8 (EDGE2)** en **J9 (COM)** van de stuurcentrale.

4.7 - UITGANG IN LAAGSPANNING

De stuurcentrale PD13 beschikt over een uitgang 24Vdc die het mogelijk maakt een lading tot 3W aan te sluiten.

Deze uitgang kan gebruikt worden voor de aansluiting van een controlelamp die op de status van het hek wijst, of op een laagspanningknipperlicht.

Sluit de kabels van de controlelamp of van het laagspanningknipperlicht aan op klemmen **E4 (+)** en **E5 (-)**.

LET OP: neem de polariteit in acht indien het aangesloten product dit vereist.

4.8 - SERVICELICHTEN

Dankzij de uitgang COURTESY LIGHT maakt de stuurcentrale PD13 het mogelijk een gebruiksvoorziening aan te sluiten (servicelichten of tuinverlichting bijvoorbeeld) die automatisch bediend wordt, dan wel door de activering van de speciale zendtoets.

De klemmen van het servicelicht kunnen als alternatief gebruikt worden voor een knipperlicht 230V/120V met geïntegreerde intermitterende werking.

De uitgang COURTESY LIGHT bestaat uit een eenvoudig N.O.-contact en verstrekt geen enkel soort voeding

Sluit de kabels aan op klemmetjes **B1** en **B2**

4.9 - ANTENNE

Er wordt aangeraden gebruik te maken van de externe antenne model ANS433 ter garantie van een maximaal radiobereik.

Sluit de kern van de antenne aan op klemmetje **A2 (ANT)** van de stuurcentrale en de mantel op klemmetje **A1 (ANT-)**

4.10 - INPLUGBARE ONTVANGER

De stuurcentrale PD13 is uitgerust voor het inpluggen van een ontvanger van de serie MR met een super heterodyne architectuur met hoge gevoeligheid.



LET OP: Let bijzonder goed op de richting van inpluggen van verwijderbare modules.

De ontvangermodule MR heeft 4 kanalen ter beschikking aan elk waarvan een besturing van stuurcentrale toegekend is:

- KANAAL 1 → START
- KANAAL 2 → VOETGANGERSSTART
- KANAAL 3 → STOP
- KANAAL 4 → SERVICELICHTEN

LET OP: voor de programmering van de 4 kanalen en van de werklogica's dient men de instructies die bij de ontvanger MR gevoegd zijn, met aandacht te lezen.

4.11 - INTERFACE ADI

De stuurcentrale is uitgerust met een ADI (Additional Devices Interface) die de aansluiting van een serie optionele modules van de V2 productenlijn mogelijk maakt.

Raadpleeg de V2 catalogus of de technische documentatie om te zien welke optionele modules met ADI voor deze stuurcentrale beschikbaar zijn.

⚠ LET OP: voor de installatie van de optionele modules dient men de instructies die bij de afzonderlijke modules gevoegd zijn, met aandacht te lezen.

Voor enkele toestellen is het mogelijk om de modus te configureren waarmee ze met de centrale communiceren. Bovendien is het nodig om de interface in te schakelen zodat de centrale rekening houdt met de signaleringen die van het ADI-toestel afkomstig zijn.

Raadpleeg het programmeermenu **1.8d** om de ADI-interface in te schakelen en toegang te krijgen tot het configuratiemenu van het toestel.

De ADI-toestellen gebruiken de display van de centrale om alarmsignaleringen te bewerkstelligen of de configuratie van de commandocentrale te visualiseren.

De op de Adi-interface aangesloten inrichting is in staat om de eenheid drie soorten alarmen te signaleren die als volgt op het display van de bedieningseenheid weergegeven worden:

- ALARM FOTOCEL - wordt het hoge segment ingeschakeld: het hek stopt; wanneer het alarm ophoudt gaat het weer open.
- ALARM LIJST - wordt het lage segment ingeschakeld: het hek draait de beweging gedurende 3 seconden om.
- ALARM STOP - knipperen beide segmenten: het hek stopt en kan niet van start gaan zolang het alarm niet eindigt.
- SLAVE – segment onafgebroken aan: wordt gebruikt door de optionele module SYNCRO om aan te geven wanneer de centrale geconfigureerd is als SLAVE

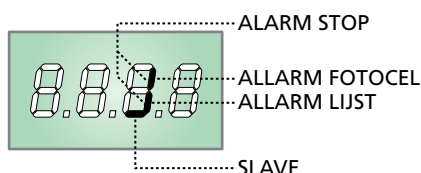

N.B.: de geaccentueerde aansluitingen zijn al bedraad in de fabriek.

⚠ LET OP! De connectoren niet verwijderen of verwisselen

4.12 - ELEKTRISCHE AANSLUITINGEN

J1	START - Openingsimpuls voor de aansluiting van traditionele apparaten met N.O.-contact ⚠ LET OP: als inrichtingen worden gebruikt met hold-to-run besturing (magnetische spoelen, timers, aanwezigheidsdetectors, enz.) moet de horlogemodus worden gebruikt (parameter $Start = orol$).
J2	START P. - Openingsimpuls voetgangers voor de aansluiting van traditionele apparaten met N.O.- contact ⚠ LET OP: als inrichtingen worden gebruikt met hold-to-run besturing (magnetische spoelen, timers, aanwezigheidsdetectors, enz.) moet de horlogemodus worden gebruikt (parameter $Start = orol$).
J3	STOP-impuls N.C.-contact
J4	Gemeenschappelijk (-)
J5	Fotocel van type 1. N.C.-contact
J6	Fotocel van type 2. N.C.-contact
J7	Lijsten van type 1 (vast) N.C.-contact
J8	Lijsten van type 2 (mobiel) N.C.-contact
J9	Gemeenschappelijk accessoires (-)
E1	Voeding +24Vdc voor fotocellen en andere accessoires
E2	Gemeenschappelijk voeding accessoires (-)
E3	Voeding +24Vdc - TX fotocellen/optische lijsten voor Functietest. Sluit de voedingskabels van de zenders van de fotocellen aan tussen klemmetjes E2 en E3 van de stuurcentrale
E4 - E5	Controlelamp of knipperlicht 24V
A1	Schermscherm antenne
A2	Centrale antenne
B1 - B2	Servicelichten of knipperlicht 230V/120V
L	Voedingsfase 230V/120V
N	Neutraal voeding 230V/120V
BATTERY	Batterijpak (cod. 161212)
RECEIVER	Connector voor ontvanger MRx
ADI	Interface voor modules ADI
OVERLOAD	Signaleert een overbelasting op de voeding van de accessoires
M	Motor
LIMIT SENSOR	Sensor eindschakelaar
ENCODER	Encoder
24 Vdc POWER SUPPLY	Voeding van de stuurcentrale (+24Vdc)

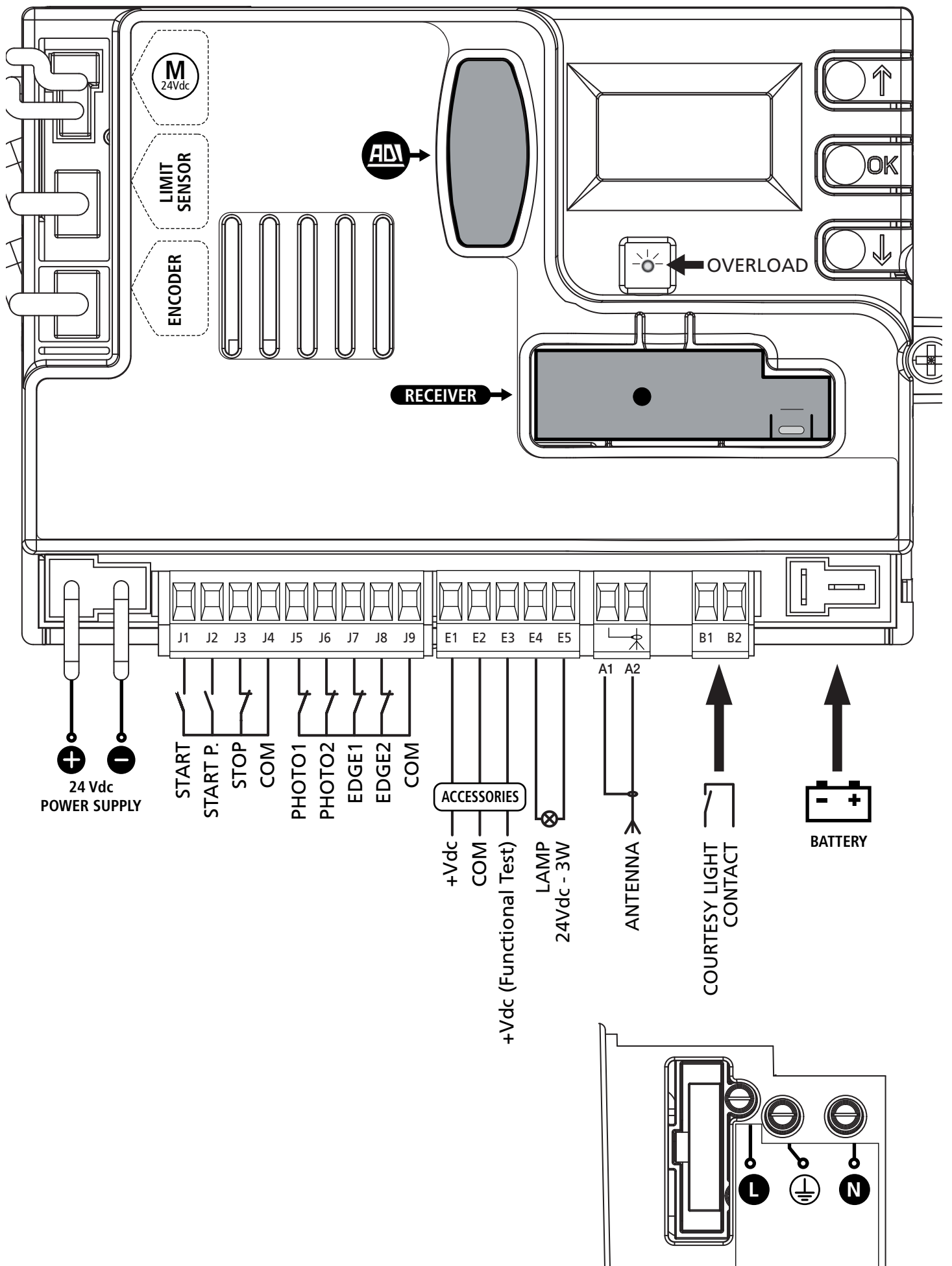

5 - CONTROLEPANEEL

5.1 - DISPLAY

Wanneer de voeding geactiveerd wordt, controleert de stuurcentrale de correcte werking van het display door alle segmenten gedurende 1,5 seconden op **8.8.8.8** in te schakelen. Gedurende de volgende 1,5 seconden wordt de firmware versie weergegeven, bijvoorbeeld **P r 1.0**.

Aan het einde van deze test wordt het controlepaneel weergegeven:

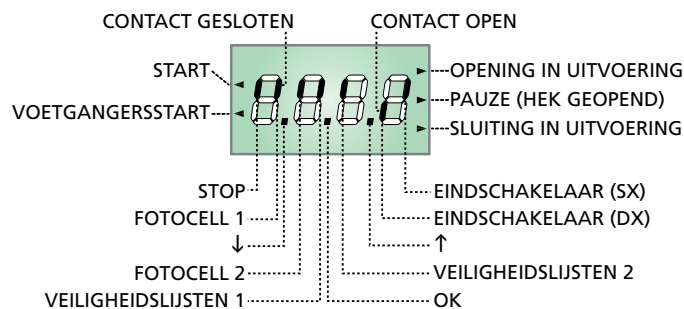

N.B.: als het paneel uit is, zou de centrale op de modaliteit **ENERGY SAVING** kunnen staan. Druk op de toets **OK** om het in te schakelen.

Het controlepaneel duidt (op stand-by) op de fysiek status van de contacten op de klemmenstrook en van de programmeertoetsen: indien het verticale segment boven ingeschakeld is, is het contact gesloten. Indien het verticale segment onder ingeschakeld is, is het contact geopend (de tekening boven toont het geval waarin de ingangen: PHOTO, PHOTO-I, EDGE en STOP alle correct aangesloten zijn).

N.B.: als er een ADI-module gebruikt wordt, zouden er op de display andere segmenten kunnen verschijnen, Raadpleeg de paragraaf die gewijd is aan "ADI-INTERFACE"

De punten tussen de cijfers op het display geven de status van de programmeertoetsen aan. Wanneer op een bepaalde toets gedrukt wordt gaat de betreffende punt branden.

De pijlen links van het display duiden op de status van de startingen. De pijlen gaan branden wanneer de bijbehorende ingang gesloten wordt.

De pijlen rechts van het display duiden op de status van het hek:

- De bovenste pijl gaat branden wanneer het hek in de openingsfase is. Indien het knippert betekent dit dat de opening veroorzaakt is door de inwerkingtreding van een veiligheidsvoorziening (lijst of obstakelsensor).
- De middelste pijl geeft aan dat het hek op pauze staat. Indien het knippert betekent dit dat de telling van de tijd voor de automatische telling actief is.
- De onderste pijl gaat branden wanneer het hek in de sluitfase is. Indien het knippert betekent dit dat de sluiting veroorzaakt is door de inwerkingtreding van een veiligheidsvoorziening (lijst of obstakelsensor).

5.2 - GEBRUIK VAN DE TOETSEN VOOR DE PROGRAMMERING

De programmering van de functies en van de tijden van de centrale vindt plaats via een speciaal configuratiemenu dat toegankelijk en verkenbaar is via de 3 toetsen **↑**, **↓** en **OK** die zich naast het display van de centrale bevinden.

LET OP: door buiten het configuratiemenu op de toets **↑** te drukken, wordt de **START**-impuls geactiveerd, door op toets **↓** te drukken, wordt de impuls **VOETGANGERSSTART** geactiveerd.

De belangrijkste programmeer menu's van de stuurkast worden in de volgende bladzijden uiteengezet. Om door de menu's te navigeren maakt men gebruik van de 3 toetsen **↑**, **↓** en **OK** volgens de volgende tabel:

	Op de toets OK drukken en loslaten
	De toets OK 2 seconden ingedrukt houden
	De toets OK loslaten
	Op de toets ↑ drukken en loslaten
	Op de toets ↓ drukken en loslaten

6 - TOEGANG TOT DE INSTELLINGEN VAN DE CENTRALE

1. Houd de toets **OK** ingedrukt tot het display het gewenste menu toont.
2. Laat de toets **OK** los: het display toont de eerste optie van het submenu.
 - **PrG** Programmering van de centrale (paragraaf 12)
 - **Cnt** Teller van de cycli (paragraaf 11)
 - **SEt** Installatie menu (paragraaf 9)
 - **dEF** Laden van de default-parameters (paragraaf 8)

! LET OP: indien gedurende één minuut geen handelingen verricht worden verlaat de stuurcentrale de programmeerwijze zonder de instellingen te bewaren en gaan de doorgevoerde wijzigingen verloren.

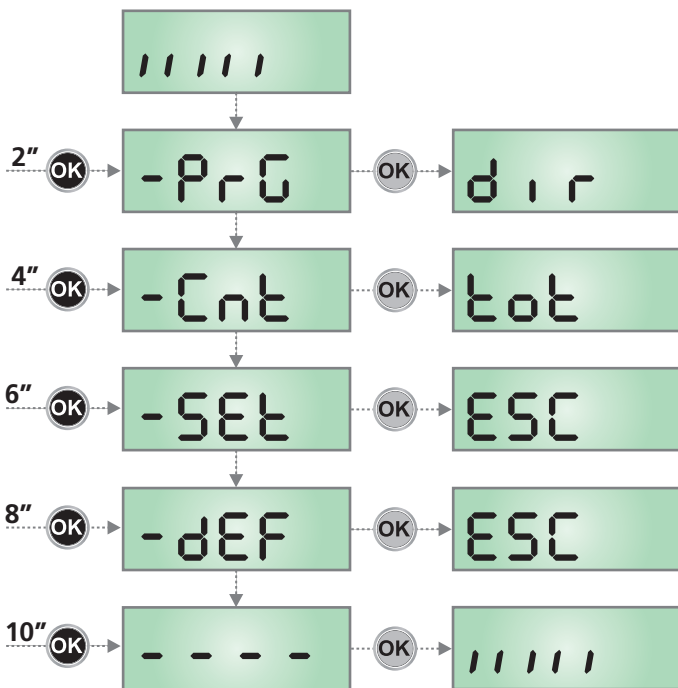

7 - SNELLE CONFIGURATIE

In deze paragraaf wordt een snelle procedure voor de configuratie en de onmiddellijke inwerkingstelling van de stuurcentrale beschreven.

Er wordt aangeraden om deze instructies aanvankelijk te volgen om snel de correcte werking van de stuurcentrale, de motor en de accessoires te kunnen controleren.

1. Roep de default-configuratie op: zie de paragraaf 8
2. Stel de items **dir - StOP - Fot1 - Fot2 - CoS1 - CoS2** in op basis van beveiligingen die op het hek geïnstalleerd zijn. Raadpleeg voor de positie van de items in het menu en voor de beschikbare opties van ieder item de paragraaf 12.
3. Start de cyclus van het automatisch aanleren: zie de paragraaf 9-9.1 (AUTOMATISCHE AANLERING VAN DE GRENZEN VAN DE LOOP).
4. Controleer de correcte werking van de automatisering en wijzig de configuratie van de gewenste parameters.

8 - LADEN VAN DE DEFAULTPARAMETERS

Het is in geval van nood mogelijk om alle parameters opnieuw op de standaard- of default-waarde te zetten (zie de definitieve overzichtstabel).

! LET OP: deze procedure heeft tot gevolg dat alle persoonlijke parameters verloren gaan.

1. Houd de toets **OK** ingedrukt tot het display **-dEF** toont
2. Laat de toets **OK** los: het display toont **ESC** (druk alleen op de toets **OK** als men dit menu wilt verlaten)
3. Druk op de toets **↓**: het display toont **dEF.**
4. Druk op de toets **OK**: het display toont **no**
5. Druk op de toets **↓**: het display toont **S₁**
6. Druk op de toets **OK**: alle parameters worden opnieuw met de default-waarde ingesteld (zie hoofdstuk 12), de centrale verlaat de programmering en het display toont het controlepaneel

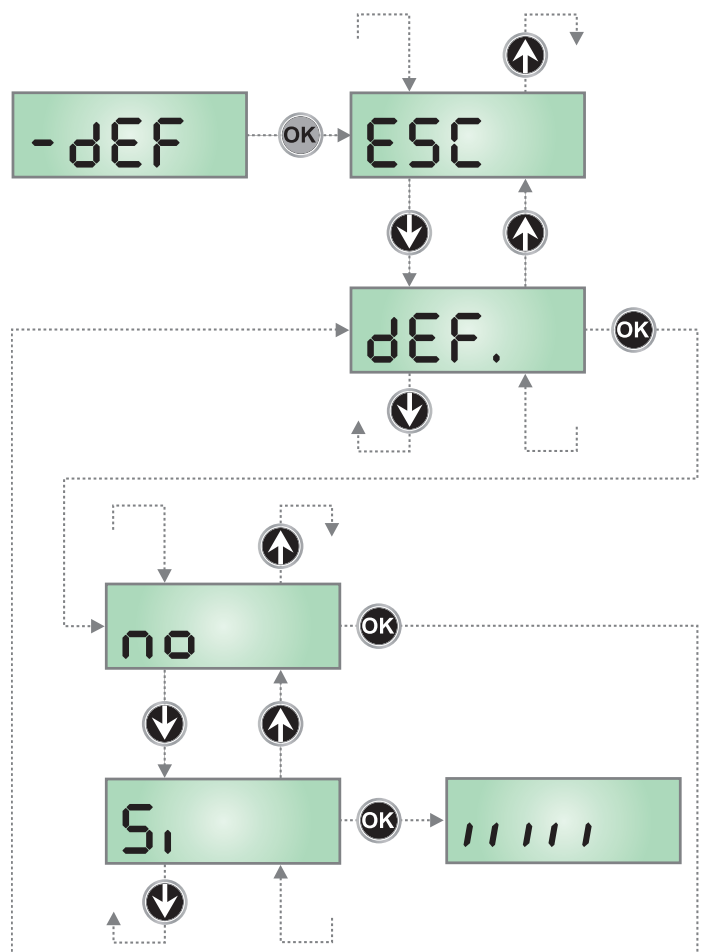

9 - INSTALLATIE MENU (Set)

Dit menu biedt de mogelijkheid de verplaatsingen van het hek die nodig zijn tijdens de installatiefase uit te voeren.

De procedure van automatische aanlering laat het toe de grenzen van de loop op te slaan op basis van de gegevens die door de encoder gevonden worden.

De procedure van handmatige verplaatsing laat de activering toe van het hek in modaliteit Persoon Aanwezig in bijzondere gevallen zoals de installatie-/onderhoudsfase of een eventuele storing van de fotocellen of veiligheidslijsten.

! LET OP: alvorens verder te gaan, dient u te controleren of de mechanische stoppen correct in positie gebracht zijn.

1. Houd de toets **OK** ingedrukt tot het display **-SEt** toont.
2. Laat de toets **OK** los: het display toont **ESC** (druk alleen op de toets **OK** als men dit menu wilt verlaten).
3. Via de toetsen **↑** en **↓** het menu **Mou** selecteren om de handmatige verplaatsing of **RPPr** toe te laten om de procedure van automatische aanlering van de grenzen van de loop te starten.
4. Druk op de toets **OK** om de gekozen procedure te starten

9.1 - AUTOMATISCHE AANLERING VAN DE GRENZEN VAN DE LOOP

! LET OP: om de procedure van zelf leren uit te voeren is het nodig de ADI-interface uit te schakelen via het **Adi** menu. Als er veiligheidsinrichtingen zijn die bediend worden via de ADI-module, zijn deze tijdens de fase van zelf leren niet actief.

LET OP: tijdens de fase van zelfstudie beweegt de motor zich op mindere snelheid.

5. De display visualiseert het bedieningspaneel en begint met de procedure van automatische aanlering:
 - 5.1 Als het hek zich niet in de aanslag voor de sluiting bevindt, zal de motor zich in de sluiting op vertraagde snelheid activeren tot hij de aanslag bereikt.
 - 5.2 Het hek wordt geactiveerd bij opening tot de bereiking van de openbegrenzer.
 - 5.3 Het hek wordt geactiveerd bij sluiting tot de bereiking van de sluitbegrenzer.
7. Als de obstakelsensor ingeschakeld is, toont het display de waarde die voor de obstakelsensor gesuggereerd wordt. Als gedurende 20 seconden geen enkele handeling verricht wordt, verlaat de centrale de programmeerfase zonder de gesuggereerde waarde te bewaren.
8. De gesuggereerde waarde kan gewijzigd worden met de toetsen **↑** en **↓** en door op de toets **OK** te drukken, wordt de weergegeven waarde bevestigd en toont het display **SEnS**.
9. Houd toets **↓** ingedrukt tot het display **FinE** toont. Druk op de toets **OK**, selecteer de optie **5i** en druk op de toets **OK** om de programmering te verlaten en de waarde van de sensoren te bewaren.

! LET OP: Als u toelaat dat de stuurcentrale de programmering wegens time-out (1 minuut) verlaat, keert de obstakelsensor terug naar de waarde die ingesteld was voordat de automatische aanlering uitgevoerd werd (volgens de default-waarden is de sensor uitgeschakeld). De posities van de eindschakelaars blijven daarentegen altijd bewaard.

9.2 - HANDMATIGE VERPLAATSING

! LET OP: wanneer deze procedure geactiveerd wordt, zijn de veiligheidsinstellingen niet actief.

5. De display visualiseert **MAn**
6. U dient toets **↑** ingedrukt te houden om het hek bij opening te verplaatsen of toets **↓** ingedrukt te houden voor de sluiting
7. Laat de toets los om het hek te doen stoppen
8. Om dit menu te verlaten, op **OK** drukken.
N.B.: als de motor langer dan een minuut niet beweegt, stopt de procedure automatisch.

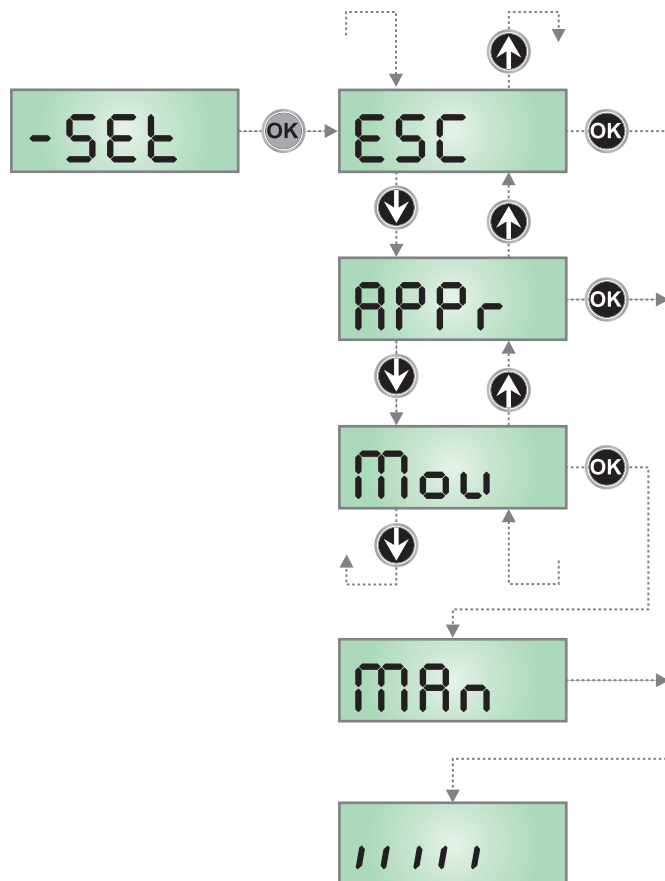

10 - WERKING MET HOLD TO RUN VOOR NOODSITUATIES

Deze werkwijze kan gebruikt worden om het hek met de modus Hold to Run te bewegen dit is nuttig in speciale gevallen, zoals in de fase van installatie/onderhoud of een eventuele slechte werking van de fotocellen, lijsten, eindschakelaar of de encoder.

Om de functie te activeren dient 3 keer een START-commando te worden verzonden (de commando's dienen minstens 1 seconde te duren; de pauze tussen de commando's moet ten minste 1 seconde duren).

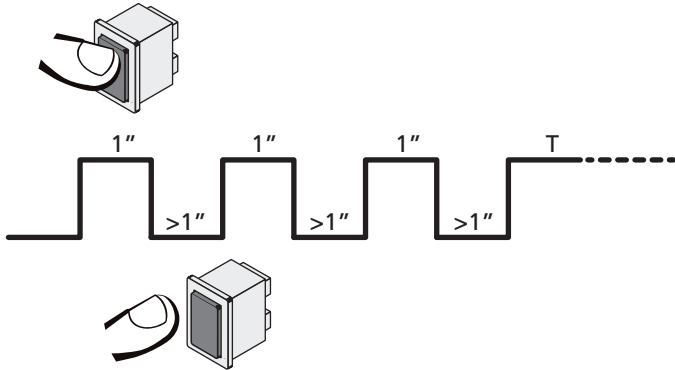

Het vierde START-commando activeert de poort in de modus MENS AANWEZIG; verplaatst de poort door het START-commando gedurende de hele manoeuvre (tijd T) ingedrukt te houden. De functie wordt automatisch gedeactiveerd als de poort 10 seconden lang niet wordt gebruikt.

N.B.: als de parameter **SErE** als **SErN** ingesteld is, zal de startimpuls (vanaf de klemmenstrook of de afstandsbediening) het hek afwisselend de open- en sluitbeweging laten uitvoeren (anders dan de gewone Hold to Run modus).

11 - LEZING VAN DE CYCLITELLER

De stuurcentrale PD13 telt de voltooide openingscycli van het hek en signaleert op verzoek de noodzaak tot onderhoud na een van te voren vastgesteld aantal manoeuvres.

Er zijn twee tellers beschikbaar:

- Totaalteller van de voltooide openingscycli die niet op nul gezet kan worden (optie **tot** van het item **Cnt**)
- Teller die terugtelt dus die de cycli die nog te gaan zijn tot de volgende onderhoudsingreep aftrekt (optie **SEru** van het item **Cnt**). Deze tweede teller kan geprogrammeerd worden met de gewenste waarde.

Het schema hiernaast toont de procedure voor het lezen van de totaal teller, voor het lezen van het aantal cycli dat tot de volgende onderhoudsingreep ontbreekt en voor het programmeren van het aantal cycli dat uitgevoerd moet worden tot de volgende onderhoudsingreep (in het voorbeeld heeft de stuurcentrale 12451 cycli uitgevoerd en ontbreken er 1322 tot het volgende onderhoud).

Zone 1 stelt de lezing van de totale telling van de uitgevoerde cycli voor: met het wielje kan de weergave afwisselend in duizenden of in eenheden getoond worden.

Zone 2 stelt de lezing van het aantal cycli voor dat ontbreekt tot de volgende onderhoudsingreep: de waarde is afgerond op honderdsten.

Zone 3 stelt de instelling van deze laatste teller voor: bij een eerste druk op de \uparrow of \downarrow toets wordt de waarde van de teller afgerond naar duizenden, bij elke volgende druk neemt de instelling met 1.000 eenheden toe of neemt ze met 100 eenheden af. De eerder weergegeven telling gaat verloren.

11.1 - SIGNALERING VAN DE NOODZAAK TOT ONDERHOUD

Wanneer de teller van de cycli die tot het volgende onderhoud ontbreken de nul bereikt, signaleert de stuurcentrale het verzoek om onderhoud door het extra voorknippen van 5 seconden.

De signalering wordt herhaald aan het begin van iedere openingscyclus tot de installateur het menu voor het lezen en het instellen van de teller binnengaat en eventueel het aantal cycli instelt waarna opnieuw om onderhoud verzocht wordt.

Indien geen nieuwe waarde ingesteld wordt (de teller wordt dus op nul gelaten), dan is de functie van signalering van het verzoek om onderhoud uitgeschakeld en wordt de signalering niet herhaald.

⚠ LET OP: het onderhoud moet uitsluitend uitgevoerd worden door gekwalificeerd personeel

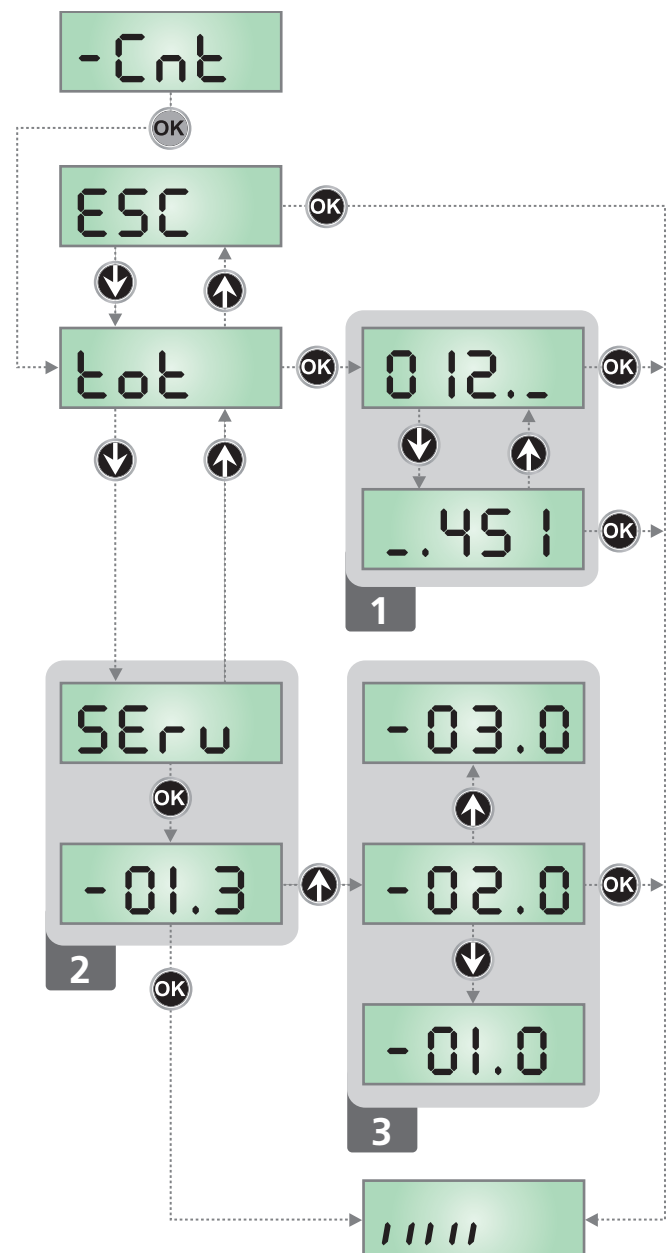

12 - CONFIGURATIE VAN DE CENTRALE

Het programmeermenu **-PrG** bestaat uit een lijst van opties die ingesteld geconfigureerd kunnen worden. De afkorting die op het display verschijnt duidt op de optie die op dat moment geselecteerd is.

Door op de ↓ toets te drukken gaat men naar de volgende optie. Door op de ↑ toets te drukken keert men terug naar de vorige optie.

Door op de **OK** toets te drukken, wordt de huidige waarde van de geselecteerde optie getoond en kan deze eventueel gewijzigd worden.

De laatste optie van het menu **FinE** maakt het mogelijk om alle uitgevoerde wijzigingen te onthouden en terug te keren naar de normale werking van de centrale. Om de eigen configuratie niet te verliezen, is het verplicht de programmeermodaliteit via deze menuoptie te verlaten.

⚠ LET OP: indien gedurende één minuut geen handelingen verricht worden verlaat de stuurcentrale de programmeerwijze zonder de instellingen te bewaren en gaan de doorgevoerde wijzigingen verloren.

Door de toets ↓ of ↑ ingedrukt te houden kunt u de items van het configuratiemenu snel langslopen, tot het item **FinE**. Op deze wijze kan het einde of het begin van de lijst snel bereikt worden.

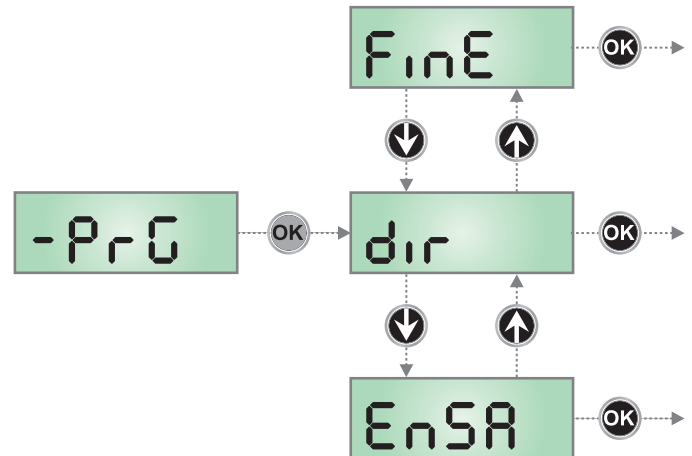

PARAMETER	WAARDE	BESCHRIJVING	DEFAULT	MEMO
dir		Richting van het hek (vanuit de binnenzijde gezien)	dH	
	dH	Het hek opent naar rechts		
	SH	Het hek opent naar links		
EnSA		Functie ENERGY SAVING Deze functie is nuttig om het verbruik te reduceren als de automatisering op stand-by staat. Als de functie ingeschakeld is, zal de centrale onder de volgende omstandigheden de modaliteit ENERGY SAVING binnengaan: <ul style="list-style-type: none"> • 5 sec. na het einde van een werkcyclus • 5 sec. na een opening (als de automatische sluiting niet ingeschakeld is) • 30 seconden nadat het programmeermenu verlaten is In de modaliteit ENERGY SAVING wordt de voeding van accessoires, displays, knipperlicht gedeactiveerd De werkwijze ENERGY SAVING wordt verlaten als: <ul style="list-style-type: none"> • Een werkcyclus geactiveerd wordt • Op één van de toetsen van de centrale gedrukt wordt 	no	
	no	Functie gedeactiveerd		
	Si	Functie activeerd		
P.APP		Gedeeltelijke opening	25	
	0 - 100	Percentage van de slag die het hek uitvoert bij een opening die uitgevoerd wordt na de impuls Voetgangersstart		
t.PrE		Tijd van voorknippen	1.0"	
	0.5" - 1'00	Voorafgaand aan iedere beweging van het hek wordt het knipperlicht geactiveerd gedurende de tijd t.PrE (time instelbaar van 0.5" tot 1'00)		
	no	Functie gedeactiveerd		
t.PCh		Tijd voorknippen anders voor de sluiting	no	
	0.5" - 1'00	Als een waarde aan deze parameter toegekend wordt, zal de centrale het voorknippen activeren voordat de sluitfase uitgevoerd wordt, gedurende de tijd die in dit menu ingesteld wordt (time instelbaar van 0.5" tot 1'00)		
	no	Tijd voorknippen tegelijkertijd t.PrE		

PARAMETER	WAARDE	BESCHRIJVING	DEFAULT	MEMO
Pot		Motorvermogen	60 (STD) 100 (FAST)	
	30 - 100	De getoonde waarde stelt het percentage voor ten opzichte van het maximumvermogen van de motor		
P.rAL		Vermogen motor tijdens de fase van soft stop	20	
	0 - 70	De weergegeven waarde is het percentage ten opzichte van het maximumvermogen van de motor		
SPUn		Startvermogen Indien de functie STARTVERMOGEN geactiveerd wordt, negeert de stuurcentrale gedurende de eerste 2 seconden de waarde Pot en bestuurt de motor bij het maximumvermogen om de inertie van het hek te overwinnen	no	
	no	Functie gedeactiveerd		
	Si	Functie activeerd		
rRM		Startverloop	2 (STD) 3 (FAST)	
	4 - 0 (STD) 6 - 0 (FAST)	Om de motor niet aan te grote krachten bloot te stellen, wordt het vermogen aan het begin van de beweging geleidelijk verhoogd tot de ingestelde waarde bereikt wordt, of de 100% indien het startvermogen ingeschakeld is. Hoe groter de ingestelde waarde, hoe langer de duur van het verloop, dus hoe meer tijd nodig is om de waarde van het nominale vermogen te bereiken		
SEnS		Inschakeling van de obstakelsensor	no	
	no	Functie gedeactiveerd		
	1.0A-10.0A	In dit menu kan de gevoeligheid van de obstakelsensor ingesteld worden. Wanneer de door de motor geabsorbeerde stroom de ingestelde waarde overschrijdt, detecteert de centrale een alarm		
rR.AP		Soft stop tijdens opening	15 (STD) 25 (FAST)	
	0 - 100	Met dit menu kan het percentage van de slag geregeld worden die tijdens het laatste stuk van de opening bij gereduceerde snelheid uitgevoerd wordt		
rR.Ch		Soft stop tijdens sluiting	15 (STD) 25 (FAST)	
	0 - 100	Met dit menu kan het percentage van de slag geregeld worden die tijdens het laatste stuk van de sluiting bij gereduceerde snelheid uitgevoerd wordt		
SE.AP		Start bij opening Met dit menu kan het gedrag van de stuurcentrale ingesteld worden indien tijdens de openingsfase een startimpuls ontvangen wordt	PAUS	
	PAUS	Het hek komt tot stilstand en neemt de pauzestatus aan		
	ChU	Het hek begint onmiddellijk opnieuw te sluiten		
	no	Het hek gaat door met opengaan (de instructie wordt genegeerd)		
SE.Ch		Start bij sluiting Met dit menu kan het gedrag van de stuurcentrale ingesteld worden indien tijdens de sluitfase een startimpuls ontvangen wordt	StoP	
	StoP	Het hek komt tot stilstand en de cyclus wordt als afgesloten beschouwd		
	APEr	Het hek gaat opnieuw open		
SE.PA		Start bij pauze Met dit menu kan het gedrag van de stuurcentrale ingesteld worden indien tijdens de pauzefase een startimpuls ontvangen wordt	ChU	
	ChU	Het hek begint opnieuw te sluiten		
	no	De instructie wordt genegeerd		
	PAUS	Herbereken de pauze		

PARAMETER	WAARDE	BESCHRIJVING	DEFAULT	MEMO
SP.AP		<p>Voetgangersstart bij gedeeltelijke opening Met dit menu kan het gedrag van de stuurcentrale bepaald worden wanneer een instructie Start voetgangers ontvangen wordt tijdens de fase van gedeeltelijke opening.</p> <p>LET OP: Een Startinstructie die tijdens ongeacht welke fase van gedeeltelijke opening ontvangen wordt veroorzaakt een volledige opening. De instructie Start voetgangers wordt altijd genegeerd tijdens een volledige opening</p>	PAUS	
	PAUS	Het hek komt tot stilstand en neemt de pauzestatus aan		
	Ch.U	Het hek begint onmiddellijk opnieuw te sluiten		
	no	Het hek gaat door met openen (de instructie wordt genegeerd)		
Ch.AU		<p>Automatische sluiting In de automatische werking sluit de centrale het hek automatisch bij het verstrijken van de tijd die in dit menu ingesteld is</p>	no	
	no	Functie gedeactiveerd		
	0.5" - 20.0'	Het hek sluit na verstrijken van de ingestelde tijd (time instelbaar van 0.5" tot 20.0')		
Ch.Er		<p>Sluiting na de doorgang Bij de automatische werking begint de telling van de pauzetijd telkens opnieuw vanaf de waarde die ingesteld is in dit menu, wanneer een fotocel in werking treedt tijdens de pauze. Indien de fotocel in werking treedt tijdens de opening wordt deze tijd onmiddellijk als pauzetijd geladen. Met deze functie kunt u het hek snel sluiten na de doorgang, zodat doorgaans een tijd gebruikt wordt die korter is dan Ch.AU.</p>	no	
	no	Functie gedeactiveerd		
	0.5" - 20.0'	Het hek sluit na verstrijken van de ingestelde tijd (time instelbaar van 0.5" tot 20.0')		
PR.Er		Pauze na de doorgang	no	
	no	Om de tijd waarbinnen het hek openblijft tot het minimum te beperken, is het mogelijk ervoor te zorgen dat het hek stopt zodra de doorgang langs de fotocellen gedetecteerd wordt. Is de automatische werking ingeschakeld dan wordt als pauzetijd de waarde Ch.Er geladen		
	Si	Functie gedeactiveerd		
LUCi		<p>Servicelichten Met dit menu is het mogelijk de werking van de servicelichten op automatische wijze in te stellen tijdens de openingscyclus van het hek</p>	E.LUC	
	E.LUC	Werking met timerinstelling (van 0 tot 20')	1'00	
	no	Functie gedeactiveerd		
	Ci.CL	Ingeschakeld tijdens de gehele cyclusduur		
AUS		<p>Hulpkanaal Met dit menu kan de werking van het relais voor de inschakeling van de servicelichten ingesteld worden via een afstandsbediening die op kanaal 4 van de ontvanger bewaard is</p>	Mon	
	Ei.M	Werking met timerinstelling (van 0 tot 20')		
	bi.St	Bistabiele werking		
	Mon	Monostabiele werking		

PARAMETER	WAARDE	BESCHRIJVING	DEFAULT	MEMO
SPiR		Instelling laagspanninguitgang Met dit menu kan de werking van de laagspanninguitgang ingesteld worden	FLSh	
	FLSh	Functie knipperlicht (vaste frequentie)		
	no	Niet gebruikt		
	W.L.	Functie controlelamp: geeft de real time status van het hek aan. De wijze van knipperen duidt op de vier mogelijke situaties: - HEK GESTOPT licht uit - HEK OP PAUZE het licht brandt altijd - OPENING HEK het licht knippert langzaam (2Hz) - SLUITING HEK het licht knippert snel (4Hz)		
LP.PR		Knipperlicht op pauze	no	
	no	Functie gedeactiveerd		
	Si	Eerkt het knipperlicht ook tijdens de pauzetijd (hek geopend met automatische sluiting actief)		
StRt		Functie van de Startingen START en START P. Met dit menu kunt u de werkwijze van de startingen START en START P. kiezen (zie de paragraaf 4.3)	StRn	
	StRn	Standaardwerkwijze		
	no	De Startingen zijn uitgeschakeld vanaf het klemmenbord. De radio-ingangen werken volgens de StRn-werkwijze		
	RP.Ch	Open/Sluit-modaliteit		
	PrES	Modaliteit Hold to Run		
	oroL	Werkwijze Klok		
StoP		STOP-ingang	no	
	no	De STOP-ingang is uitgeschakeld. Het is niet nodig een brug te maken met de gemeenschappelijke ingang		
	ProS	De STOP- impuls stopt het hek: bij de volgende START-impuls hervat het hek de beweging in de zelde richting		
	inuE	De STOP- impuls stopt het hek: bij de volgende START- impuls hervat het hek de beweging in tegengestelde richting ten opzicht aan de vorige		
Fot1		Ingang fotocellen 1 Met dit menu kan de ingang voor fotocellen van type 1 ingeschakeld worden, dus de fotocellen die actief zijn bij opening en sluiting	no	
	no	Ingang uitgeschakeld (de stuurcentrale negeert het)		
	RP.Ch	Ingang ingeschakeld		
Fot2		Ingang fotocellen 2 Met dit menu kan de ingang voor fotocellen van type 2 ingeschakeld worden, dus de fotocellen die niet actief zijn bij de opening	CFCh	
	CFCh	Ingang ook ingeschakeld bij gestopt hek: de openingsmanoeuvre begint niet indien de fotocel onderbroken is		
	Ch	Ingang alleen ingeschakeld bij sluiting LET OP: indien men deze optie kies, moet de test van de fotocellen worden uitgeschakeld		
	no	Ingang uitgeschakeld (de stuurcentrale negeert het)		
Ft.tE		Test van de fotocellen	no	
	no	Functie gedeactiveerd		
	Si	Ter garantie van een hogere mate van veiligheid voor de gebruiker, verricht de stuurcentrale voordat een gewone werkcyclus plaatsvindt, een werktest van de fotocellen. Indien er geen functionele afwijkingen zijn, komt het hek in beweging. Is dat wel het geval dan blijft het hek stilstaan en gaat het knipperlicht 5 seconden aan. De gehele testcyclus duurt minder dan een seconde		

PARAMETER	WAARDE	BESCHRIJVING	DEFAULT	MEMO
C0S1		Ingang veiligheidslijst 1 Met dit menu kan de ingang voor veiligheidslijsten van type 1 ingeschakeld worden, dus voor de vaste veiligheidslijsten	no	
	no	Ingang uitgeschakeld (de stuurcentrale negeert het)		
	APCh	Ingang ingeschakeld bij opening en sluiting		
	AP	Ingang ingeschakeld tijdens de opening en uitgeschakeld tijdens de sluiting		
C0S2		Ingang veiligheidslijst 2 Met dit menu kan de ingang voor veiligheidslijsten van type 2 ingeschakeld worden, dus voor de mobiele veiligheidslijsten	no	
	no	Ingang uitgeschakeld (de stuurcentrale negeert het)		
	APCh	Ingang ingeschakeld bij opening en sluiting		
	Ch	Ingang ingeschakeld tijdens de sluiting en uitgeschakeld tijdens de opening		
C0tE		Test van de veiligheidslijsten Met dit menu kan de controlemethode van de werking van de veiligheidslijsten ingesteld worden	no	
	no	Test uitgeschakeld		
	rES1	Test ingeschakeld voor lijsten met resistief rubber		
	Foto	Test ingeschakeld voor optische lijsten		
S.EnC		Obstakelsensor	0	
	0 - 7	Dit menu maakt de instelling van de gevoeligheid van de snelheidssensor mogelijk. Een verlaging van de snelheid onder de ingestelde drempel duidt op de aanwezigheid van een obstakel. Indien 0 ingesteld wordt, wordt het obstakel alleen gemeten wanneer het hek gestopt wordt. Wanneer de sensor ingrijpt, stopt het hek en wordt het bediend in de tegenovergestelde richting gedurende 3 seconden om het obstakel te bevrijden. De volgende Start-bediening doet de beweging hernemen in de eerdere richting.		
..Ad1		Inschakeling ADI-toestel Via dit menu is het mogelijk om de werking van het toestel dat op de ADI-connector geplugd is, in te schakelen. N.B.: door de optie S1 te selecteren en op MENU te drukken, gaat men het configuratiemenu van het toestel binnen dat in de ADI-connector geplugd is. Dit menu wordt beheerd door het toestel zelf en is voor ieder toestel anders. Raadpleeg de handleiding van het toestel in kwestie. Als de optie S1 geselecteerd wordt maar er is geen enkel toestel ingeplugd, zal het display een reeks streepjes tonen. Wanneer het configuratiemenu van het ADI-toestel verlaten wordt, keert men terug naar de optie ..Ad1 .	no	
	no	Interface uitgeschakeld, er wordt geen rekening gehouden met eventuele signaleringen		
	S1	Interface ingeschakeld		
FinE		Einde programmering Met dit menu kan de programmering beëindigd worden (zowel de van tevoren vastgestelde als de zelf uitgevoerde) door de gewijzigde gegevens in het geheugen te bewaren.	no	
	no	Het programmeermenu niet verlaten		
	S1	Wijzigingen klaar: einde programmering, het display toont het controlepaneel		

13 - WERKSTORINGEN

In deze paragraaf worden enkele storingen van de werking besproken die kunnen optreden met aanduiding van de oorzaak en de procedure om de storing te verhelpen.

De led OVERLOAD brandt

Dit betekent dat een overbelasting op de voeding van de accessoires aanwezig is.

1. Verwijder het wegneembare deel met de klemmen van J1 tot J9. De led OVERLOAD gaat uit.
2. Verhelp de oorzaak van de overbelasting.
3. Sluit het wegneembare deel van de klemmenstrook weer aan en controleer of de led niet opnieuw ingeschakeld wordt.

Langdurig voorknipperen

Wanneer een startimpuls gegeven wordt, gaat het knipperlicht onmiddellijk aan, maar het openen van het hek laat op zich wachten. Dit betekent dat de ingestelde telling van de cycli verstrekken is en dat de stuurcentrale om een onderhoudsgreep vraagt.

Vertraagde verplaatsing van het hek in de sluiting

Deze toestand kan optreden wanneer de encoder van de motor opnieuw moet worden uitgelijnd: het hek wordt op vertraagde snelheid gesloten, tot bij de aanslag voor de sluiting, en vervolgens hervat hij zijn normale werking. Deze storing kan optreden in geval van een elektrische black-out met open hek of om andere redenen verbonden met een slechte werking van het hek.

Fout 1

Bij het verlaten van de programmering verschijnt de volgende tekst op het display **Err1**

Dit betekent dat het niet mogelijk geweest is de gewijzigde gegevens te bewaren. Deze storing kan niet door de installateur worden verholpen. De stuurcentrale moet voor reparatie naar V2 S.p.A. gezonden worden.

Fout 2

Wanneer een startimpuls gegeven wordt, gaat het hek niet open en verschijnt de volgende tekst op het display **Err2**. Dit betekent dat de test van de MOSFET mislukt is. Alvorens de stuurcentrale voor reparatie naar V2 S.p.A. te sturen, dient men te controleren of de motor correct aangesloten is.

Fout 3

Wanneer een startimpuls gegeven wordt, gaat het hek niet open en verschijnt de volgende tekst op het display **Err3**. Dit betekent dat de test van de fotocellen mislukt is.

1. Controleer of geen enkele obstakel de bundel van de fotocellen onderbroken heeft op het moment waarin de startimpuls gegeven werd.
2. Controleer of de fotocellen die door het menu ingeschakeld zijn, daadwerkelijk geïnstalleerd zijn.
3. Indien fotocellen van type 2 gebruikt worden, dient men te controleren of het menuitem **Fot2** ingesteld is op **CF.Ch**.
4. Controleer of de fotocellen gevoed en werkzaam zijn. Door de bundel te onderbreken dient men de klik van het relais te horen.

Fout 4

Wanneer een startimpuls gegeven wordt, gaat het hek niet open (of gaat slechts gedeeltelijk open) en op het display verschijnt de tekst **Err4**

Deze storing kan optreden wanneer een van de volgende omstandigheden zich voordoet:

1. Als een START commando wordt verstuurd met de motor gedeblokkeerd

2. Tijdens het zelfleren als er problemen zijn met de eindaanslagen. Controleer de juiste positie van de magneten (hoofdstuk 3.4). Als de magneten correct geïnstalleerd zijn, betekent dit dat de sensor van de eindschakelaar beschadigd is of dat de bedrading waarmee de sensor op de stuurcentrale aangesloten is, onderbroken is. Vervang de sensor van de eindschakelaar of het beschadigde deel van de bedrading.
3. Tijdens de normale werking. Als de fout blijft, de besturingseenheid naar V2 S.p.A. sturen voor de reparatie.

Fout 5

Wanneer een startimpuls gegeven wordt, gaat het hek niet open en op het display verschijnt de tekst **Err5**

Dit betekent dat de test van de veiligheidslijsten mislukt is.

Zorg ervoor dat de door het menu ingeschakelde bezettingen daadwerkelijk zijn geïnstalleerd.

Zorg ervoor dat het menu voor het testen van de bezettingen (**Co. tE**) correct is geconfigureerd.

Fout 7

Wanneer een startimpuls gegeven wordt, gaat het hek niet open en op het display verschijnt de tekst **Err7**

Dit duidt op een fout in de werking van de encoders.

Er zijn 2 mogelijke oorzaken:

1. Met geactiveerde encoder, van het ogenblik dat er een START commando ontvangen wordt. Dit betekent dat de encoder niet geïnitieerd zijn geweest. Om de encoder correct te laten werken dient men de "zelf-lerende" procedure te doorlopen. Controleer of de motor beweegt en niet mechanisch is geblokkeerd.
2. Met geactiveerde en geïnitieerd encoder, een aantal ogenblikken nadat de beweging gestart is. Dit betekent dat de encoder NIET correct reageren. Dus slecht werkende encoder of verbroken verbinding. Controleer de juiste positie van de magneten (hoofdstuk 3.4). Controleer of de parameter dir correct is ingesteld. Controleer of de looprichting overeen komt met wat op het display staat aangegeven (hoofdstuk 5.1). Controleer de aansluiting en de intactheid van de encoder.

Fout 8

Wanneer men probeert een functie van automatisch aanleren uit te voeren, een van de volgende voorwaarden:

1. Wordt de impuls geweigerd en verschijnt de volgende tekst op het display **Err8**. Dit betekent dat de instelling van de stuurcentrale niet compatibel is met de gevraagde functie. Om het zelf leren uit te kunnen voeren moeten de Startingen in standaardmodaliteit ingeschakeld zijn (**StE**-menu ingeschakeld op **StAn**) en de ADI-interface uitgeschakeld zijn (**Adi**-menu ingeschakeld op **no**).
2. De procedure wordt onderbroken en op de display verschijnt het opschrift **Err8**. Dit betekent dat er een veiligheidsinrichting ingegrepen heeft.

Fout 9

Wanneer men probeert de instellingen van de stuurcentrale op het display te wijzigen, verschijnt de tekst **Err9**

Dit betekent dat de programmering geblokkeerd is met de sleutel voor blokkering programmering CL1+ (code 161213).

Om verder te gaan met de wijziging van de instellingen is het nodig om dezelfde sleutel die gebruikt is om de blokkering van de programmering te activeren in de connector van de ADI interface te steken.

Fout 10

Wanneer een startimpuls gegeven wordt, gaat het hek niet open en toont het display de tekst: **Er 10**

Betekent dat de werkingstest van de ADI-modules mislukt is.

Controleer of de aansluiting van de module juist is en of dat de ADI-module niet beschadigd is.

14 - TESTEN EN INDIENSTSTELLING

Dit zijn de belangrijkste fasen bij de totstandkoming van de automatisering, met het doel om maximale veiligheid te garanderen.

V2 raadt aan om de volgende technische normen te gebruiken:

- EN 12445 (Veiligheid bij het gebruik van automatische sluitingen, testmethodes).
- EN 12453 (Veiligheid bij het gebruik van automatische sluitingen, eisen).
- EN 60204-1 (Veiligheid van de machines, elektrische uitrusting van de machines, deel 1: algemene regels).

Onder raadpleging van de tabel van de paragraaf "CONTROLES VOORAF en IDENTIFICATIE VAN HET TYPE GEBRUIK" zal het in het merendeel van de gevallen nodig zijn om de kracht van de impact te meten volgens hetgeen door de norm EN 12445 voorgeschreven wordt.

De regeling van de werkkraft is mogelijk door programmering van de elektronische kaart en het profiel van de krachten van de impact moet gemeten worden met een speciaal instrument (dat ook gecertificeerd is en jaarlijks geijkt wordt) en dat is staat is om de grafiek kracht-tijd te traceren.

Het resultaat moet de volgende maximumwaarden in acht nemen:

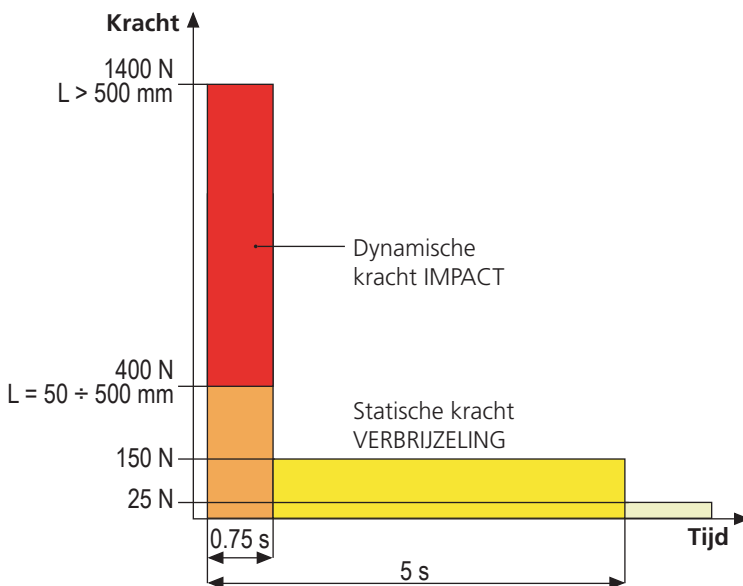

15 - ONDERHOUD

Het onderhoud moet uitgevoerd worden met volledige inachtneming van de veiligheidsvoorschriften van deze handleiding en volgens hetgeen voorgeschreven wordt door de heersende wetten en normen.

Het aanbevolen interval tussen twee onderhoudsbeurten is zes maanden, de beoogde controles moeten minimaal de volgende zaken betreffen:

- de perfecte efficiëntie van alle signaleringscomponenten
- de perfecte efficiëntie van alle veiligheidscomponenten
- de meting van de werkkraften van het hek
- de smering van de mechanische delen van de automatisering (waar nodig)
- de mate van slijtage van de mechanische delen van de automatisering
- de mate van slijtage van de elektrische kabels van de elektromechanische actuatoren

Het resultaat van iedere controle moet in het onderhoudsregister van het hek genoteerd worden.



16 - VUILVERWERKING VAN HET PRODUCT

Net als bij de installatie moeten de ontmantelingswerkzaamheden aan het eind van het leven van het product door vakmensen worden verricht.

Dit product bestaat uit verschillende materialen: sommige kunnen worden gerecycled, andere moeten worden afgedankt.

Win informatie in over de recyclage- of afvoersystemen voorzien door de wettelijke regels, die in uw land voor deze productcategorie gelden.

Let op! – Sommige delen van het product kunnen vervuilende of gevaarlijke stoffen bevatten, die als ze in het milieu worden achtergelaten schadelijke effecten op het milieu en de gezondheid kunnen hebben.

Zoals door het symbool aan de zijkant wordt aangeduid, is het verboden dit product bij het huishoudelijk afval weg te gooien. Zamel de afval dus gescheiden in, volgens de wettelijke regels die in uw land gelden, of lever het product bij aankoop van een nieuw gelijkwaardig product bij de dealer in.

Let op! – de lokaal geldende wettelijke regels kunnen zware sancties opleggen als dit product verkeerd wordt afgedankt.

HANDLEIDING VOOR DE GEBRUIKER VAN DE AUTOMATISERING

WAARSCHUWINGEN VOOR DE GEBRUIKER VAN DE AUTOMATISERING

Een automatiseringsinstallatie is een groot gemak, naast het feit dat het een geldig veiligheidssysteem is. Met enkele eenvoudige handelingen en aandacht zal de installatie jaren mee gaan. Ook als de automatisering die u in bezit heeft voldoet aan het veiligheidsniveau dat door de eisen gesteld wordt, betekent dit nog niet dat er geen "blijvend risico" aanwezig is, dus de mogelijkheid dat gevaarlijke situaties kunnen ontstaan die doorgaans te wijten zijn aan een onnadenkend of zelfs verkeerd gebruik. Om deze reden willen wij u enkele raadgevingen verstrekken over de manier waarop u zich dient te gedragen, om ieder ongemak te vermijden:

Alvorens de automatisering voor het eerst te gebruiken, dient u zich door de installateur de oorsprong van de blijvende risico's te laten uitleggen en besteed u enkele minuten aan het lezen van de handleiding met instructies en waarschuwingen voor de gebruiker, die de installateur u overhandigd heeft.

Bewaar de handleiding voor iedere toekomstige twijfel en overhandig hem aan een eventueel nieuwe eigenaar van de automatisering.

Uw automatisering is een machine die trouw uw opdrachten uitvoert. Onnadenkend en oneigenlijk gebruik kan de automatisering gevaarlijk maken: geef de automatisering geen opdracht tot bewegen als mensen, dieren of voorwerpen in zijn actieradius aanwezig zijn.

Kinderen: een automatiseringsinstallatie die volgens de technische normen geïnstalleerd is, garandeert een hoge mate van veiligheid. Het is hoe dan ook goed om voorzichtig te zijn en kinderen te verbieden in de nabijheid van de automatisering te spelen en om onvrijwillige activering ervan te vermijden. Laat de afstandsbedieningen nooit binnen het handbereik van kinderen: het is geen speelgoed!

Afwijkingen: zodra u een afwijkend gedrag van de automatisering opmerkt, neemt u de elektrische voeding naar de installatie weg en verricht u de handmatige deblokkering. Probeer de automatisering nooit zelf te repareren maar vraag om de tussenkomst van uw vertrouwensinstallateur: in de tussentijd kan de installatie met niet geautomatiseerde opening werken.

Onderhoud: net als iedere andere machine heeft uw automatisering periodiek onderhoud nodig zodat hij zo lang mogelijk volledig veilig kan werken. Kom met uw installateur een onderhoudsschema met periodieke frequentie overeen. V2 adviseert een onderhoudsschema dat om de 6 maanden uitgevoerd moet worden voor een gewoon huishoudelijk gebruik. Deze periode kan echter wisselen, al naargelang de intensiteit van het gebruik.

Ingrepen van welke aard ook die in het kader van controles, onderhoud of reparaties uitgevoerd worden, mogen alleen door gekwalificeerd personeel uitgevoerd worden. Ook al denkt u dat u het kunt, wijzig de installatie en de parameters voor programmering en regeling van de automatisering niet zelf. Dit is de verantwoordelijkheid van uw installateur.

De eindtest, het periodieke onderhoud en de eventuele reparaties moeten van documenten voorzien worden door degene die deze handelingen uitvoert en de documenten moeten door de eigenaar van de installatie bewaard worden.

Afdanken: aan het einde van de levensduur van de automatisering dient u zich ervan te verzekeren dat de ontmanteling door gekwalificeerd personeel uitgevoerd wordt en dat de materialen gerecycled of verwerkt worden volgens de plaatselijk heersende normen.

Belangrijk: als uw installatie een radiobesturing heeft die na enige tijd slechter blijkt te werken, of helemaal niet werkt, dan zou dit eenvoudig afhankelijk kunnen zijn van het feit dat de batterij leeg is (al naargelang het type kunnen verschillende maanden tot twee/drie jaar verstrijken). Alvorens u tot de installateur te wenden, probeert u de batterij te verwisselen met die van een andere eventueel werkende zender: is dit de oorzaak van de storing, dan volstaat het de batterij door een van hetzelfde type te vervangen.

Bent u tevreden? Mocht u een nieuwe automatiseringsinstallatie in uw huis willen toevoegen, wendt u zich dan tot dezelfde installateur en vraag om een product van V2spa: wij garanderen de meest geëvolueerde producten die op de markt verkrijgbaar zijn en maximale compatibiliteit met de reeds bestaande automatiseringen. Wij danken u voor het lezen van deze aanbevelingen en wij verzoeken u om u voor alle huidige of toekomstige vragen met vertrouwen tot uw installateur te wenden.

DEBLOKKERING MOTOR

Bij het ontbreken van de elektrische stroom kan het hek geblokkeerd worden door als volgt op de motor in te grijpen:

1. Open slotbeschermer **J** op de voorzijde van de motor.
2. Steek sleutel **K** in het slot en draai deze met de wijzers van de klok mee om de toegang tot de deblokkering, die zich ernaast bevindt, te openen.
3. Steek sleutel **L** in het gat en draai deze met de wijzers van de klok mee tot het einde van de slag.
4. Nu kan het hek handmatig worden verplaatst

Handel als volgt om de automatische werking te herstellen:

1. Breng het hek in volledig gesloten positie
2. Draai sleutel **L** tegen de wijzers van de klok in tot het einde van de slag en trek de sleutel los
3. Draai sleutel **K** tegen de wijzers van de klok in zodat de toegang tot de deblokkering gesloten wordt en trek de sleutel los
4. Bedek het slot met deurtje **J**

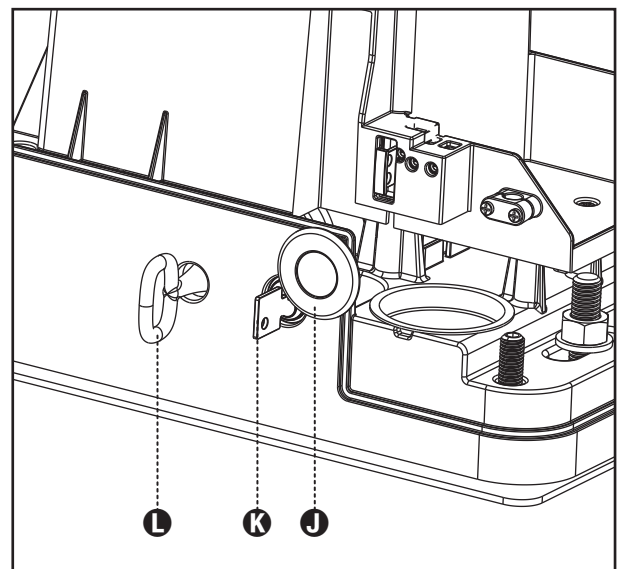

TÁRGYMUTATÓ

1 - ÁLTALÁNOS BIZTONSÁGI INFORMÁCIÓ	80
1.1 - ELŐZETES ELLENŐRZÉSEK ÉS A HASZNÁLANDÓ TÍPUS AZONOSÍTÁSA	81
1.2 - MŰSZAKI SEGÉLY SZOLGÁLAT	82
1.3 - UE NYILATKOZAT A RÉSZBEN BEFEJEZETT GÉPEK BEÉPÍTÉSÉRŐL	82
2 - MŰSZAKI ADATOK	82
3 - A MOTOR FELSZERELÉSE	83
3.1 - A MOTOR ELHELYEZÉSE	83
3.2 - A FOGASLÉC FELSZERELÉSE	84
3.3 - A MOTOR RÖGZÍTÉSE	84
3.4 - A MÁGNESES VÉGÁLLÁS KAPCSOLÓK FELSZERELÉSE	85
3.5 - MOTOR KIKTATÁSI RENDSZER	86
3.6 - TELEPÍTÉSI ELRENDEZÉS	86
4 - VEZÉRLŐ EGYSÉG	87
4.1 - ÁRAMELLÁTÁS	87
4.2 - AKKUMULÁTOROS TÁPLÁLÁS	87
4.3 - AKTIVÁLÁSI BEMENETEK	88
4.4 - STOP	88
4.5 - FOTOCELLÁK CSATLAKOZTATÁSA	88
4.6 - BIZTONSÁGI SZALAGOK CSATLAKOZTATÁSA	89
4.7 - KISFESZÜLTSGŰ VILÁGÍTÁSI KIMENET	89
4.8 - BELSŐ VILÁGÍTÁSOK	89
4.9 - KÜLSŐ ANTENNA	89
4.10 - DUGASZOLHATÓ VEVŐKÉSZÜLÉK	89
4.11 - ADI INTERFÉSZ	90
4.12 - ELEKTROMOS CSATLAKOZTATÁSOK	90
5 - VEZÉRLŐ PANEL	92
5.1 - KIJELZŐ	92
5.2 - A GOMBOK HASZNÁLATA PROGRAMOZÁSHOZ	92
6 - HOZZÁFÉRÉS A VEZÉRLŐ EGYSÉG BEÁLLÍTÁSOKHOZ	93
7 - GYORS KONFIGURÁLÁS	93
8 - AZ ALAPÉRTELMEZÉSŰ PARAMÉTEREK BETÖLTÉSE	93
9 - ÜZEMBEHELYEZÉSI MENÜ	94
9.1 - A VÉGÁLLÁS KAPCSOLÓ HELYZET ÖN-MEGTANULÁSA	94
9.2 - MANUÁLIS VEZÉRLÉS	94
10 - EMBER JELENLÉTE VÉZSHELYZETBEN MŰKÖDTETÉS	95
11 - A CIKLUS SZÁMLÁLÓ LEOLVASÁSA	95
11.1 - A KARBANTARTÁSI IGÉNY JELZÉSE	95
12 - A VEZÉRLŐ EGYSÉG PROGRAMOZÁSA	96
13 - MŰKÖDÉSI HIBÁK	101
14 - VIZSGÁLAT ÉS BEINDÍTÁS	102
15 - KARBANTARTÁS	102
16 - ÁRTALMATLANÍTÁS	102

AUTOMATIKA ESZKÖZ TELEPÍTŐK KÉZIKÖNYVE

1 - ÁLTALÁNOS BIZTONSÁGI INFORMÁCIÓ

 **A telepítés megkezdése előtt lényeges, hogy olvassa végig az utasításokat, mivel azok fontos információt tartalmaznak a biztonságra, telepítésre, használatra és karbantartásra vonatkozóan.**

AZ AUTOMATIZÁLÁST A HATÁLYBAN LÉVŐ EURÓPAI RENDELKEZÉSEKNEK MEGFELELŐEN KELL MEGVALÓSÍTANI: **EN 60204-1, EN 12445, EN 12453, EN 13241-1, EN 12635**

- A telepítőnek biztosítani kell egy eszközt (pl. magnetotermikus kapcsolót), ami biztosítja a berendezés omnipoláris (két-pólusú) leválasztását a hálózati táplálásról. A szabványok az érintkezők legalább 3 mm-es szétválasztását írják elő, mindegyik póluson (EN 60335-1).
- A műanyag toknak IP44 védettségű szigetelése van; hajlékony vagy merev csövek csatlakoztatásához azonos szigetelési szintű csőszerelevényeket kell használni.
- A telepítéshez mechanikus és elektromos szakismeretek szükségesek, ezért azt csak szakképzett személyzet végezheti, aki kiadhatja a Megfelelőségi Bizonyítványt a teljes létesítmény vonatkozásában (Gépdirektíva 2006/42/CEE, IIA melléklet).
- Az automatika előtti elektromos rendszernek is meg kell felelni a hatályos törvényeknek és szabályoknak és, azokat is szakszerűen kell elkészíteni.
- Javasoljuk egy vészleállító gomb felszerelését az automatikához (a vezérlő egység STOP bemenetére csatlakoztatva) úgy, hogy a kaput veszély esetén azonnal lehessen leállítani.
- A rendszer helyes telepítéséhez javasoljuk az UNAC által kiadott utasítások követését
- Ez a használati utasítás csak szakképzett technikusok részére készült, akik specialisták a telepítésekben és az automatizálás terén.
- Ennek a használati utasításnak a tartalma nem tartozik a végfelhasználókra.
- Minden programozást és/vagy minden karbantartási műveletet csak szakképzett technikusok végezhetnek.
- Bármely olyan művelet végzése tilos, ami nincs kifejezetten leírva ezekben az utasításokban; a váratlan használat veszélyforrás lehet az emberek és a tulajdon számára.
- Ne telepítse a terméket robbanékony környezetben és atmoszférában: a gyúlékony gázok vagy füstök jelenléte súlyos biztonsági veszélyt jelent.
- Ne végezzen semmiféle módosítást az automatika eszköz bármely részén, vagy a hozzá csatlakoztatott tartozékokon, hacsak annak leírása nem szerepel ebben a kézikönyvben.
- Bármely egyéb módosítás érvényteleníti a termék garanciáját.
- A telepítést úgy kell elvégezni, hogy kerüljük az esős időt, ami az elektronikus áramköröket veszélyes nedvesedésnek teszi ki
- Ne helyezze az eszközt hőforrásokhoz és lángokhoz közel.

- Az automatikába vagy a differenciális megszakítóba, vagy biztosítékba végzett beavatkozások esetén lényeges, hogy a hiba megállapítása és megoldása történjen meg a visszakapcsolást megelőzően.
- Olyan hibák esetén, amelyek nem oldhatók meg a jelen kézikönyvben lévő információ felhasználásával, konzultáljon a V2 ügyfélszolgálatával.
- A V2 elhárít minden felelősséget olyan hibákért amit a jó konstrukciós gyakorlat megszegése okoz, a kapunak szerkezeti deformációja mellett, ami előfordulhat a használat alatt.
- A V2 fenntartja a jogot módosítások végzésére a terméken, előzetes figyelmeztetés nélkül.
- A szerelő / karbantartó személyzet viseljen olyan egyéni védelmi eszközöket (IPDs), mint a kezeslábas, biztonsági sisak, bakancs és kesztyű.
- A környezeti működési hőmérséklet feleljen meg a műszaki jellemzők táblázatban jelzettnek.
- Az automatika eszközt azonnal le kell kapcsolni bármely rendellenes vagy veszélyes helyzet esetén; a hibát vagy rendellenes működést azonnal jelenteni kell a felelős személynek.
- A gépeken és berendezésen lévő valamennyi biztonsági és veszély figyelmeztetést be kell tartani.
- A kapuk elektro-mechanikus működtetőit nem használhatják csökkent fizikai, érzékszervi vagy szellemi képességű emberek (beleértve a gyermekeket is), vagy akik tapasztalat vagy ismeret hiányában vannak, hacsak nem állnak a biztonságért felelős személy felügyelete alatt, vagy ilyen személy nem utasította őket a működtető használatára.

A V2 S.p.A. vállalatnak jogában áll a terméket előzetes értesítés nélkül módosítani; valamint elhárítunk bármely felelősséget embereknek vagy tárgyaknak okozott olyan károkért, amelyeket helytelen használat vagy rossz telepítés okozott.

1.1 - ELŐZETES ELLENŐRZÉSEK ÉS A HASZNÁLANDÓ TÍPUS AZONOSÍTÁSA

Az automatika eszközt nem szabad használni amíg a telepítés a "Vizsgálat és üzembe helyezés" című fejezet előírása szerint nem történt meg. Ne feledjük, hogy az eszköz nem kompenzálja a helytelen telepítés vagy silány karbantartás által okozott meghibásodásokat és ezért, a telepítés megkezdése előtt biztosítsa, hogy a szerkezet alkalmas legyen és feleljen meg az aktuális szabványoknak és, ha szükséges, végezze el a biztonsági hézagok megszüntetéséhez szükséges bármely szerkezeti módosítást és bármely zúzó, nyíró és átmeneti zóna megszüntetését és ellenőrizze, hogy:

- A kapun nincsenek-e súrlódási pontok akár zárás vagy nyitás alatt.
- A bemenet mechanikus, ütközős rögzítővel van ellátva.
- A kapu legyen jól kiegyensúlyozott, vagyis ne legyen hajlamos spontán elmozdulásra bármelyik helyzetben.
- A motor fordulatszám csökkentő számára megállapított helyzet tegyen lehetővé mindig könnyű és biztonságos kézi mozgatást, a motor fordulatszám csökkentő méretének megfelelően.
- A tartó, amelyen az automatika eszköz rögzítésre kerül legyen szilárd és tartós.
- A hálózati áramellátás amelyhez az automatika eszköz csatlakozik rendelkezzen egy célorientált biztonsági földelő rendszerrel és egy differenciális megszakítóval, amelynek lekapcsolási áram kevesebb, vagy 30 mA (a megszakító rész távolság legyen nagyobb mint 3 mm).

Figyelmeztetés: A minimum biztonsági szint függ a használat típusától; kérjük vegye figyelembe az alábbi ismertetést:

AZ AKTIVÁLÁSI PARANCS TÍPUSA	FELHASZNÁLÁSI MÓDJA A LEZÁRÁS		
	1. CSOPORT Beavatott személyek (használat magán területen)	2. CSOPORT Beavatott személyek (használat közterületen)	3. CSOPORT Beavatott személyek (korlátlan használat)
Ember-jelen parancs	A	B	Nem lehetséges
Távvezérlő és tokozás látható (pl. infravörös)	C vagy E	C vagy E	C és D vagy E
Távvezérlő és tokozás nem látható (pl. rádió)	C vagy E	C és D vagy E	C és D vagy E
Automatikus vezérlés (pl. időzített zárás vezérlés)	C és D vagy E	C és D vagy E	C és D vagy E

1. CSOPORT - Csak korlátozott számú ember van jogosítva a használatra, és a tokozás nem közterületen van. Példák erre az üzlethelységek belsejében lévő kapuk, ahol kizárólagos használók az alkalmazottak, vagy azok egy része, aki kellően informált.

2. CSOPORT - Csak korlátozott számú ember van jogosítva a használatra, de ebben az esetben a tokozás közterületen van. Ennek egy példája lehet egy vállalati kapu, ami közútra nyílik és csak alkalmazottak használhatják.

3. CSOPORT - Bárki használhatja az automata tokozását, ami ezúttal közterületen van elhelyezve. Például a bejárati kapu egy szupermarketbe, vagy egy irodába vagy egy kórházba.

"A" VÉDELEM - A tokozás aktiválása egy vezérlő gomb segítségével történik a személy jelenlétében, pl. karbantartási művelettel.

"B" VÉDELEM - A személy jelenlétében, a tokozás aktiválása egy kulcsos kapcsoló vagy hasonló segítségével vezérelt paranccsal történik, jogosulatlan személyek által történő használat megakadályozása céljára.

"C" VÉDELEM - Korlátozza az ajtó vagy kapu erejét. Pl. abban az esetben ha a kapu egy akadálnak ütközik, az ütközési erőnek egy, a rendelkezésekben megállapított gőrbén belül kell lenni.

"D" VÉDELEM - Olyan eszközök, mint a fotocellák képesek emberek vagy tárgyak jelenlétét érzékelni. Ezek aktívak lehetnek az ajtónak vagy kapunak csak az egyik vagy mindkét oldalán.

"E" VÉDELEM - Olyan érzékeny eszközök mint a lábdéskák vagy anyagtalán sorompók, amelyek képesek egy személy jelenlétét érzékelni és úgy vannak felszerelve, hogy az utóbbi semmiképpen ne tudjon ütközni a mozgó szárnyal vagy táblával. Ezeknek az eszközöknek aktívnak kell lenni a kapu teljes "veszély zónáján" belül. A Gépészeti Direktíva úgy határozza meg a "Veszélyzónát" mint bármely gépet körülvevő és/vagy annak közelében lévő zónát, ahol a kitett személy jelenléte annak a személynek egészségügyi és biztonsági kockázatot jelent.

A kockázat elemzésnek figyelembe kell venni az automatika eszközhöz tartozó összes veszély zónát, amit kellően védeni és jelölni kell.

Jól látható területen, helyezzen ki egy figyelmeztető táblát a motorizált ajtóra vagy kapura utaló információval.

A telepítőnek közölni kell a felhasználóval a motorizált ajtó vagy kapu automatikus működésére, vészhelyzeti nyitására és karbantartására vonatkozó összes információt.



1.2 - MŰSZAKI SEGÉLY SZOLGÁLAT

Bármely telepítési problémával kapcsolatban vegye fel a kapcsolatot az Ügyfélszolgálatunkkal a +39-0172.812411 számon, ami hétfőtől péntekig 8:30 tól 12:30-ig és 14:00-tól 18:00 óráig üzemel.

1.3 - UE NYILATKOZAT A RÉSZBEN BEFEJEZETT GÉPEK BEÉPÍTÉSÉRŐL

Megfelel a következő irányelvekben szereplő gépekre vonatkozó törvényi előírásoknak: 2014/35/UE (LVD); 2014/30/UE (EMC); 2006/42/CE (MD) Melléklet II, B része

A gyártó V2 S.p.A., melynek központi irodája Corso Principi di Piemonte 65, 12035, Racconigi (CN), Italy címen található

Teljes felelősségével kijelenti, hogy:
a részben befejezett gép modellek:

ALFARISS300D-24V
ALFARISS200D-24V-F
ALFARISS300D-24V-120V
ALFARISS200D-24V-120V-F

Azonosító száma és a gyártási éve az adattáblán található
Megnevezés: elektro-mechanikus működtető toló kapukhoz

- Arra készült, hogy toló kapukra felszerelve azokkal együtt egy gépet alkotson, ami megfelel a 2006/42/EC Direktíva rendelkezéseinek. A gépet nem szabad üzembe helyezni, amíg a végső gépről, amelybe ez beépítésre kerül nem adták ki a 2006/42/EC Direktíva (II-A melléklet) rendelkezéseinek megfelelésére vonatkozó nyilatkozatot.

- A gép megfelel az alábbi Direktívák alkalmazható lényeges biztonsági követelményeinek:
Gépészet Direktíva 2006/42/EC (I melléklet, 1. fejezet)
Kisfeszültségű Direktíva 2014/35/EU
Elektromágneses Kompatibilitás Direktíva 2014/30/EU
Direktíva ROHS2 2011/65/CE

A vonatkozó műszaki dokumentáció rendelkezésre áll a nemzeti hatóságoknál és indokolt igény esetén kérhető az alábbi címen:
V2 S.p.A., Corso Principi di Piemonte 65
12035, Racconigi (CN), Italy

A személy feljogosított a nyilatkozat megszüvegezésére és a műszaki dokumentáció kiadására:

Antonio Livio Costamagna

A V2 S.p.A. jogi képviselője
Racconigi, 01/06/2015

2 - MŰSZAKI ADATOK

	ALFARISS 300D-24V	ALFARISS 200D-24V-F (FAST)	ALFARISS 300D-24V-120V	ALFARISS 200D-24V-120V-F
Kapu maximum súlya	300 Kg	200 Kg	300 Kg	200 Kg
Áramellátás	230 VAC / 50 Hz	230 VAC / 50 Hz	120 VAC / 60 Hz	120 VAC / 60 Hz
Maximum teljesítmény	150 W	150 W	150 W	150 W
Kapu sebessége	0,14 - 0,26 (@150N - Üresjárat)	0,25 - 0,42 (@100N - Üresjárat)	0,14 - 0,26 (@150N - Üresjárat)	0,25 - 0,42 (@100N - Üresjárat)
Maximum tolóerő	330 N	200 N	330 N	200 N
Működési ciklus	50 %	50 %	50 %	50 %
Fogazott hajtótengely	M4 - Z16	M4 - Z16	M4 - Z16	M4 - Z16
Üzemi hőmérséklet	-20 ÷ +55 °C	-20 ÷ +55 °C	-20 ÷ +55 °C	-20 ÷ +55 °C
Motor súlya	7,5 Kg	7,5 Kg	7,5 Kg	7,5 Kg
Védettségi fok	IP44	IP44	IP44	IP44
Maximum terhelés a 24 Vac tartozékokon	7 W	7 W	7 W	7 W
Védő biztosítékok	T 1,6 A	T 1,6 A	T 3,15 A	T 3,15 A

3 - A MOTOR FELSZERELÉSE

3.1 - A MOTOR ELHELYEZÉSE

Az ALFARISS egység rögzítésére kövesse az alábbi utasításokat:

1. Az alapozáshoz használja a rajzon megadott méreteket.
2. Helyezzen el egy vagy két csövet az elektromos kábelek átvezetésére.
3. Szerelje fel a 2 bilincset a lehorgonyzó lemezre és rögzítse azokat a motorral szállított 4 csavarral.
4. Öntse be a betont és helyezze el a lehorgonyzó lemezt.

⚠ FIGYELMEZTETÉS: Ellenőrizze, hogy a lemez tökéletesen vízszintes felületen és a kapuval párhuzamosan legyen

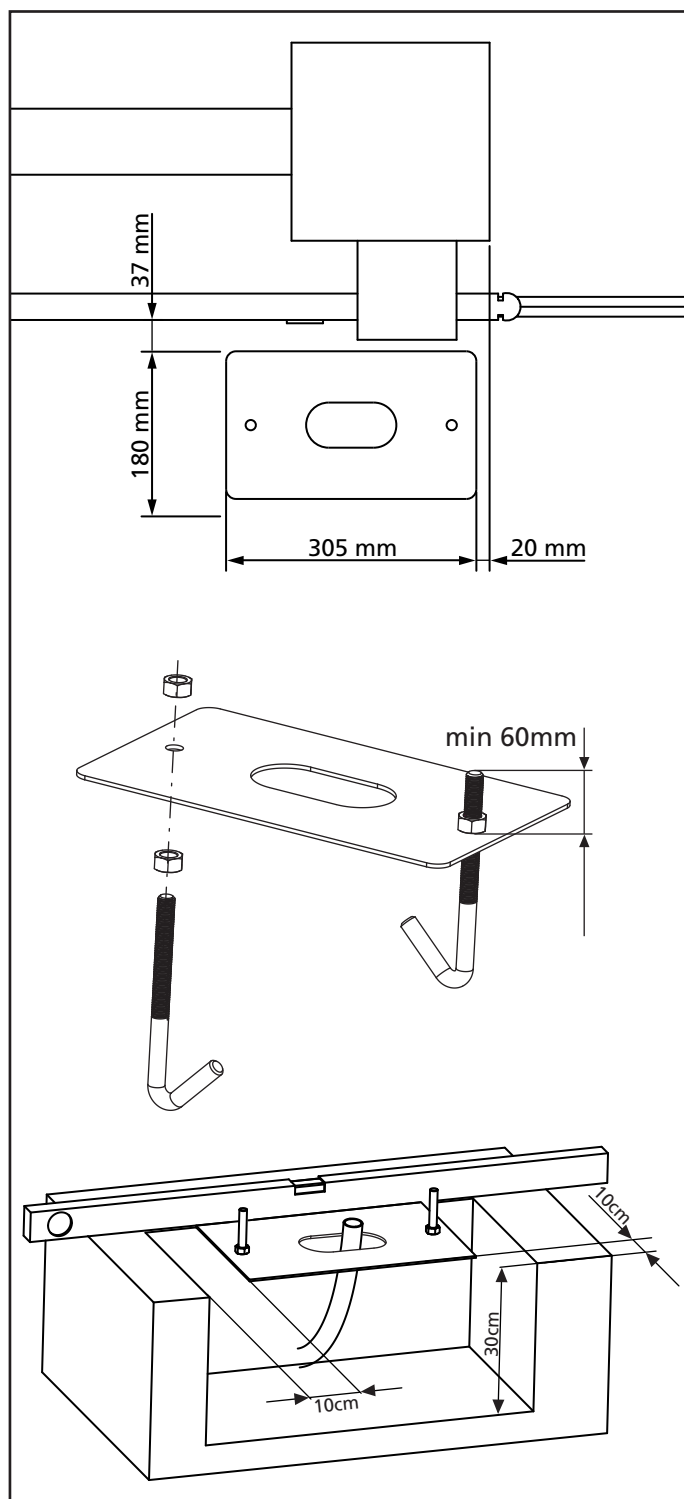

5. Várjon a beton teljes megszilárdulásáig.
6. Csavarja le az alapot a bilincsekhez rögzítő csavarokat és tegye rá a motort a lemezre
7. Dugja be a 4 csavart az anyáikkal a megfelelő helyre. Állítsa be a 4 csavart úgy, hogy a motor tökéletesen vízszintes legyen.
8. Ellenőrizze, hogy a motor tökéletesen párhuzamos legyen a kapuval és azután, dugja be a 2 **R** alátétet és lazán csavarja be a 2 **D** csavart.

⚠ FIGYELMEZTETÉS: Tegye be a **G** alátétet a lyukba a kábelek átvezetéséhez, amint a képen látható. Szűrje ki az alátétet, hogy a kábelt csatlakoztatni lehessen a vezérlő egység átvezetőhöz, ügyelve a méretekre, hogy elkerülje rovarok és egyéb kis állatok bejutását.

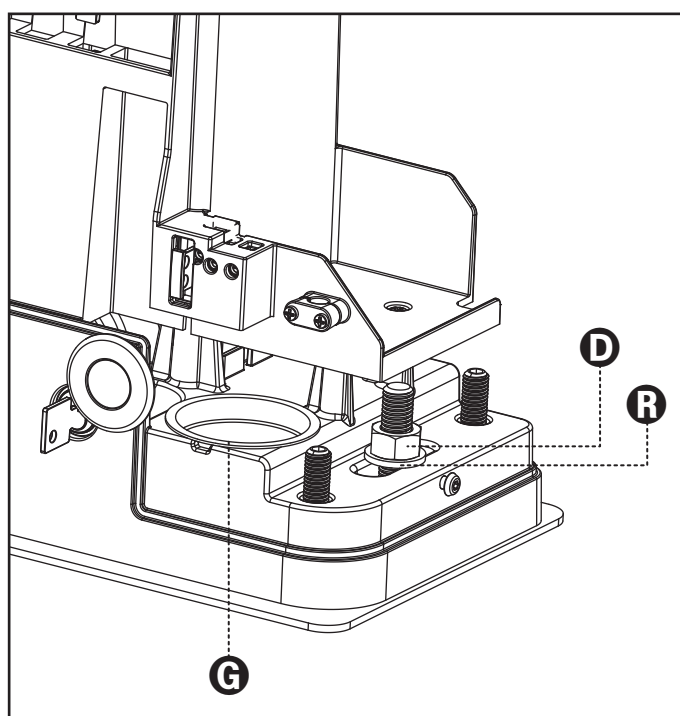
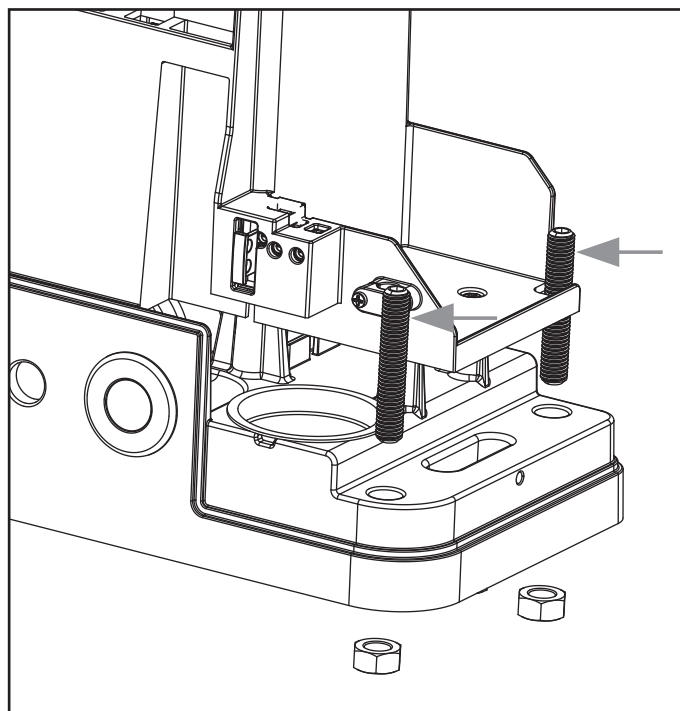

3.2 - A FOGASLÉC FELSZERELÉSE

1. Oldja ki a motort és fordítsa a kaput a teljes nyitásig.
2. Rögzítse a fogasléc elemeket a kapuhoz, biztosítva, hogy azok azonos magasságban legyenek a motor fogazott tengelyével.

A fogaslécnek 1 vagy 2 mm-el a motor fogazott tengelye fölött KELL lenni a kapu teljes hosszában.

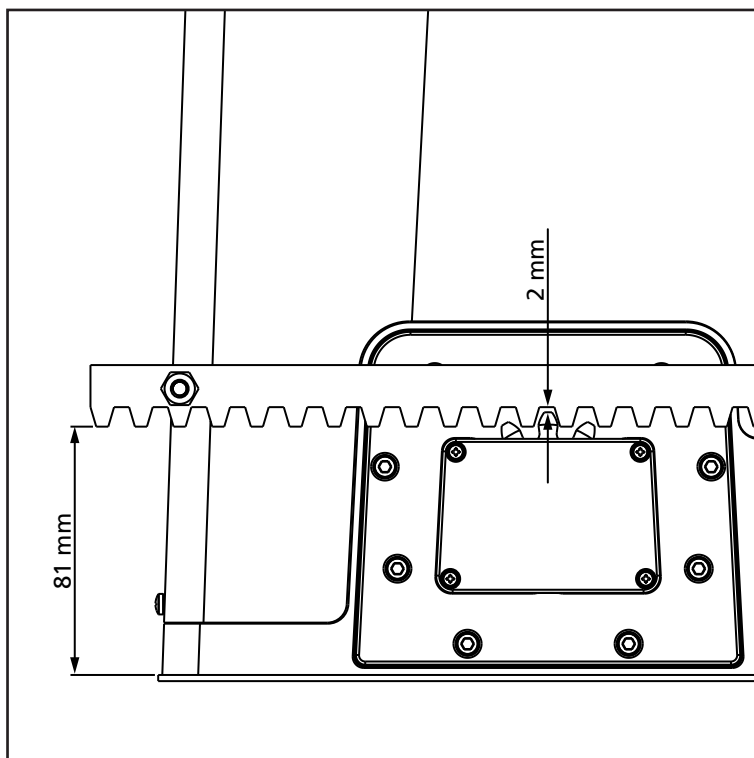

3.3 - A MOTOR RÖGZÍTÉSE

Ellenőrizze az alábbi pontokat:

1. A motor teljesen vízszintes felületen legyen, tökéletesen párhuzamosan a kapuval.
2. A fogazott tengelyvég és a fogasléc közötti távolság 1 vagy 2 mm legyen. Ha szükséges, állítson a 4 csavaron.
3. A fogasléc legyen hozzáigazítva a motor fogazott tengelyvégehez.
4. A minimum távolság a kapu maximum külmérete és a motor fogazott tengelyének háza között legalább 5 mm legyen.
5. Ellenőrizze a fent jelzett feltételeket és húzza meg a motort a lemezhez lehorgonyzó 2 **D** csavart.

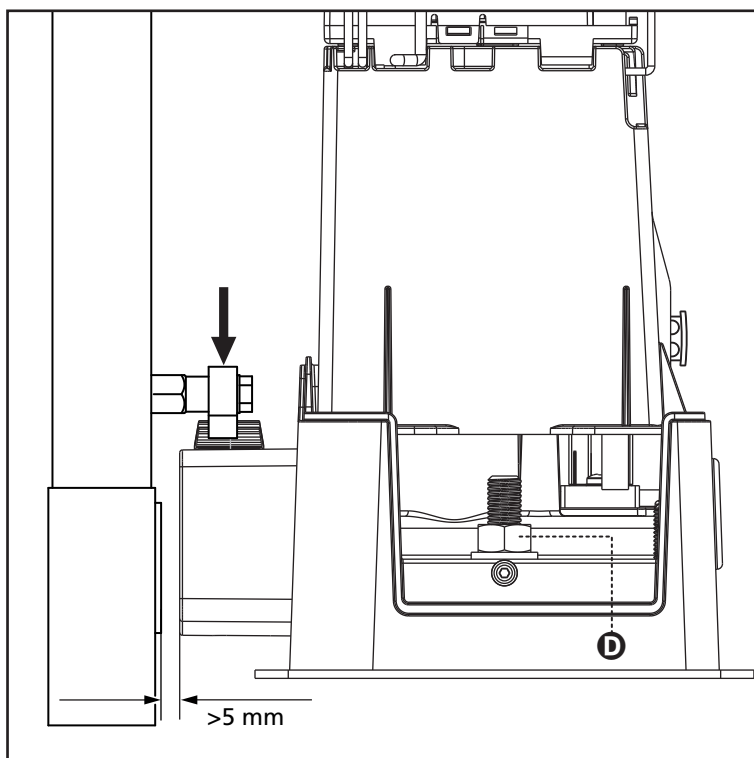

3.4 - A MÁGNESES VÉGÁLLÁS KAPCSOLÓK FELSZERELÉSE

⚠ FIGYELEM: biztonsági okokból a bemenetnek mechanikus, ütközős rögzítővel kell ellátva lennie. Amennyiben a bemenet nincs ellátva rögzítővel, egy véletlenszerű művelet a peremen túli ponton, a bemenet leesését okozhatja.

Szerelje fel a leszállított mágnesstartót a fogaslécra oly módon, hogy a nyitási és zárási véghelyzetekben, a mágnes a mágneses érzékelő mellett legyen elhelyezve a burkolat mögött a burkolathoz a lehető legközelebb).

A leszállított mágnesek különböző színnel vannak megjelölve, hogy egymástól megkülönböztethetők legyenek:

KÉK MÁGNES = JOBB VÉGÁLLÁS KAPCSOLÓ (DX)
VÖRÖS MÁGNES = BAL VÉGÁLLÁS KAPCSOLÓ (SX)

A végállás kapcsoló típusa (JOBBOŚ/BALOS) a végállás kapcsolónak a motorhoz viszonyított helyzetétől függ, függetlenül a nyitási iránytól.

⚠ FIGYELMEZTETÉS: A rendszer megfelelő működésének ellenőrzése után javasoljuk, hogy hegessze hozzá a löket-végi konzolokat a fogasléchez

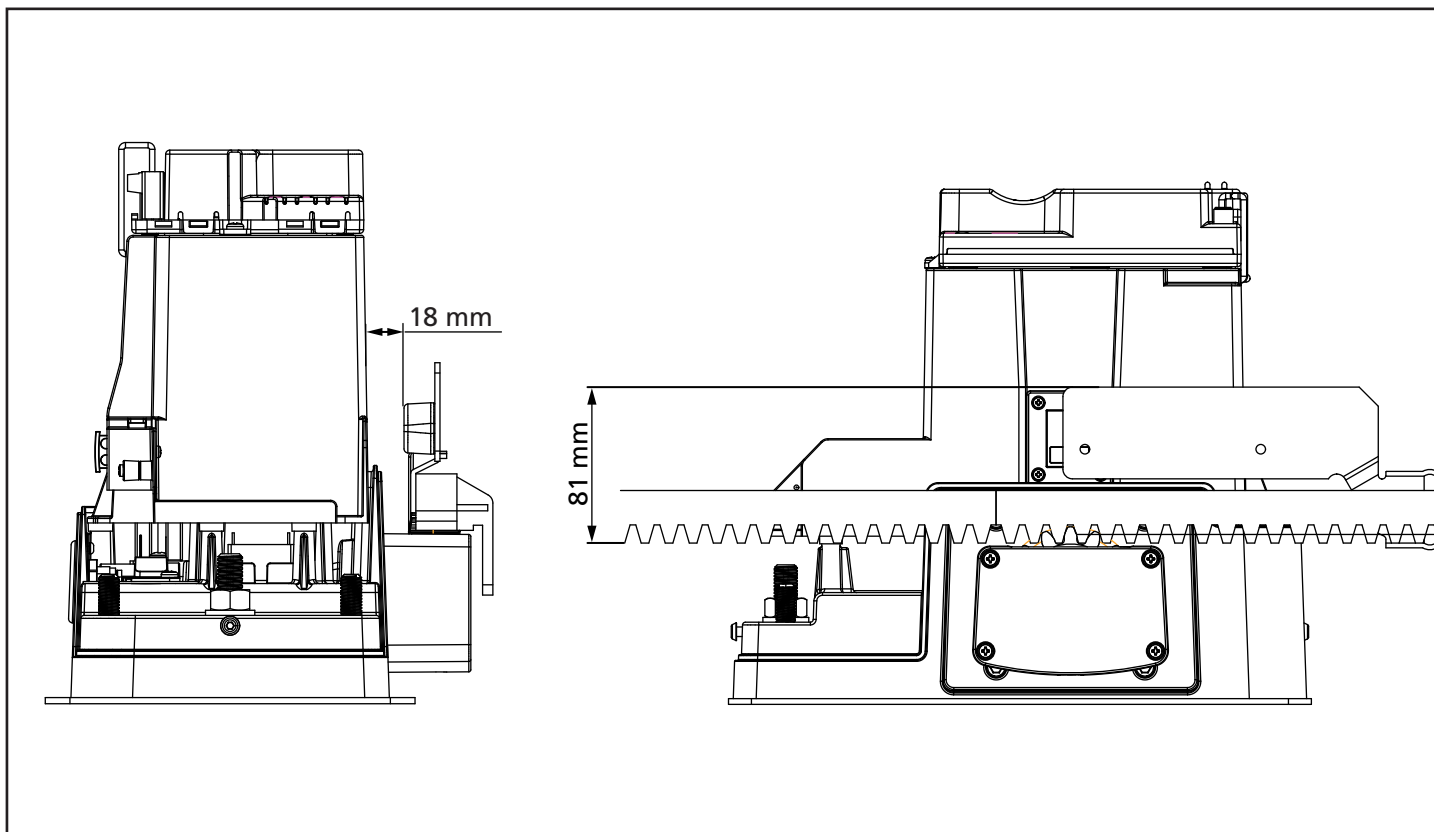
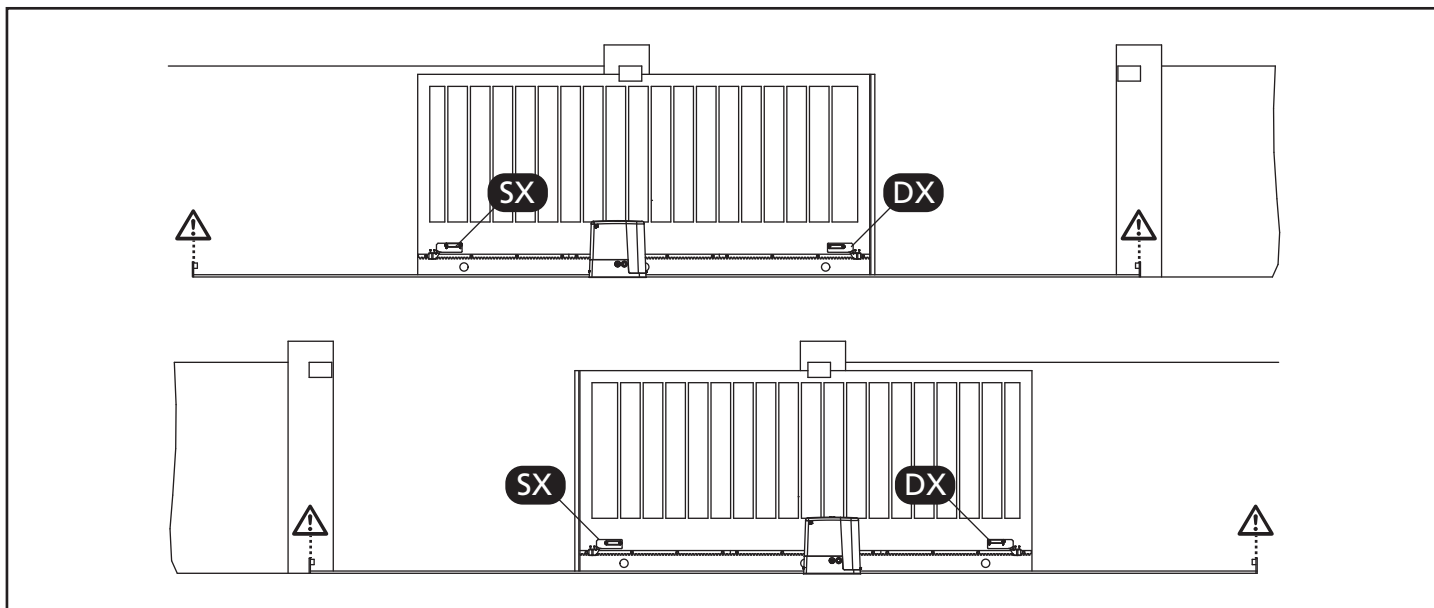

3.5 - MOTOR KIIKTATÁSI RENDSZER

Áramszünet esetén, a kaput ki lehet oldani a motoron végzett alábbi műveletekkel:

1. Nyissa a **J** zár nyílását a motor elején
2. Dugja be a **K** kulcsot a zárba és forgass az óramutató járásával egyező irányban az oldalon lévő kioldó nyílás nyitásához
3. Dugja be az **L** kulcsot a lyukba és forgassa az óramutató járásával egyező irányban, amíg eléri a végállás kapcsolót.
4. Ezen ponton a bemenet kézzel is mozgatható.

Az automata helyreállításához, kövesse az alábbi eljárást:

1. Tegye a bemenetet teljes zárési pozícióba.
2. Forgassa az **L** kulcsot az óramutató járásával ellenkező irányban, amíg eléri a végállás kapcsolót, majd húzza ki a kulcsot.
3. Forgassa a **K** kulcsot az óramutató járásával ellenkező irányban, lezárva a zár nyílását, majd húzza ki a kulcsot.
4. Zárja le a zárat a **J** nyílással.

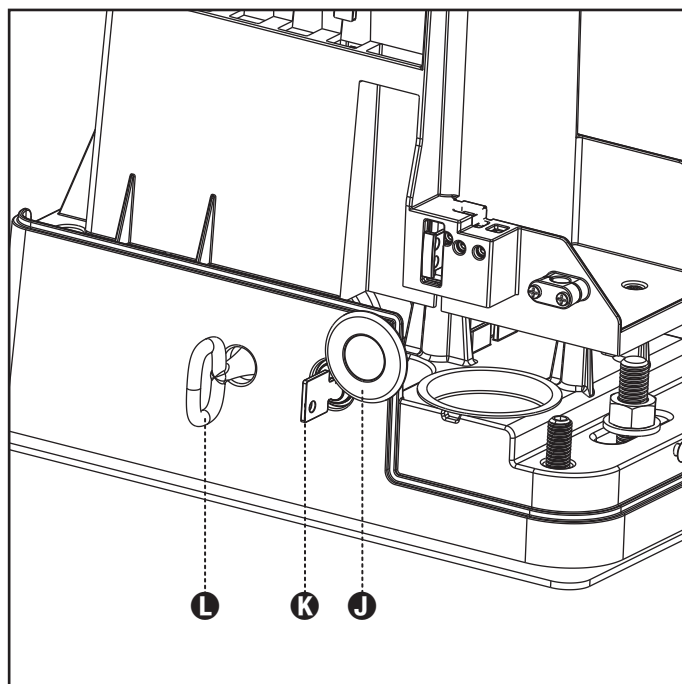

3.6 - TELEPÍTÉSI ELRENDEZÉS

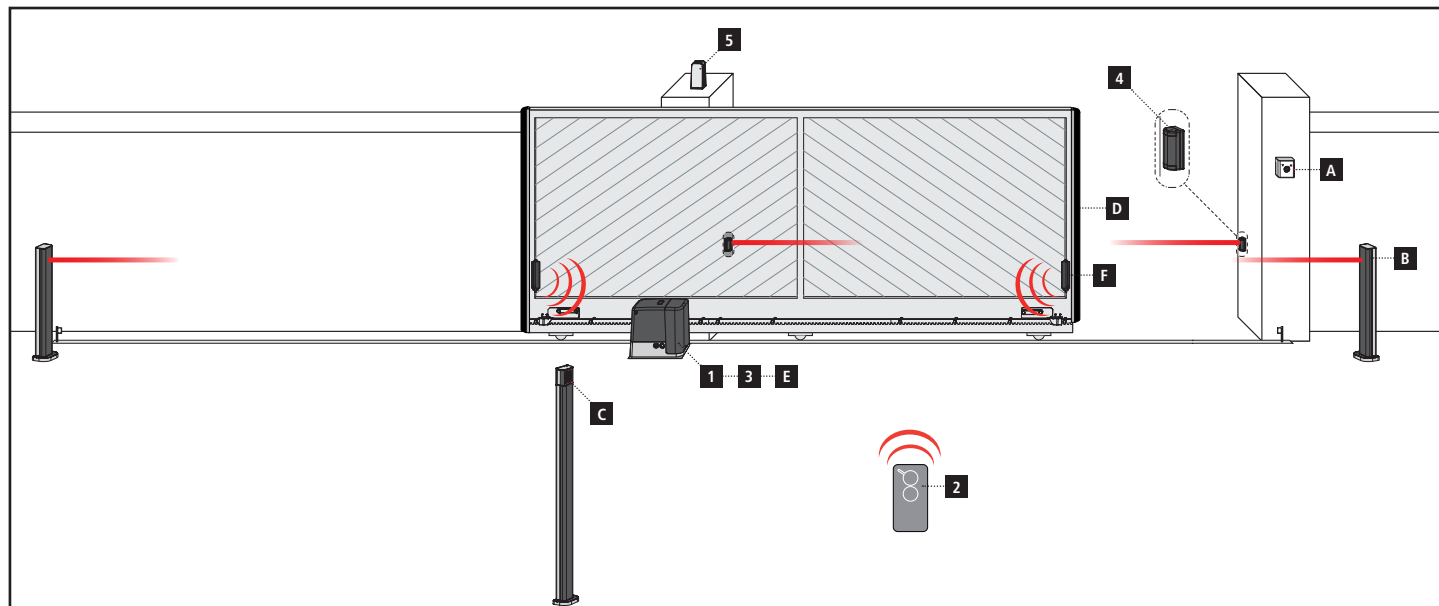

ALKATRÉSZEK

- 1** Motor
- 2** Jeladó
- 3** Vevő modul
- 4** Fotocellák
- 5** Villogó lámpa beépített antennával

TOVÁBBI KIEGÉSZÍTŐK

- A** Kulcsos kapcsoló
- B** Oszlop fotocellák
- C** Oszlopra szerelt digitális rádió kapcsoló
- D** Biztonsági ütköző
- E** Modul WES-ADI
- F** Érzékelők WES

KÁBEL HOSSZ	< 10 méter	10 - 20 méter	20 - 30 méter
Áramellátás 230V/120V	3G x 1,5 mm ²	3G x 1,5 mm ²	3G x 2,5 mm ²
Fotocellák (TX)	2 x 0,5 mm ²	2 x 0,5 mm ²	2 x 0,5 mm ²
Fotocellák (RX)	4 x 0,5 mm ²	4 x 0,5 mm ²	4 x 0,5 mm ²
Kulcsos kapcsoló	2 x 0,5 mm ²	2 x 0,5 mm ²	2 x 0,5 mm ²
Villogó	2 x 1,5 mm ²	2 x 1,5 mm ²	2 x 1,5 mm ²
Antennával	RG174	RG174	RG174

4 - VEZÉRLŐ EGYSÉG

A PD13 feltéve van szerelve egy kijelzővel, ami nem csak egyszerűsíti a programozást, de lehetővé teszi a bemeneti állapotok folyamatos figyelését is és, ezen kívül, a menü szerkezetének köszönhetően, a munka ütemezését és a működtető logikát könnyen lehet beállítani.

Az elektromos biztonságra és az elektro-mágneses kompatibilitásra vonatkozó (EN 60335-1, EN 50081-1 és EN 50082-1) Európai szabványoknak megfelelően, fel lett szerelve a kisfeszültségű áramkörnek a hálózati feszültségtől teljes elszigetelésével (a motorokat is beleértve).

Egyéb jellemzők:

- A tápegység védve van rövidzárok ellen a vezérlőn belül, a motorokon és a csatlakoztatott tartozékokon.
- A teljesítmény szabályozása az áram szakaszolásával.
- Akadályok észlelése a motorok áramának figyelésével (áramot érzékelő mérőfej és kódoló)
- A végállás kapcsoló helyzetének automatikus megtanulása
- A biztonsági eszközök (fotocellák, biztonsági szalagok és mosfet) vizsgálata minden egyes nyitás előtt.
- Biztonsági bemenetek inaktíválása a konfiguráció menü útján: nincs szükség átkötésekre azokra a biztonsági eszközökre vonatkozóan, amelyek még nincsenek telepítve. Önnek csak a vonatkozó menüből kell letiltani ezt a funkciót.
- Az eszköz működhet hálózati feszültség nélkül, az opcionális akkumulátor egység (kód: 161212) használatával.
- Kisfeszültségű kimenet, ami felhasználható egy jelzőlámpához vagy egy 24V-os villogó lámpához.
- Segédrelé programozható logikával belső világítási, villogó lámpa vagy egyéb használatra.
- ENERGIA MEGTAKARÍTÁSI FUNKCIÓ
- A SYNCRO opcionális modul használatával két motor összehangolt működése lehetséges.

⚠ A vezérlő egység és a biztonsági eszközök telepítését az áramellátás leválasztása mellett kell elvégezni.

4.1 - ÁRAMELLÁTÁS

A vezérlő egységet 230V-50Hz-es elektromos hálózatról kell táplálni, differenciális magnetotermikus kapcsolós védelemmel, a hatályos törvényi rendelkezéseknek megfelelően.

Csatlakoztassa tápfeszültség vezetékeket a transzformátor melletti táblán elhelyezett **L** és **N** kapcsokhoz.

Csatlakoztassa a földelő kábelt a  kapcshoz.

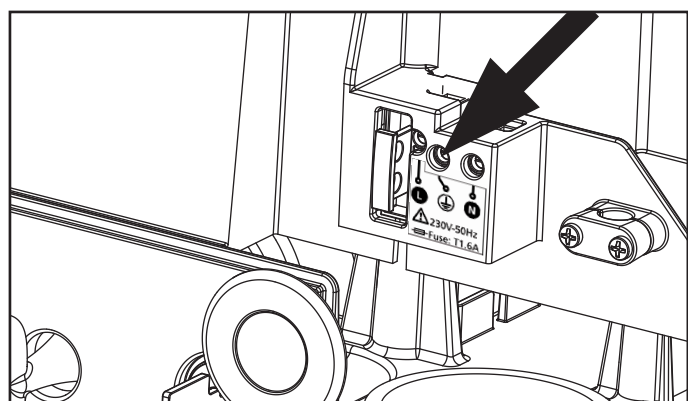

4.2 - AKKUMULÁTOROS TÁPLÁLÁS

Elektromos áramszünet esetén az eszköz táplálható egy akkumulátor egységről (tartozék kód: 161212).

Az akkumulátor egységet a számára kialakított fészekben kell elhelyezni, amint a képen látható.

Csatlakoztassa az akkumulátor egység csatlakozóját a vezérlő egységen lévő BATTERY (akkumulátor) feliratú kapcsokhoz.

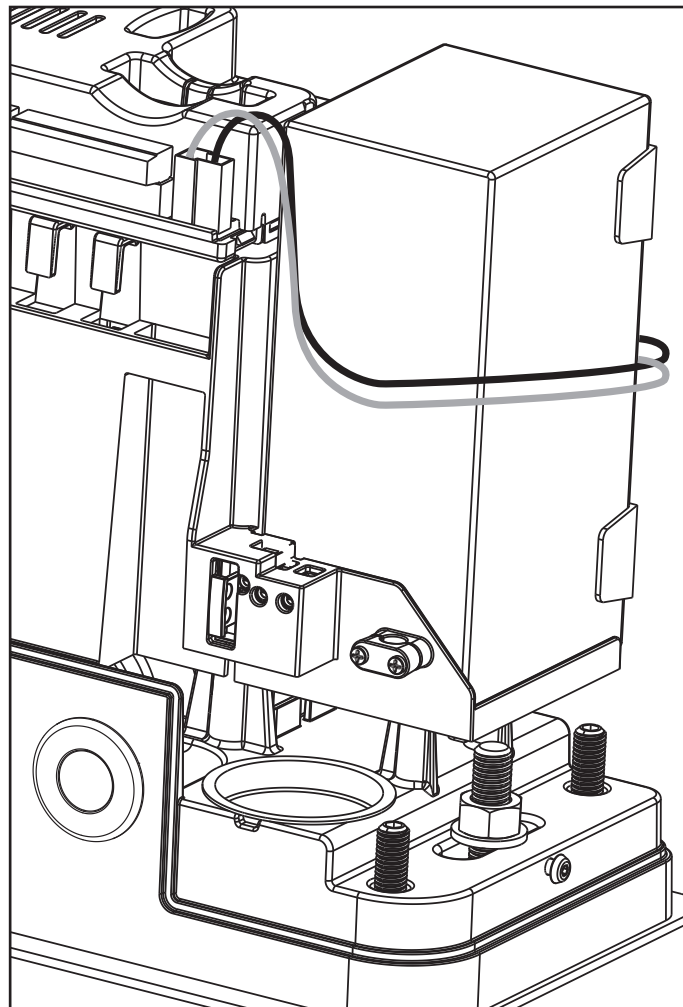

4.3 - AKTIVÁLÁSI BEMENETEK

A PD13 vezérlő egység fel van szerelve két aktiválási bemenettel (START és START P.), melyek működése függ a beprogramozott üzemmódotól (lásd a programozási menü **START** tételét):

FIGYELEM: ha fenntartott vezérlésű egységeket használnak (mágneses spirálok, időzítő, jelenlét érzékelő, stb.), az óra üzemmódot kell használni (paraméter **START = orol**).

Standard üzemmód

START = START (az bemenetre jutó parancs a kapu teljes nyitását idézi elő)

START P. = GYALOGOS INDÍTÁS (a bemenetre jutó parancs a kapu részleges nyitását hozza létre)

Nyit/Zár parancs

START = NYITÁSÁT (mindig a kapu nyitását vezérli)

START P. = ZÁRÁSÁT (mindig a kapu zárását vezérli)

Van egy impulzus parancs, vagyis egy olyan impulzus, ami a kapu teljes nyitását vagy zárását idézi elő.

Kezelőszemélyzetes működtetés

START = NYITÁSÁT (mindig a kapu nyitását vezérli)

START P. = ZÁRÁSÁT (mindig a kapu zárását vezérli)

Van egy monostabil parancs, vagyis a kapu addig nyit vagy zár, amíg az érintkező zárva van és azonnal leáll, amint az érintkező nyit.

Időzítés üzemmód

Ez a funkció lehetővé teszi a bemenet nyitásának órasávonkénti beprogramozását egy nap időtartamra egy külső időzítő vagy egyéb, fenntartott vezérlésű egységek használatával (pl. mágneses spirálok vagy jelenlét érzékelő).

START = START (az bemenetre jutó parancs a kapu teljes nyitását idézi elő)

START P. = GYALOGOS INDÍTÁS (a bemenetre jutó parancs a kapu részleges nyitását hozza létre)

Hasonló a standard üzemmóddhoz, de a kapu addig marad nyitva (teljesen vagy részlegesen) amíg az érintkező zárva van a bemeneten; amint az érintkező nyit, elindul egy szünetidő visszazámláló, ami után a kapu ismét záródik.

VIGYÁZAT : Az automatikus zárást engedélyezni kell.

MEGJEGYZÉS: Ha a paraméter **P.RPP = 0** az időzítő csatlakoztatva START P. nem nyílik meg, de lehetővé teszi, hogy gátolja az automatikus zárást a menetrend.

Minden üzemmódban a bemeneteket olyan eszközökhöz kell csatlakoztatni, amelyek záró érintkezőkkel rendelkeznek.

Csatlakoztassa az első bemenetet vezérlő eszköz kábeleit a vezérlő egység **J1 (START)** és **J4 (COM)** kapcsai közé. Csatlakoztassa a második bemenetet vezérlő eszköz kábeleit a vezérlő egység **J2 (START P.)** és **J4 (COM)** kapcsai közé.

Az START bemeneti funkciót lehet aktiválni a **↑** gomb megnyomásával a programozási menün kívülről is, vagy az 1. csatornán tárolt távvezérlő segítségével (lásd az MR vevő vonatkozó utasításait).

Az START P. bemeneti funkciót lehet aktiválni a **↓** gomb megnyomásával a programozási menün kívülről is, vagy az 2. csatornán tárolt távvezérlő segítségével.

4.4 - STOP

A biztonság növelésére, Ön felszerelhet egy leállító kapcsolót, ami azonnal leállítja a kaput amint a kapcsolót működteti. Ezen a kapcsolón kell lenni egy nyitó érintkezőnek (NC) ami a működtetéskor nyit.

Abban az esetben ha a STOP kapcsolót akkor működtetik amikor a kapu nyitva van, az automatikus zárási funkció mindig letiltódik. A kapu újra zárásához, egy start parancsra van szükség (ha a start funkció szünetben van letiltva, akkor ideiglenesen engedélyeződik, hogy a kapu kiengedjen).

Csatlakoztassa a stop kapcsoló kábeleit a vezérlő egység **J3 (STOP)** és **J4 (COM)** kapcsai közé.

A stop funkciót a 3. csatornán tárolt távvezérlő segítségével lehet aktiválni (lásd az MR vevő vonatkozó utasításait).

FOTOCÉLLÁK - UTASÍTÁSOK

- A vezérlő egység a fotocellákat névleges 24 Vdc feszültséggel táplálja, elektronikus biztosítékkal, ami túlterhelés esetén megszakítja az áramot.
- Ha a jeladó tápegység csatlakoztatva van az E3 (+) és E2 (-) kapcsokhoz, akkor a vezérlő egység el tudja végezni a fotocella működési vizsgálatot a kapu nyitás indítását megelőzően.
- A fotocellákat a belső oldalon úgy kell felszerelni, hogy teljesen lefedjék a kapu nyitási területet.
- Ha több fotocellák pár van felszerelve a kapu azonos oldalán, akkor a vevő N.C. kimeneteit sorba kell kapcsolni.
- A fotocellák nem kapnak táplálást, amikor a vezérlő egység ENERGIA MEGTAKARÍTÁSI üzemmódban van.

4.5 - FOTOCÉLLÁK CSATLAKOZTATÁSA

A vezérlő egység kétféle fotocellát figyel, attól a kapocstól függően, amelyre csatlakoztatva vannak:

1. Fotocella

Vagyis, azok a fotocellák, amelyek a kapu belső oldalán vannak felszerelve, amelyek a nyitási és zárási fázis alatt egyaránt aktívak. Amikor az 1 fotocella működik, a vezérlő egység leállítja a kaput amint a fotocella sugár szabad és, a vezérlő egység teljesen kinyitja a kaput.

2. Fotocella

Vagyis, a kapu külső oldalán felszerelt fotocellák és, amelyek csak a zárási fázisban aktívak. Amikor a 2 jelű fotocellák működnek, a vezérlő egység azonnal nyitja a kaput, kioldásra várakozás nélkül.

- Csatlakoztassa a fotocellák jeladó tápkábeleit a vezérlő egység **E3 (+)** és **E2 (-)** kapcsai közé.
- Csatlakoztassa a fotocellák vevőkészülékbe tápkábeleit a vezérlő egység **E1 (+)** és **E2 (-)** kapcsai közé.
- Csatlakoztassa az 1 jelű fotocellák vevő kimeneteit a vezérlő egység **J5 (PHOTO1)** és **J9 (COM)** kapcsai közé és a 2 jelű fotocellák vevő kimeneteit a vezérlő egység **J6 (PHOTO2)** és **J9 (COM)** kapcsai közé. Használja a nyitó érintkezős kimeneteket.

BIZTONSÁGI SZALAGOK - UTASÍTÁSOK

- Ha több ütköző van használva, nyitó érintkezőkkel, akkor a kimeneteket sorba kell kapcsolni.
- Ha több vezető gumi ütköző van használva, akkor a kimeneteket kaszkádba kell kapcsolni és csak az utolsó ütközőt kell lezárni a névleges ellenállással.
- A tartozék tápegységhez csatlakoztatott aktív ütközők akkor inaktívak, amikor a vezérlő egység ENERGIA MEGTAKARÍTÁS üzemmódba kapcsol.
- Az EN12978 szabvány követelményeinek kielégítéséhez, vezető gumi érzékeny ütközőket kell felszerelni; a nyitó érintkezős érzékeny ütközőkhöz olyan vezérlő egység kell, ami állandóan ellenőrzi azok helyes működését.
Ha olyan vezérlő egységeket használ, amelyek vizsgálatot végeznek áramszünet esetén, akkor csatlakoztassa a tápkábeleket az E3 (+) és E2 (-) kapcsok közé a PD13 egységen. Egyébként, csatlakoztassa a tápkábeleket az E1 (+) és E2 (-) kapcsok közé.
Az ütközők vizsgálatát a **☐.o.£E** menü segítségével kell aktiválni.

4.6 - BIZTONSÁGI SZALAGOK CSATLAKOZTATÁSA

A vezérlő egység kétféle biztonsági szalagot figyel, attól a kapocstól függően, amelyre csatlakoztatva vannak:

1. típus (fix)

Ezek olyan falakra vagy más fix tárgyakra vannak szerelve, amelyeket a kapu megközelíti a nyitási fázisban. Amikor 1. típusú szalagok működnek a kapu nyitási fázisa alatt, akkor a vezérlő egység lezárja az ajtókat 3 másodpercig, majd nyugalomban marad; amikor az 1. típusú biztonsági szalagok a kapu zárási fázisa alatt működnek, akkor a vezérlő egység azonnal leállítja. A kapu iránya a következő START vagy PEDESTRIAN START (gyalogos indít) parancsra a STOP paramétertől függ (fordít, vagy folytatja a mozgást).

Ha a STOP bemenet le van tiltva, akkor a parancsra a mozgás tovább folytatódik ugyanabban az irányban.

2. típus (mobil)

Ezek az ajtók végeire vannak felszerelve.

Amikor 2. típusú szalagok működnek a kapu nyitása fázisa alatt, akkor a vezérlő egység azonnal leállít; amikor a 2. típusú biztonsági szalagok a kapu zárása alatt működnek, akkor a vezérlő egység kinyitja az ajtókat 3 másodpercig, majd leállítja. A kapu iránya a következő START vagy PEDESTRIAN START (gyalogos indít) parancsra a STOP paramétertől függ (fordít, vagy folytatja a mozgást). Ha a STOP bemenet le van tiltva, akkor a parancsra a mozgás tovább folytatódik ugyanabban az irányban.

Mindkét bemenet tudja kezelni a klasszikus biztonsági ütközőt nyitó érintkezővel és a vezető gumis biztonsági ütközőt 8,2 kohmos névleges ellenállással.

Csatlakoztassa az 1. típusú biztonsági szalagokat a vezérlő egység **J7 (EDGE1)** és **J9 (COM)** kapcsai közé.

Csatlakoztassa az 2. típusú biztonsági szalagokat a vezérlő egység **J8 (EDGE1)** és **J9 (COM)** kapcsai közé.

4.7 - KISFESZÜLTÉGŰ VILÁGÍTÁSI KIMENET

A PD13 vezérlő egységnek van egy 24 VDC kimenete, amihez maximum 3 W terhelést lehet csatlakoztatni. Ez a kimenet felhasználható egy figyelmeztető lámpa csatlakoztatására, ami a kapu állapotát jelzi, vagy egy kisfeszültségű villogó lámpa csatlakoztatására.

Csatlakoztassa a kisfeszültségű jelzőlámpa vagy a villogó lámpa vezetőit az **E4 (+)** és **E5 (-)** kapcsokhoz.

VIGYÁZAT: Ügyeljen a csatlakoztatott eszköz polaritására, ha szükséges.

4.8 - BELSŐ VILÁGÍTÁSOK

A COURTESY LIGHT (belső világítás) kimenetnek köszönhetően a vezérlő egység lehetővé teszi egy elektromos készülék (pl. belső lámpa vagy kerti világítás) csatlakoztatását ami automatikusan vagy egy speciális jeladó gomb segítségével van vezérelve.

A belső világítási kapcsok változatként felhasználhatók egy 230V-os villogó lámpához is beépített villogóval.

A COURTESY LIGHT (belső világítás) kimenet egy egyszerű záró (N.O.) érintkező tápfeszültség nélkül.

Csatlakoztassa a kábeleket a **B1** és **B2** kapcsokhoz.

4.9 - KÜLSŐ ANTENNA

A maximális hatótávolság garantálására javasoljuk a külső antenna használatát.

Csatlakoztassa az antenna meleg pólusát a vezérlő egység **A2 (ANT)** kapcsához és az árnyékolását az **A1 (ANT-)** kapocshoz

4.10 - DUGASZOLHATÓ VEVŐKÉSZÜLÉK

A PD13 vezérlő egység alkalmas egy nagy-érzékenységű szuperheterodin MR1 vevőkészülékbe dugaszolásra.

 **FIGYELEM: Ügyeljen a levehető modulok csatlakoztatására.**

Az MR vevő modul 4 csatornával rendelkezik és ezek mindegyike alkalmas a PD13 vezérlő egység parancsainak fogadására:

- CSATORNA 1 → START
- CSATORNA 2 → GYALOGOS START
- CSATORNA 3 → STOP
- CSATORNA 4 → BELSŐ VILÁGÍTÁS

MEGJEGYZÉS: A 4 csatorna és a funkció logika programozása előtt olvassa el gondosan az MR vevő utasításait.

4.11 - ADI INTERFÉSZ

Az ADI (Kiegészítő Eszközök Interfésze) a PD13 vezérlő egységen lehetővé teszi a csatlakozást V2 opcionális modulokhoz.

Tekintse meg a V2 katalógust vagy a műszaki adatlapokat, ahol látható, hogy milyen opcionális modulok kaphatók ADI interfésszel ehhez a vezérlő egységhez.

FIGYELMEZTETÉS: Az opcionális modulok telepítéséhez, kérjük, olvassa el mindegyik modul utasításait.

Bizonyos eszközökhöz lehet konfigurálni a vezérlő egységhez csatlakozás módját; ezen kívül, engedélyezni kell az interfészt, hogy a vezérlő egység tudja feldolgozni az ADI eszköztől érkező jeleket.

Kérjük, lépjen be az **i.Rd** programozási menübe, hogy engedélyezze az ADI interfészt és hozzáférjen az eszköz konfigurálási menühöz.

Az ADI egységek a vezérlő egység kijelzőjét használják a riasztások megjelenítésére és a vezérlő egység beállításainak kijelzésére.

Ha az egység az ADI interfészhez van csatlakoztatva, akkor képes a vezérlő egységhez három riasztási jelet kibocsátani, melyek a vezérlő egység kijelzőjén a következőképpen jelennek meg:

- Fotocella riasztások – a felső szegmens kerül sorra: a kapu mozgása leáll és amikor a riasztás megszűnik, a nyitás újra indul.
- Ütköző riasztás – az alsó szegmens kerül sorra: megfordítja a kapu mozgását 3 másodpercig.
- Stop riasztás – mindkét szegmens elkezd villogni: a kapu megáll és nem indítható újra, míg a riasztás nem szűnik meg.
- Kiszolgáló – a szelvény folyamatosan világít: az opcionális SYNCRO modulnál használatos annak jelzésére, hogy a vezérlő egység KISZOLGÁLÓKÉNT van beállítva.

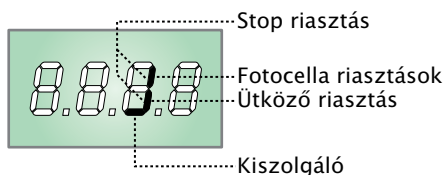

4.12 - ELEKTROMOS CSATLAKOZTATÁSOK

J1	START - Nyitási parancs hagyományos, záróérintkezős eszközökhöz csatlakozásra. FIGYELEM: ha fenntartott vezérlésű egységeket használnak (mágneses spirálok, időzítő, jelenlét érzékelő, stb.), az óra üzemmódot kell használni (paraméter $St_{rt} = orol$).
J2	START P. - Gyalogos nyitási parancs hagyományos, záró-érintkezős eszközökhöz csatlakozásra. FIGYELEM: ha fenntartott vezérlésű egységeket használnak (mágneses spirálok, időzítő, jelenlét érzékelő, stb.), az óra üzemmódot kell használni (paraméter $St_{rt} = orol$).
J3	STOP parancs N.C. (nyitó) érintkező
J4	Közös (-)
J5	1. fotocella (külső). N.C. (nyitó) érintkező
J6	2. fotocella (belső). N.C. (nyitó) érintkező
J7	1. típusú ütközők (fix). N.C. (nyitó) érintkező
J8	2. típusú ütközők (mobil). N.C. (nyitó) érintkező
J9	Tartozékok közös (-)
E1	+24Vdc tápegység fotocellákhoz és egyéb tartozékokhoz
E2	Tartozék táplálás közös (-)
E3	+24Vdc tápegység - fotocella/optikai ütköző TX funkcionális vizsgálathoz
E4 - E5	Figyelmeztető lámpa vagy villogó lámpa (24V)
A1	Antenna árnyékolás
A2	Antenna
B1 - B2	230V/120V belső világítás vagy villogó lámpák
L	Fázis áramellátás 230V/120V
N	Semleges áramellátás 230V/120V
BATTERY	Akkumulátor egység (kód: 161212)
RECEIVER	Csatlakozó MR vevőhöz
ADI	Modul interfész ADI
OVERLOAD	A túlterheléseket jelzi a tartozék tápegységeken
M	Motor
LIMIT SENSOR	Végállás érzékelő
ENCODER	Kódoló
24 Vdc POWER SUPPLY	Vezérlő egység tápegység (+24 VDC)

KÉRJÜK JEGYZE MEG: A kiemelt csatlakozások gyárilag előre huzalozottak

FIGYELMEZTETÉS: Soha ne fordítsa meg a csatlakozókat

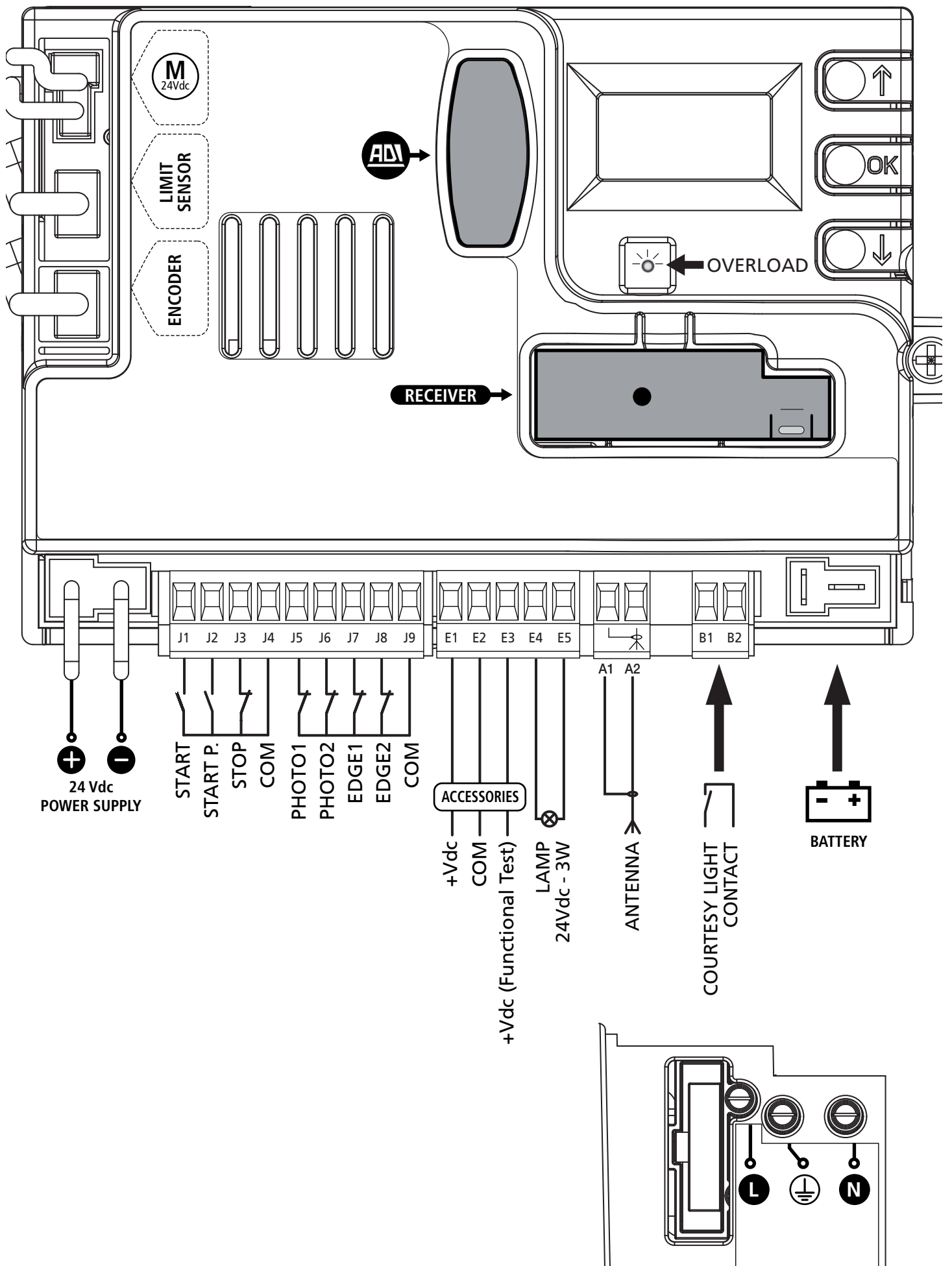

5 - VEZÉRLŐ PANEL

5.1 - KIJELEZŐ

Az áramellátás bekapcsolásakor, a vezérlő egység ellenőrzi, hogy a kijelző helyesen működik-e, valamennyi szegmensen 1,5 másodpercig végig kapcsolással, **8.8.8.8**.

A firmware változat, pl. **P r 1.3**, ellenőrzése a következő 1.5 másodpercben történik.

A panel ellenőrzésére ezen vizsgálat befejeztével kerül sor.

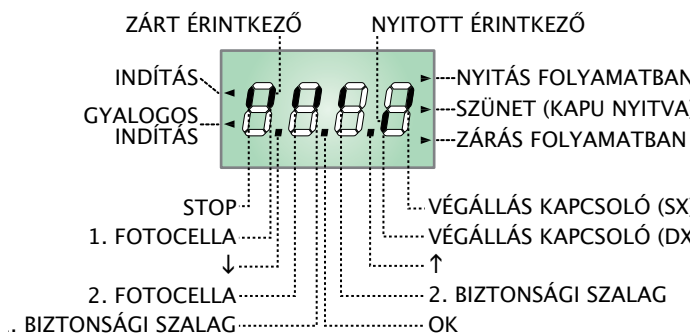

KÉRJÜK, JEGYEZZE MEG: Ha a panel ki van kapcsolva, akkor a vezérlő egységnek ENERGIA MEGTAKARÍTÁSI üzemmódban kell lenni; nyomja meg az OK gombot a bekapcsoláshoz.

A vezérlő panel a kapcsoléc érintkezőinek és a program üzemmód gombok fizikai állapotát tükrözi: ha a felső függőleges szegmens be van kapcsolva, akkor az érintkező zárva van; ha az alsó függőleges szegmens van bekapcsolva, akkor az érintkező nyitva van (a fenti képen egy olyan példa látható, ahol a PHOTO1, PHOTO2, EDGE1, EDGE2 és STOP bemenetek helyesen vannak csatlakoztatva).

MEGJEGYZÉS: Ha ADI modult használ, megjelenhetnek más szegmensek is a kijelzőn, lásd „ADI INTERFÉSZ” bekezdés.

A kijelzett számjegyek közötti pontok a programozó nyomógombok állapotát mutatják: amint egy nyomógombot megnyomunk, a hozzá tartozó pont bekapcsolódik.

A kijelző baloldalán lévő nyilak a start bemenetek állapotát mutatják. A nyilak akkor világítanak, amikor a hozzájuk tartozó bemenet zárva van.

A kijelző jobboldalán lévő nyilak a kapu állapotát mutatják:

- A legfelső nyíl akkor kapcsolódik be, amikor a kapu a nyitási fázisába jut. Ha villog, az azt jelenti, hogy a nyitást egy biztonsági eszköz okozta (határ vagy akadály detektor).
- A középső nyíl azt mutatja, hogy a kapu szünet állapotban van. Ha villog, az azt jelenti, hogy az idő visszaszámláló az automatikus zárashoz aktiválódott.
- A legalsó nyíl akkor villog, amikor a kapu a zárési fázisában van. Ha villog, az azt jelenti, hogy a zárást egy biztonsági eszköz okozta (határ vagy akadály detektor).

5.2 - A GOMBOK HASZNÁLATA PROGRAMOZÁSHOZ

A vezérlő egység funkciók és időzítések programozása egy speciális konfiguráció menü segítségével történik, amit a vezérlő egység oldalán elhelyezett 3 jelű gombok, **↑**, **↓** és az **OK** használatával lehet elérni és megnyitni.

KÉRJÜK, JEGYEZZE MEG: A konfiguráció menün kívül, a **↑ gomb megnyomása aktiválja a START parancsot, míg a **↓** gomb megnyomása a GYALOGOS START parancsot aktiválja.**

Az alábbi táblázatban a nyomógombok funkcióit ismertetjük.

	Nyomja meg és engedje el az OK gombot
	Tartsa lenyomva az OK nyomógombot 2 másodpercig
	Engedje el az OK nyomógombot
	Nyomja meg és engedje el a a nyomógombot ↑
	Nyomja meg és engedje el a a nyomógombot ↓

6 - HOZZÁFÉRÉS A VEZÉRLŐ EGYSÉG BEÁLLÍTÁSOKHOZ

1. Nyomja meg és tartsa lenyomva az **OK** gombot, amíg a kijelzőn a kívánt menü nem jelenik meg.
2. Engedje el az **OK** gombot: ekkor a kijelzőn az al-menü első tétele látható
 - **PrG** A vezérlő egység programozása (fejezet 12)
 - **Cnt** Ciklus számláló (fejezet 11)
 - **SEt** A végállás kapcsoló helyzetének ön-tanulása (fejezet 9)
 - **dEF** Az alapértelmezésű paraméterek betöltése (fejezet 8)

⚠ FIGYELMEZTETÉS: Abban az esetben, ha nem végeznek műveletet egy percnél hosszabb ideig, akkor a vezérlő egység kilép a programozási üzemmódból anélkül, hogy bármely beállítást vagy változtatást elmentene és, ezek elvesznek.

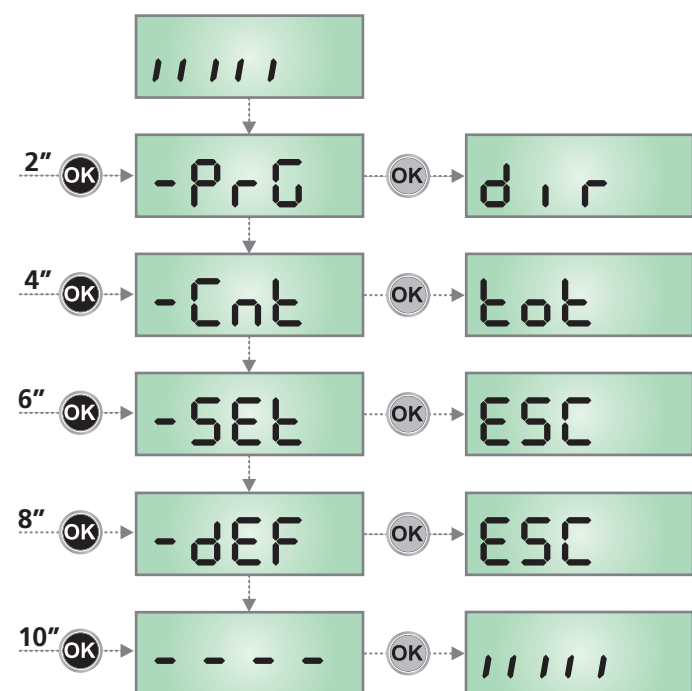

7 - GYORS KONFIGURÁLÁS

Ez a paragrafus a vezérlő egység gyors beállítására és azonnali munkába állítására vonatkozik. Javasoljuk ezeknek az utasításoknak a követését, hogy gyorsan ellenőrizni tudja a vezérlő egység, a motor és a tartozékok helyes működését és azután a konfiguráció megváltoztatását bármely nem-kielégítő paraméter esetében.

1. Hívja be az alapértelmezésű konfigurációt (fejezet 8)
2. Lásd a **dir** - **StoP** - **FoEt1** - **FoEt2** - **CoS1** - **CoS2** tételeket a kapu iránya és a felszerelt biztonsági eszközök alapján. Kérjük, olvassa el a "VEZÉRLŐ EGYSÉG KONFIGURÁCIÓ" bekezdést, amelyben a tétel helyzetét a menün belül valamint az egyes tételekhez rendelkezésre álló opciókat ismertetjük.
3. Indítsa az ön-tanuló ciklust (fejezet 9-9.1)

8 - AZ ALAPÉRTELMEZÉSŰ PARAMÉTEREK BETÖLTÉSE

Ha szükséges, lehetőség van az összes paraméternek standard vagy alapértelmezésű értékre visszaállítására (lásd végső összefoglaló táblázat).

⚠ KÉRJÜK, JEGYZE MEG: Ez az eljárás az összes testre szabott paraméter elvesztését eredményezi és

1. Nyomja meg és tartsa lenyomva az **OK** gombot amíg a kijelzőn **-dEF** jelenik meg.
2. Engedje el az **OK** gombot: a kijelzőn **ESC** jelenik meg (csak akkor nyomja meg az **OK** gombot, ha kilépni kíván ebből a menüből)
3. Nyomja meg a **↓** gombot: erre **dEF.** jelenik meg a kijelzőn.
4. Nyomja meg az **OK** gombot: erre **no** jelenik meg a kijelzőn
5. Nyomja meg a **↓** gombot: erre **S1** jelenik meg a kijelzőn.
6. Nyomja meg az **OK** gombot: ekkor valamennyi paraméter felülíródik az alapértelmezésű értékekkel (fejezet 12), a vezérlő egységek kilépnek a programozási üzemmódból és a kijelzőn a vezérlő panel látható.

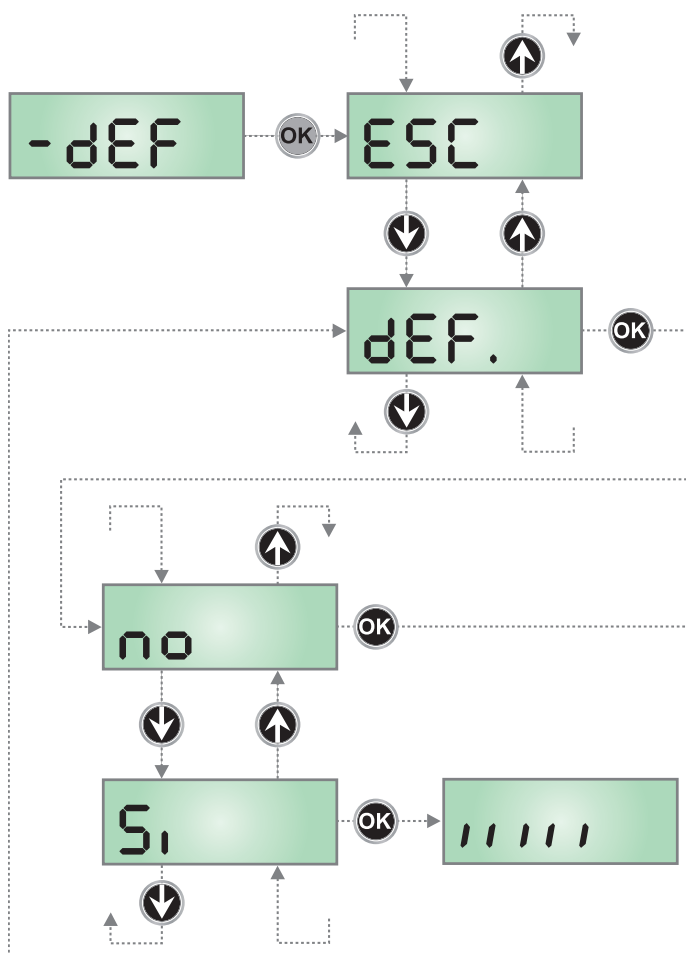

9 - ÜZEMBEHELYEZÉSI MENÜ (SEĒ)

Ez a menü lehetővé teszi a kapu mozgásának szabályozását a telepítés során.

Az automatikus tanulási eljárás lehetővé teszi a végállások mentését a fordulatszám-mérő által gyűjtött adatok alapján.

A kézi mozgatás lehetővé teszi a kapu szabályozását tart és mozog modusban olyan speciális esetekben, mint például a telepítés-/karbantartás- vagy a fotocella illetve élek meghibásodás során.

⚠ FIGYELEM: Az eljárás előtt győződjön meg róla, hogy a mechanikus ütközők, és a végállás érzékelők helyzete megfelelő legyen

1. Nyomja meg és tartsa lenyomva az **OK** gombot amíg a kijelzőn **-SEĒ** jelenik meg
2. Engedje el az **OK** gombot: a kijelzőn **ESC** jelenik meg (csak akkor nyomja meg az **OK** gombot, ha kilépni kíván ebből a menüből)
3. Használja a **↑** és az **↓** gombokat a **Mou** menü kiválasztásához a kézi vezérlés aktiválásához vagy az **APP r** menü kiválasztásához a végállások automatikus tanulási folyamat elindításához.
4. Nyomja meg az **OK** gombot a kiválasztott eljárás elindításához

9.1 - A VÉGÁLLÁS KAPCSOLÓ HELYZET ÖN-MEGTANULÁSA

⚠ FIGYELEM: Az ön-tanulási művelet végrehajtásához az ADI interfész megszakítása szükséges az **ADI menü segítségével. ADI modul által szabályozott biztonsági funkciók nem lesznek aktívak az ön-tanulás fázisában.**

MEGJEGYZÉS: a motor idejének megtanulási folyamata alatt, korlátozott sebességet kell alkalmazni.

5. A kijelző a vezérlő panelt mutatja és megindítja az idő ön-tanulási eljárást:
 - 5.1 Ha bemenet nincs a záróütközőn, a motort zárásban kell aktiválni lassú sebességben az ütköző eléréséig.
 - 5.2 A kapu a nyitási irányban aktiválódik a végütköző vagy a nyitási löketvég eléréséig
 - 5.3 A kapu a zárási irányban aktiválódik a végütköző vagy a zárási löketvég eléréséig.
6. Ha az akadály érzékelő engedélyezve van, akkor a kijelző az akadály érzékelőhöz ajánlott értéket mutatja. Ha nem történik művelet 20 másodperc alatt, akkor a vezérlő egység kilép a programozási fázisból, az ajánlott érték elmentése nélkül.
7. Az ajánlott érték módosítható a **↑** és **↓** gombok megnyomásával, és az **OK** gomb megerősíti a kijelzett értéket és a kijelzőn **SEn5** látható
8. Nyomja meg a **↓** gombot, amíg **FinE** nem jelenik meg a kijelzőn, majd nyomja meg az **OK** gombot, válassza az **S1** opciót és azután nyomja meg az **OK** gombot a programozási üzemmódból kilépéshez, ezzel eltárolva az érzékelők értékeit.

⚠ KÉRJÜK, JEGYZZE MEG: Ha a vezérlő egység kifut a programozási üzemmód idejéből (1 perc), akkor az akadály érzékelő visszatér ahhoz az értékhez, ami az ön-tanulás elvégzése előtt volt beállítva (az alapértelmezési értékeknek megfelelően az érzékelő le van tiltva). Másrésztől, a végállás kapcsoló helyzetek mindig tárolva vannak.

9.2 - MANUÁLIS VEZÉRLÉS

⚠ FIGYELEM: Ha ez az eljárás aktiválva van, a biztonsági berendezések nem aktívak

5. A kijelzőn megjelenik a **MARn**
6. Nyomja meg és tartsa lenyomva a **↑** gombot a kapu kinyitására vagy az **↓** gombot a kapu bezárására
7. Engedje el a gombot, hogy megállítsa a kaput
8. Ha ki szeretne lépni ebből a menüből, nyomja meg az **OK** gombot.

MEGJEGYZÉS: Ha a motor több mint egy percig inaktív az eljárás automatikusan befejeződik

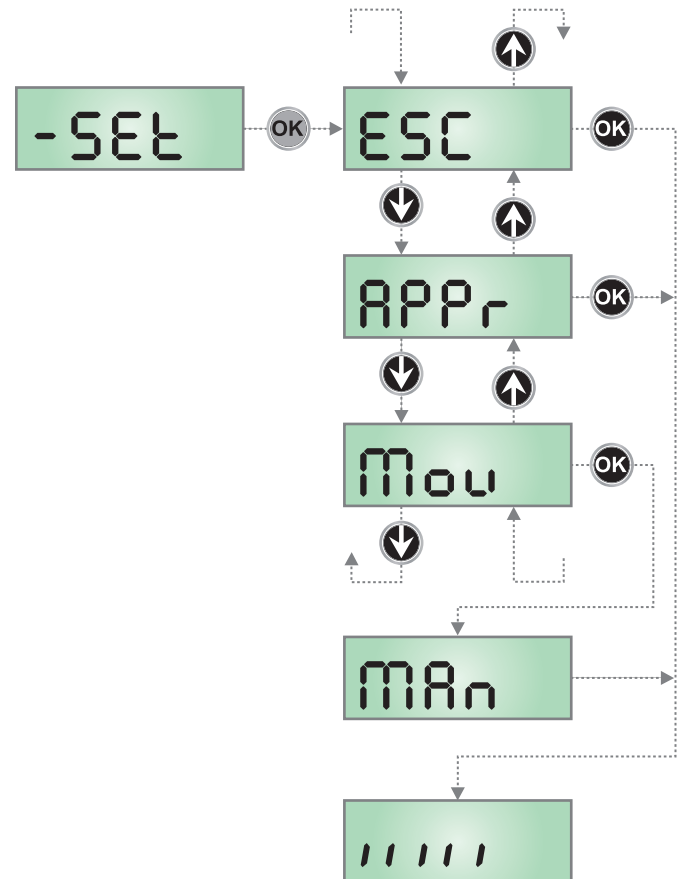

10 - EMBER JELENLÉTE VÉZSHELYZETBEN MŰKÖDTETÉS

Ez a működtetési mód a bemenetnek Ember jelenléte üzemmódban való mozgatasakor használható olyan különleges helyzetekben, mint beszerelési fázis/karbantartás, vagy a fotócelláknak, a bordáknak, az ütközőnek vagy a számlálóknak beszerelési fázisai alatt.

A funkció aktiválásához nyomja le a START vezérlést háromszor (a vezérlésnek legalább 1 másodpercig kell működni; a vezérlések közötti szünetnek legalább 1 másodpercig kell tartania).

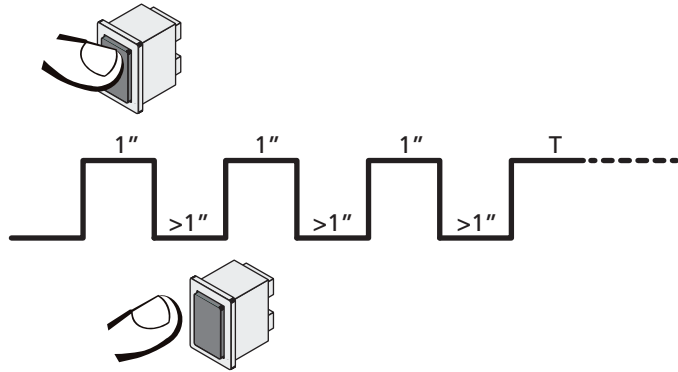

A negyedik START vezérlés a bemenetet EMBER JELENLÉTE üzemmódba helyezi; a bemenet mozgatasához tartsa működtetés alatt a START vezérlést a művelet teljes ideje alatt (idő T).

A funkció automatikusan kikapcsol a bemenet 10 másodpercnyi használaton kívül helyezése esetén.

MEGJEGYZÉS: ha a **Start** paraméter **Start** pozícióban van beállítva, a Start vezérlés (elérhető a nyomógombokon vagy távvezérléssel) felváltva kinyit, becsuk módba mozgatja a bemenetet (rendes üzemmódból Ember jelenléte üzemmódba).

11 - A CIKLUS SZÁMLÁLÓ LEOLVASÁSA

A PD13 vezérlő egység számolja a kapu befejezett nyitási ciklusait és, ha szükséges, mutatja ha szervizelés szükséges egy meghatározott számú ciklusok után.

Két számláló kapható:

- Összegező számláló a befejezett nyitási ciklusokra, amit nem lehet nullázni (**totCnt** tétel számláló)
- Lefelé számláló, ami a következő karbantartásig hátralévő ciklusokat számolja (**Serv** tétel számláló). Ez a számláló programozható a kívánt értéknek megfelelően.

Az alábbi ábra azt mutatja, hogy miként kell leolvasni az összegező számlálót, a következő esedékes karbantartás előtti ciklusok számát, valamint azt, hogy miként kell programozni a ciklusok számát a következő esedékes karbantartás előtt (amint a példán látható, a vezérlő egység 12451 ciklust teljesített és van még 1300 ciklus a következő esedékes karbantartásig).

Az 1. terület a befejezett ciklusok teljes számának leolvasására szolgál; a ↑ és ↓ gombokkal váltani lehet a kijelzőt az ezresek és az egyesek között.

Az 2. terület a következő esedékes karbantartásig hátralévő ciklusok számának leolvasására szolgál; ennek értéke százásokra van lekerekítve.

Az 3. terület az utóbbi számláló beállítására szolgál; a ↑ vagy ↓ gomb egyszeri megnyomására az aktuális számláló érték felkerekedik vagy lekerekedik ezresekre, a gombok bármely további megnyomására a beállítás 1000 egységgel növekszik vagy csökken. Az előzőleg megjelenített szám elveszik.

11.1 - A KARBANTARTÁSI IGÉNY JELZÉSE

Amint a következő karbantartásig hátralévő ciklusok száma nullára csökken, akkor a vezérlő egység karbantartási igényt jelez egy kiegészítő 5 másodperces elő-villogással.

Ez a jelzés megismétlődik minden egyes nyitási ciklusnál, amíg a telepítő be nem lép a számláló leolvasási és beállítási menübe és esetleg beprogramozza a ciklusok számát, amely után a karbantartás esedékessé válik.

Abban az esetben, ha nincs érték beállítva (vagyis, ha a számláló értékét nullán hagyjuk), akkor a szerviz igény jelzési funkció letiltódik és a jelzés ezután már nem ismétlődik.

FIGYELEM: A szerviz műveleteket csak szakképzett személyzet végezheti.

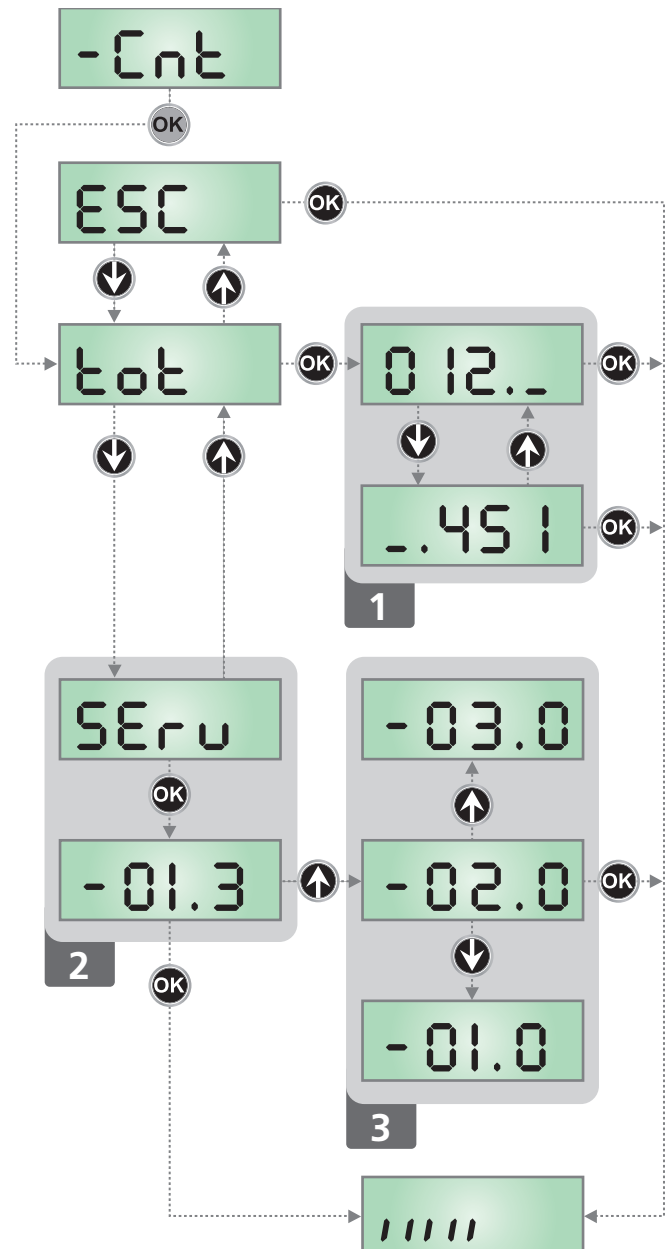

12 - A VEZÉRLŐ EGYSÉG PROGRAMOZÁSA

A **-PrG** konfigurációs menü a konfigurálható tételek listájából áll; a kijelző a kiválasztott tétel mutatja.

A **↓** gomb megnyomásával áttérhetünk a következő tételre, míg a **↑** gomb megnyomásával visszatérhetünk az előző tételre.

Az **OK** gomb megnyomásával Ön megtekintheti a választott tétel aktuális értékét és esetleg megváltoztathatja azt.

Az utolsó menü tétel (**FinE**) lehetővé teszi az elvégzett változtatások tárolását és a visszatérést a vezérlő egység normál működéséhez.

Ha nem kívánja elveszíteni a konfigurációját, akkor ezen menüből kell kilépni a programozási üzemmódból.

⚠ FIGYELMEZTETÉS: Abban az esetben ha nem végeznek műveletet egy percnél hosszabb ideig, akkor a vezérlő egység kilép a programozási üzemmódból anélkül, hogy bármely beállítást vagy változtatást elmentene és, ezek elvesznek.

A **↓** vagy **↑** gombok lenyomva tartásával, a konfigurációs menü tételek gyorsan gördülnek, a **FinE** tétel eléréséig. Ily módon Ön gyorsan eljuthat akár a lista tetejére vagy aljára.

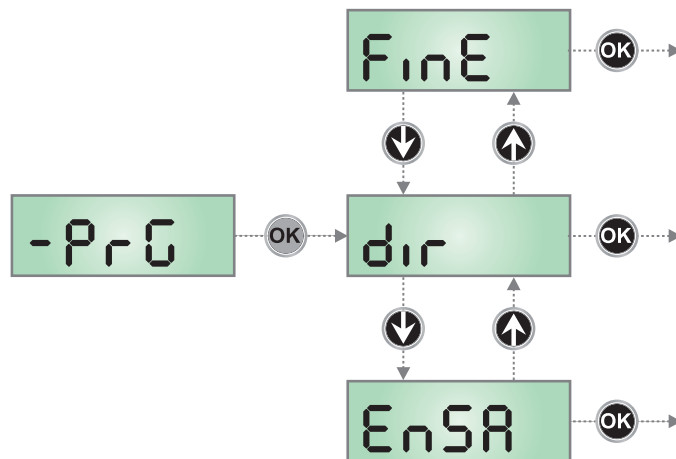

PARAMÉTER	ÉRTÉK	LEÍRÁS	DEFAULT	MEMO
dir		Kapu irány (amelyet belülről látunk)	dH	
	dH	A kapu jobbra nyílik		
	SH	A kapu balra nyílik		
EnSA		Energia megtakarítási funkció Ez a funkció hasznos az automatika eszköz energia fogyasztásának csökkentésére, amíg készenléti üzemmódban van. Ha a funkció engedélyezve van, akkor a vezérlő egység ENERGIA MEGTAKARÍTÁSI üzemmódba lép az alábbi feltételek mellett: <ul style="list-style-type: none"> • 30 másodperccel egy működési ciklus után • 30 másodperccel egy nyitás után (ha automatikus zárás nincs engedélyezve) • 30 másodperccel a programozási menüből kilépés után ENERGIA MEGTAKARÍTÁSI üzemmódban, az áramellátás a tartozékokhoz, kijelzőhöz, villogó lámpákhoz és a záró elektromágnesekhez hatástalanítva van. Az ENERGIA MEGTAKARÍTÁSI üzemmód megszűnik: <ul style="list-style-type: none"> • Ha egy működési ciklus aktiválva van • Ha a gombok egyike a vezérlő egységen be van nyomva 	no	
	no	Funkció nincs engedélyezve		
	Si	Funkció engedélyezve		
P.APP		Részleges nyitás	25	
	0 - 100	A kapu százalékos elmozdulása amit a Gyalogos Start parancs használatára nyitásként végez		
É.PrE		Elő-villogási idő	1.0"	
	0.5" - 1'00	A kapu bármely mozgása előtt a villogó aktiválódik É.PrE ideig, hogy figyelmeztessen a közelgő mozgásra (beállítható idő 0,5"-1'00)		
	no	Funkció nincs engedélyezve		
É.PCh		Különböző záró elő-villogási idő	no	
	0.5" - 1'00	Ha ez a paraméter rendelkezik kijelölt értékkel, a vezérlő egység aktiválni fogja az elő-villogást bezárás előtt arra az időtartamra mely ebben a menüben beállításra kerül (beállítható idő 0,5"-1'00)		
	no	A záró elő-villogási idő a É.PrE -nek felel meg		

PARAMÉTER	ÉRTÉK	LEÍRÁS	DEFAULT	MEMO
Pot		Motor teljesítmény	60 (STD) 100 (FAST)	
	30 - 100	A megjelenített érték a maximum motor teljesítmény százaléka		
P.rAL		Motor teljesítmény a lassítási fázisban	20	
	0 - 70	A megjelenített érték a maximum motor teljesítmény százaléka		
SPUn		Indítás Abban az esetben ha az SPUn (pickup) funkció aktiválva van, akkor mindegyik ajtó mozgásának első 2 másodpercében, a vezérlő egység felülírja a Potértéket és a motornak maximum teljesítmény parancsot ad, hogy legyőzze a kapu tehetetlenségét	no	
	no	Funkció inaktíválva		
	Si	Funkció aktíválva		
r.rM		Indítási ugrás	2 (STD) 3 (FAST)	
	4 - 0 (STD) 6 - 0 (FAST)	Ahhoz, hogy a motorra ne jusson túl nagy igénybevétel, a motor indításánál a teljesítmény fokozatosan nő, a beállított érték vagy 100% eléréséig, ha az indítási funkció engedélyezve van. Minél nagyobb a beállított érték annál hosszabb a felfutási idő, vagyis a névleges teljesítmény érték eléréséhez szükséges idő		
SEnS		Az akadály érzékelők beállítása	no	
	no	Funkció nincs engedélyezve		
	1.0R-10.0R	Ez a menü az akadály érzékelők érzékenységének beállítását teszi lehetővé. Amikor a motor áramfelvétele túllép a beállított értéken, akkor a vezérlő egység riasztást érzékel		
r.R.AP		Lassítás nyitásban	15 (STD) 25 (FAST)	
	0 - 100	Ez a menü annak az úthossznak a százalékos szabályozását teszi lehetővé, amit a kapu csökkentett sebességgel tett meg az utolsó nyitási menetben		
r.R.Ch		Lassítás zárásban	15 (STD) 25 (FAST)	
	0 - 100	Ez a menü annak az úthossznak a százalékos szabályozását teszi lehetővé, amit a kapu csökkentett sebességgel tett meg az utolsó zárási menetben		
SE.AP		Start parancs a nyitási fázis alatt Ez a menü lehetővé teszi a vezérlő egység viselkedésének rögzítését abban az esetben, ha Start parancsot kap a nyitási fázis alatt	PAUS	
	PAUS	A kapu leáll és szünet állapotba megy		
	ChU	A kapu azonnal megkezdi a zárást		
	no	A kapu folytatja a nyitási fázist (figyelmen kívül hagyva a parancsot)		
SE.Ch		Start parancs a zárási fázis alatt Ez a menü lehetővé teszi a vezérlő egység viselkedésének rögzítését abban az esetben, ha Start parancsot kap a zárási fázis alatt	StoP	
	StoP	A kapu leáll és a ciklust befejezettek tekinti		
	APEr	A kapu újra nyílik		
SE.PA		Start parancs szünet alatt Ez a menü lehetővé teszi a vezérlő egység viselkedésének rögzítését abban az esetben, ha Start parancsot kap, amikor a kapu nyitva van a szünet fázis alatt	ChU	
	ChU	A kapu zárni kezd		
	no	A parancs figyelmen kívül marad		
	PAUS	A szünet idő visszaáll (Ch.AU)		

PARAMÉTER	ÉRTÉK	LEÍRÁS	DEFAULT	MEMO
SP.AP		Gyalogos indítás a részleges nyitási fázis alatt Ez a menü lehetővé teszi a vezérlő egység viselkedésének rögzítését abban az esetben, ha Gyalogos Start parancsot kap a részleges nyitási fázis alatt.  FIGYELEM: A Start parancs a részleges nyitás bármely fázisában teljes nyitást okoz; a Gyalogos Start parancs mindig figyelmen kívül marad a teljes nyitás alatt	PAUS	
	PAUS	A kapu leáll és szünet állapotba megy		
	Ch.U	A kapu azonnal megkezdi a zárást		
	no	A kapu folytatja a nyitási fázist (figyelmen kívül hagyva a parancsot)		
Ch.RU		Automatikus zárás Automatikus üzemmódban, a vezérlő egység automatikusan újra zárja a kaput a jelen menüben beállított idő leteltével	no	
	no	Funkció nincs engedélyezve		
	0.5" - 20.0'	A kapu a beállított időnek megfelelően visszazár (beállítható idő 0,5"-20,0')		
Ch.Ér		Zárás áthaladás után Automatikus működés alatt a szünet visszaszámlálás a beállított értéktől indul minden alkalommal, amikor fotocella működik a szünet alatt. Ha a fotocella a nyitási idő alatt működik, akkor ez az idő azonnal eltárolódik mint szünet idő. Ez a funkció lehetővé teszi a gyors zárást amint az áthaladás a kapun megtörtént, ezért általában a Ch.RU időnél rövidebb időt alkalmazunk.	no	
	no	Funkció nincs engedélyezve		
	0.5" - 20.0'	A kapu a beállított időnek megfelelően visszazár (beállítható idő 0,5"-20,0')		
PR.Ér		Szünet áthaladás után Annak érdekében, hogy a kapu a lehető legrövidebb ideig legyen nyitva, lehetőség van a kapu leállítására amint a fotocellák előtt áthaladás érzékelése történt. Ha az automatikus működés engedélyezve van, akkor a szünet idő Ch.Ér	no	
	no	Funkció inaktíválva		
	Si	Funkció aktíválva		
LUCi		Belső világítás Ez a menü lehetővé teszi a belső lámpák automatikus működtetésének beállítását a kapu nyitási ciklusa alatt	É.LUC	
	É.LUC	Időzített funkció (0 - 20' között)	1'00	
	no	Funkció inaktíválva		
	Ci.CL	A ciklus teljes tartama alatt		
AUS		Kiegészítő csatorna Ez a menü lehetővé teszi a belső világítás reléje működésének a beállítását a vevő 4. csatornáján tárolt távvezérlő segítségével	Mon	
	É.iM	Időzített funkció (0 - 20' között)		
	b.iSt	Bistabil működés		
	Mon	Monostabil működés		

PARAMÉTER	ÉRTÉK	LEÍRÁS	DEFAULT	MEMO
SP.R		Kisfeszültségű kijárat lámpák beállítása Ez a menü lehetővé teszi a villogó kijárat funkció beállítását	FLSh	
	FLSh	Villogó működés (fix frekvenciával)		
	no	Nincs használva		
	W.L.	Jelzőlámpa működés: A kapu valós-idejű állapotát jelzi. A villogás típusa a négy lehetséges állapotot jelzi: - KAPU LEÁLLÍTVA: Világítás ki - KAPU SZÜNET ÁLLAPOTBAN: a lámpa bekapcsolva, fix - KAPU NYITÁS: a lámpa lassan villog (2 Hz) - KAPU ZÁRÁS: a lámpa gyorsan villog (4 Hz)		
LP.PR		Villogó a szünet idő alatt	no	
	no	Funkció inaktíválva		
	Si	Akkor a villog működni fog a szünet idő alatt is (kapu nyitva automatikus zárás aktiválással)		
St.r.t		Aktiválási bemenetek (START és START P) Ez a menü lehetővé teszi a bemeneti üzemmódok megválasztását (fejezet 4.3)	St.Rn	
	St.Rn	Standard üzemmód		
	no	A Start bemenetek kapcsolékről vannak letiltva. A rádió bemenetek standard üzemmódban működnek		
	RP.Ch	Nyit/Zár parancs		
	PrES	Kezelőszemélyzetes működtetés		
	orol	Időzítős üzemmód		
St.o.p		Stop bemenet	no	
	no	A STOP bemenet nem áll rendelkezésre		
	ProS	A STOP bemenet leállítja a kaput: a START parancs megnyomására a kapu tovább mozog		
	inuE	A STOP parancs leállítja a kaput: a következő START parancsra a kapu az ellenkező irányban kezd mozogni		
Fot1		1. fotocella bemenet Ez a menü lehetővé teszi a bemenet engedélyezését az 1. típusú fotocellákhoz, vagyis azokhoz a fotocellákhoz, amelyek aktívak a nyitási és zárási fázis alatt egyaránt	no	
	no	Bemenet letiltva (a vezérlő egység figyelmen kívül hagyja)		
	RP.Ch	Bemenet engedélyezve		
Fot2		2. fotocella bemenet Ez a menü lehetővé teszi a bemenet engedélyezését az 2. típusú fotocellákhoz, vagyis azokhoz a fotocellákhoz, amelyek nem aktívak a nyitási fázis alatt	CFCh	
	CFCh	Bemenet engedélyezve van még akkor is ha a kapu nyugalomban van: a nyitási mozgás nem indul, ha a fotocella meg van szakítva		
	Ch	A bemenet csak a zárási fázishoz van engedélyezve. FIGYELMEZTETÉS: Ha Ön ezt az opciót kívánja választani, akkor le kell tiltania a fotocella vizsgálatot		
	no	Bemenet letiltva (a vezérlő egység figyelmen kívül hagyja)		
F.t.t.E		Fotocellák vizsgálata A felhasználó számára biztonságosabb működés eléréséhez, az egység elvégzi a fotocellák működési vizsgálatát a normál munka ciklus előtt. Ha nem talál működési hibát, megindul a kapu mozgása. Egyébként, nyugalomban marad és a villogó lámpa 5 másodpercig működik. A teljes vizsgálati ciklus egy másodpercnél rövidebb ideig tart.	no	
	no	Funkció inaktíválva		
	Si	Funkció aktiválva		

PARAMÉTER	ÉRTÉK	LEÍRÁS	DEFAULT	MEMO
CoS1		1. Biztonsági szalag bemenet Ez a menü lehetővé teszi a bemenet engedélyezését az 1. típusú biztonsági szalag számára, vagyis a fix szalagok számára	no	
	no	Bemenet letiltva (a vezérlő egység figyelmen kívül hagyja)		
	APCh	Bemenet engedélyezve nyitásban és zárásban		
	AP	Bemenet engedélyezve a nyitás alatt és letiltva a zárás alatt		
CoS2		2. Biztonsági szalag bemenet Ez a menü lehetővé teszi a bemenet engedélyezését az 2. típusú biztonsági szalag, vagyis a mobil szalagok számára	no	
	no	Bemenet letiltva (a vezérlő egység figyelmen kívül hagyja)		
	APCh	Bemenet engedélyezve nyitásban és zárásban		
	Ch	Bemenet engedélyezve zárás alatt és letiltva nyitás alatt		
Co.tE		A biztonsági ütközők vizsgálata Ez a menü lehetővé teszi a biztonsági ütközők működési módszere ellenőrzésének beállítását	no	
	no	Vizsgálat letiltva		
	rES1	Vizsgálat engedélyezve vezető gumis biztonsági ütközőkhöz		
	Foto	Vizsgálat engedélyezve optikai biztonsági ütközőkhöz		
S.EnC		Fordulatszám érzékenysége	0	
	0 - 7	Ebben a menüben a sebesség érzékelő érzékenységét lehet beállítani. A küszöbérték alatt meghatározott csökkentett mérték akadály jelenlétét jelzi. Ha a beállított érték 0, az akadály csak akkor észlelhető, ha a kapu leáll. Ha az érzékelő beavatkozik, a kapu megáll és ellenkező irányba működik 3 másodpercig, hogy az akadályt el lehessen távolítani. A következő start parancs újraindítja a mozgást az előző irányba.		
..Ad1		Az ADI eszköz engedélyezése Ez a menü lehetővé teszi az ADI csatlakozóhoz kapcsolt eszköz működésének engedélyezését. KÉRJÜK, JEGYEZZE MEG: Az S1 kiválasztásával és a MENU gomb megnyomásával hozzáférhet az ADI csatlakozóhoz csatlakoztatott eszköz konfigurációs menüjéhez. Ezt a menüt az eszköz maga kezeli és különböző mindegyik eszközhöz. Kérjük, tekintse meg az eszköz használati utasítását. Ha az S1 opciót választja, de nincs eszköz csatlakoztatva, akkor a kijelzőn egy szaggatott vonal sorozat látható. Az ADI eszköz konfiguráció menüből kilépve visszajut az ..Ad1 opcióhoz.	no	
	no	Interfész letiltva, bármely jelet figyelmen kívül hagy		
	S1	Interfész engedélyezve		
FinE		A programozás vége Ez a menü lehetővé teszi a programozás befejezését a módosított adatoknak memóriába mentésével	no	
	no	Ne lépjen ki a programozási menüből		
	S1	Kilépés a programozási menüből, a beállított paraméterek eltárolása		

13 - MŰKÖDÉSI HIBÁK

Ebben bekezdésben néhány lehetséges működési hibát mutatunk be, azok okának és az alkalmazható javításnak ismertetésével.

TÚLTERHELÉS LED világít

Azt jeleníti, hogy túlterhelés van a kiegészítő tápegységen.

1. Vegye ki a J1 - J9 kapcsokat tartalmazó kihúzható részt. A TÚLTERHELÉS LED kialszik.
2. Szüntesse meg a túlterhelés okát.
3. Dugja vissza a kapcsolócsatlakozást tartalmazó részt és ellenőrizze, hogy ez a LED nem világít ismét.

Túl hosszú villogás

Start parancs adására a villogó azonnal bekapcsol, de a kapu nyitása késik, ez azt jelenti, hogy a beállított ciklus visszaszámlálás lejárt és a vezérlő egység azt mutatja, hogy karbantartás szükséges.

A bemenet lassú mozgatása becsukott állapotban

Ez a helyzet kizárólag a motor számláló beállításának szükségessége esetén áll fenn: a bemenet be lesz csukva lassú sebességben a záróütköző eléréseig, majd ismét rendes módban működik.

Ez a rendellenesség elektromos elsötétülés esetén áll fenn, nyitott bemenettel vagy a bemenetnek, egyéb okok miatti meghibásodása miatt.

Hiba 1

Üzenet jelenik meg a kijelzőn, amikor Ön kilép a programozásból: **Err1**

Azt jelenti, hogy a megváltoztatott adatokat nem lehet eltárolni. Az effajta hibára nincs orvosság és a vezérlő egységet be kell küldeni a V2.S.p.A vállalathoz javításra.

Hiba 2

Ha Start parancs adására a kapu nem nyílik és a kijelzőn az **Err2** üzenet látható.

Azt jelenti, hogy a MOSFET vizsgálat sikertelen.

A vezérlő egységnek a V2 S.p.A. vállalathoz javításra küldése előtt, győződjön meg arról, hogy a motorok helyesen vannak-e csatlakoztatva.

Hiba 3

Ha Start parancs adására a kapu nem nyílik és a kijelzőn az **Err3** üzenet látható.

Azt jelenti, hogy a fotocella vizsgálat sikertelen.

1. Győződjön meg arról, hogy akadály nem szakította meg a fotocella sugarát, amikor a Start parancsot adta.
2. Győződjön meg arról, hogy a fotocellák a vonatkozó menük szerint engedélyezve, ténylegesen fel vannak-e szerelve.
3. Ha vannak külső fotocellák, győződjön meg arról, hogy a **FoE2** menü tétel **CFCh** re van beállítva.
4. Győződjön meg arról, hogy kapnak táplálást és működnek; ha megszakítja a sugarukat, hallani kell a relé lekapcsolását.

Hiba 4

Ha Start parancs adására a kapu nem nyílik (vagy csak részlegesen nyílik) és a kijelzőn az **Err4** üzenet látható. Ez a rendellenesség az alábbi helyzetekben áll fenn:

1. Ha bekapcsolták a START vezérlést, kioldott motorral.
2. Ha az ütközővel gondok vannak a tanulási folyamat ideje alatt. Ellenőrizze a mágnesek oldalait, amennyiben ellentétben vannak, szerelje le és cserélje fel ezeket. Azt jelenti, hogy a löket vége érzékelő sérült vagy, hogy az érzékelőt a vezérlő egységhez csatlakoztató vezeték szakadt. Cserélje ki a löket vége érzékelőt vagy a szakadt vezetékét.
3. Rendes működés alatt, ha a meghibásodás továbbra is fennáll, a vezérlő központot küldje el javításra a V2 S.p.A. vállalathoz.

Hiba 5

Start vezérlésre a kapu nem nyílik és a kijelzőn az **Err5** üzenet látható.

Azt jelenti, hogy a biztonsági ütköző vizsgálata sikertelen.

Ellenőrizze, hogy a biztonsági ütközők vizsgálata menü (**Co.EE**) helyesen van-e beállítva.

Ellenőrizze, hogy a menüből engedélyezett biztonsági ütközők fel vannak-e szerelve.

Hiba 7

Ha Start parancs adására a kapu nem nyílik (vagy csak részlegesen nyílik) és a kijelzőn az **Err7** üzenet látható.

Ez a kódoló működésében jelez egy hibát.

Ennek két lehetséges oka van:

1. START parancs vétele történt: ez azt jelenti, hogy a kódoló nincsenek inicializálva. A kódoló helyes működéséhez a végre kell hajtani az öntanulási eljárást.
2. Néhány másodperc után a mozgás megkezdődik: ez azt jelenti, hogy a kódoló NEM helyesen működik. Kódoló működési hiba vagy szakadt csatlakozás.

Hiba 8

Az ön-tanulási funkció végrehajtásánál a következő állapotok egyike jelenik meg:

1. A vezérlés visszautasításra kerül és a kijelzőn **Err8** jelenik meg. Ez azt jelenti, hogy a vezérlő egység beállítása nem kompatibilis a kívánt funkcióval. Az ön-tanulás végrehajtásához, a Start bemeneteket standard módba kell állítani (**SErE** menüben **SEFn** beállítás) és az ADI interfészt meg kell szakítani (**RFdi** menüben **no** beállítás).
2. A folyamat megáll és a kijelzőn **Err8** jelenik meg. Ez azt jelenti, hogy a biztonsági eszköz kioldott. Azt jelenti, hogy bekapcsolt az egyik biztonsági egység.

Hiba 9

Ha Ön megpróbálja megváltoztatni a vezérlő egység beállításait és a kijelzőn az **Err9** üzenet látható.

Azt jelenti, hogy a programozás le volt zárva a CL1+

(kód: 161213) programozást lezáró kulcs segítségével.

A beállítások megváltoztatásához az ADI interfész csatlakozójába be kell dugni ugyanazt a kulcsot amit a programozási zár aktiválásához használtak és, ki kell nyitni az eszközt.

Hiba 10

Ha Start parancsot adására a kapu nem nyílik és a kijelzőn az **Err10** üzenet látható

Ez azt jelenti, hogy az ADI modul funkció vizsgálat sikertelen.

14 - VIZSGÁLAT ÉS BEINDÍTÁS

Az automatika eszköz kivitelezése során az alábbiak a legfontosabb lépések a maximális biztonság garantálásához.

V2 javasolja az alábbi műszaki szabványok alkalmazását:

- EN 12445 (Biztonság az automatizált szerkezetek használatában, vizsgálati módszerek)
- EN 12453 (Biztonság az automatizált szerkezetek használatában, követelmények)
- EN 60204-1 (Gépek biztonsága, gépek elektromos berendezése, 1. rész, Általános elvek)

Különösen, hivatkozással az "ELŐZETES ELLENŐRZÉSEK és A HASZNÁLAT TÍPUSÁNAK MEGHATÁROZÁSA" fejezetben lévő táblázatra, az esetek többségében, szükséges mérni az ütközési erőt, az EN 12445 szabvány rendelkezéseinek megfelelően.

A működtető erő szabályozása az elektronikus kártya programozásával lehetséges, és az ütközési erő profilt alkalmas eszközzel kell mérni (amit szintén tanúsítani és évente kalibrálni kell) ami képes az erő-idő diagram megrajzolására.

Az eredménynek meg kell felelni az alábbi maximum értékeknek:

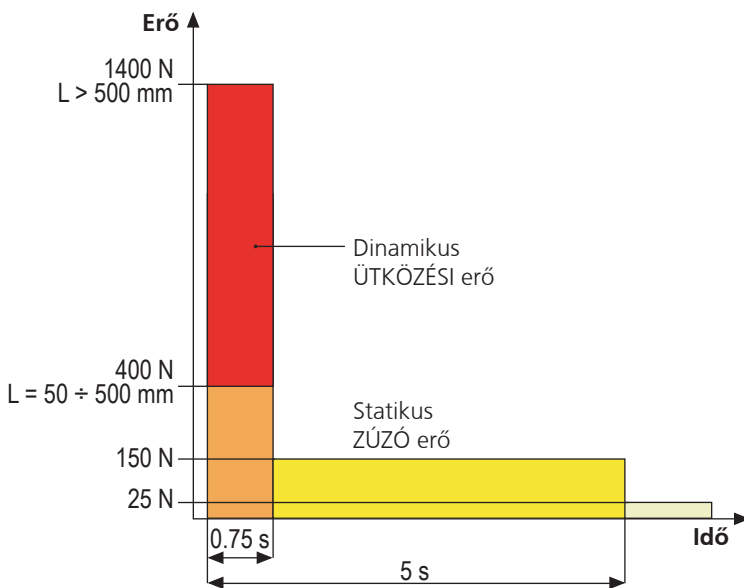

15 - KARBANTARTÁS

A karbantartást a jelen kézikönyvben ismertetett biztonsági utasításokkal teljes összhangban és az aktuális jogi és szabályozó rendelkezéseinek megfelelően kell végezni.

Az ajánlott intervallum az egyes karbantartási műveletek között hat hónap; a benne foglalt ellenőrzések legalább az alábbiakra vonatkoznak:

- Az összes figyelmeztető eszköz tökéletes hatékonysága
- Az összes biztonsági eszköz tökéletes hatékonysága
- A kapu működtető erők mérése
- Az automatika eszközökön lévő mechanikus alkatrészek kenése (ahol szükséges)
- A mechanikus alkatrészek kopási állapota az automatika eszközön
- Az elektromos kábelek kopási állapota az elektro-mechanikus működtetőkön

Az egyes ellenőrzések eredményét egy kapu karbantartás naplóban kell feljegyezni.



16 - ÁRTALMATLANÍTÁS

A csomagoló anyagokat (műanyag, polisztirol, stb.) nem szabad a környezetben elhelyezni és nem szabad a gyermekek által elérhető helyen hagyni, mivel ezek veszélyforrást jelentenek.

A eszközök különféle típusú anyagokból készülnek, amelyek közül némelyik újra hasznosítható (alumínium, műanyag, elektromos kábelek, míg másokat ártalmatlanítani kell (elektronikus áramkörti kártyák és alkatrészek).

KÉRJÜK JEGYZE MEG: Bizonyos elektronikus alkatrészek szennyezőket tartalmazhatnak; ne helyezze el azokat a környezetben. Kérjük, szerezzen információt az újra hasznosító vagy ártalmatlanító rendszerekről és tartsa be az összes aktuális helyi rendelkezést.

AUTOMATIKA ESZKÖZ FELHASZNÁLÓK KÉZIKÖNYVE

AUTOMATIKA ESZKÖZ FELHASZNÁLÓI INFORMÁCIÓ

Egy automatika rendszer nagy kényelmet jelent, az értékes biztonsági rendszer mellett és, csak egy kevés, egyszerű ápolással, évekig kitart.

Még akkor is, ha az Ön automatika eszköze megfelel az összes biztonsági szabványoknak, ez nem zárja ki a maradék kockázat jelenlétét, vagyis a veszélyes szituációk lehetőségét, amit felelőtlen vagy akár helytelen használat okoz és, ezért adni kívánunk néhány tanácsot a problémák elkerülésére követendő viselkedést illetően.

Az automatika eszköz első használatát megelőzően, kérje meg a telepítőt, hogy magyarázza el Önnek a maradék kockázati forrásokat és, fordítson bizonyos időt a telepítő által szállított használati utasítás és felhasználói információ elolvasására. Őrizze meg a kézikönyvet bármely jövőbeli kétség esetére és, adja át az eszköz új tulajdonosainak.

Az Ön automatika eszköze egy gép, ami hűen követi az Ön parancsait; a felelőtlen vagy helytelen használat veszélyessé válhat: ne indítsa az eszköz mozgását ha vannak emberek, állatok vagy tárgyak annak mozgási körzetében.

Gyermekek: A műszaki rendelkezéseknek megfelelően felszerelve az automatika rendszer magas szintű biztonságot garantál. Azonban bölcs dolog megóvni a gyermekeket attól, hogy az automatika eszköz közelében játszanak és, hogy elkerüljük a nem szándékos használatot; soha ne hagyják a távvezérlőt gyermekek közelében: az nem játék!

Rendellenességek: Amint az automatika eszköz bármilyen rendellenes viselkedést mutat, vegye le róla az elektromos áramellátást és végezzen kézi kireteszelést. Ne kíséreljen meg bármiféle javítást saját maga, de kérje fel erre a telepítőt: miközben a rendszer működhet mint egy nem-automatika eszköz.

Karbantartás: Miként minden gép, az Ön automatika eszközei is rendszeres karbantartást igényelnek ahhoz, hogy a lehető leghosszabb ideig és teljes biztonságban működjenek. Állapodjon meg egy időszakos karbantartási tervről a telepítőjével; a V2 SpS minden 6 hónapban elvégzendő karbantartási tervet javasol házi használatra, de ez az időszak változhat a használat intenzitásától függően. Bármilyen ellenőrzést, karbantartást vagy javítást csak szakképzett személyzet végezhet. Még akkor is ha Ön úgy gondolja, hogy meg tudja tenni, ne módosítsa a rendszert és az automatika eszköz programozását és a paraméterek beállítását: ezekért az Ön telepítője felelős.

A végső vizsgálatot, időszakos karbantartást és bármely javítást dokumentálni kell azoknak akik a műveleteket elvégezték és a dokumentumokat a rendszer tulajdonosának meg kell őrizni.

Ártalmatlanítás: Az eszköz élettartamának befejeztével gondoskodjon arról, hogy az ártalmatlanítást szakképzett személyzet végezze és, hogy az anyagok újra hasznosítása vagy ártalmatlanítása az érvényes helyi rendelkezéseknek megfelelően történjen.

Fontos: Ha az Ön eszköze fel van szerelve rádiós vezérléssel, akkor az a funkció ami idővel romlani látszik vagy akár megszűnt működni, ez egyszerűen attól lehet, hogy az akkumulátorok kimerültek (a típustól függően ez néhány hónaptól két / három évig terjedhet). Mielőtt felvenni a kapcsolatot a telepítőjével, próbálja meg kicserélni a telepet egy másik működő jeladó telepével: ha ez volt a hiba oka, akkor egyszerűen cserélje ki az akkumulátort egy másik azonos típusúval.

Élgedett Ön? Ha Ön egy másik automatika eszközt kíván telepíteni az otthonába, vegye fel a kapcsolatot ugyanazzal a telepítővel és kérjen tőle egy V SpA terméket: garantáljuk Önnek a piacon kapható legkorszerűbb terméket és a maximális kompatibilitást a meglévő automatika eszközökkel. Köszönjük, hogy elolvasta ezeket az ajánlásokat és bármilyen jelenlegi vagy jövőbeli igényével, kérjük, vegye fel a kapcsolatot teljes bizalommal.

3.5 - MOTOR KIKTATÁSI RENDSZER

Áramszünet esetén, a kaput ki lehet oldani a motoron végzett alábbi műveletekkel:

1. Nyissa a **J** zár nyílását a motor elején
2. Dugja be a **K** kulcsot a zárba és forgass az óramutató járásával egyező irányban az oldalon lévő kioldó nyílás nyitására
3. Dugja be az **L** kulcsot a lyukba és forgassa az óramutató járásával egyező irányban, amíg eléri a végállás kapcsolót.
4. Ezen ponton a bemenet kézzel is mozgatható.

Az automata helyreállításához, kövesse az alábbi eljárást:

1. Tegye a bemenetet teljes zárási pozícióba.
2. Forgassa az **L** kulcsot az óramutató járásával ellenkező irányban, amíg eléri a végállás kapcsolót, majd húzza ki a kulcsot.
3. Forgassa a **K** kulcsot az óramutató járásával ellenkező irányban, lezárva a zár nyílását, majd húzza ki a kulcsot.
4. Zárja le a zárat a **J** nyílással.

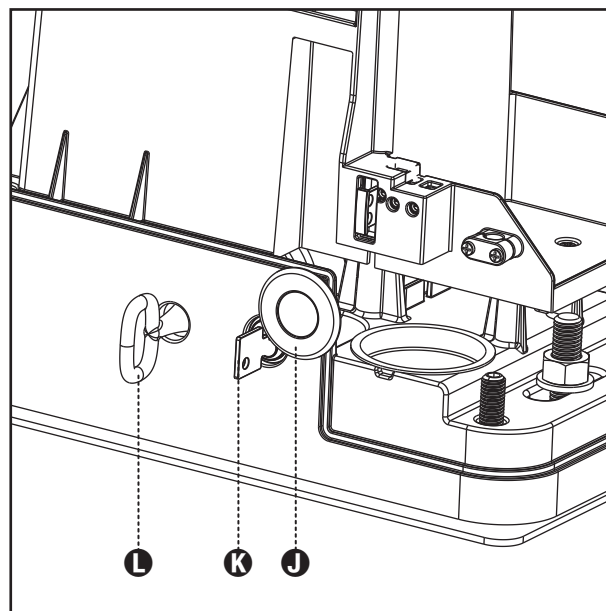





V2 S.p.A.

Corso Principi di Piemonte 65/67
12035 RACCONIGI CN (ITALY)
Tel. +39 0172 812411 - Fax +39 0172 84050
info@v2home.com

www.v2home.com