



ZIS388
IL 415
EDIZ. 02/07/2019

DEV-R1 433 - 868

I

MODULO RICEVITORE
MINIATURIZZATO PER
CONTROLLARE UN MOTORE
ASINCRONO MONOFASE

P

MÓDULO RECEPTOR EM
MINIATURA PARA CONTROLAR
UM MOTOR ASSÍNCRONO
MONOFÁSICO

GB

MINIATURIZED RECEIVER TO
CONTROL A SINGLE PHASE
ASYNCHRONOUS MOTOR

D

MINIATUR- EMPFÄNGERMODUL
ZUR STEUERUNG
EINES ASYNCHRONEN
EINPHASENMOTORS

F

MODULE RÉCEPTEUR
MINIATURISÉ POUR
CONTRÔLER UN MOTEUR
ASYNCHRONE MONOPHASÉ

NL

MINI-ONTVANGER VOOR
BEHEER VAN EEN EENFASIGE
ASYNCHRONE MOTOR

E

MÓDULO RECEPTOR EN
MINIATURA PARA CONTROLAR
UN MOTOR ASÍNCRONO
MONOFÁSICO

FIG.1

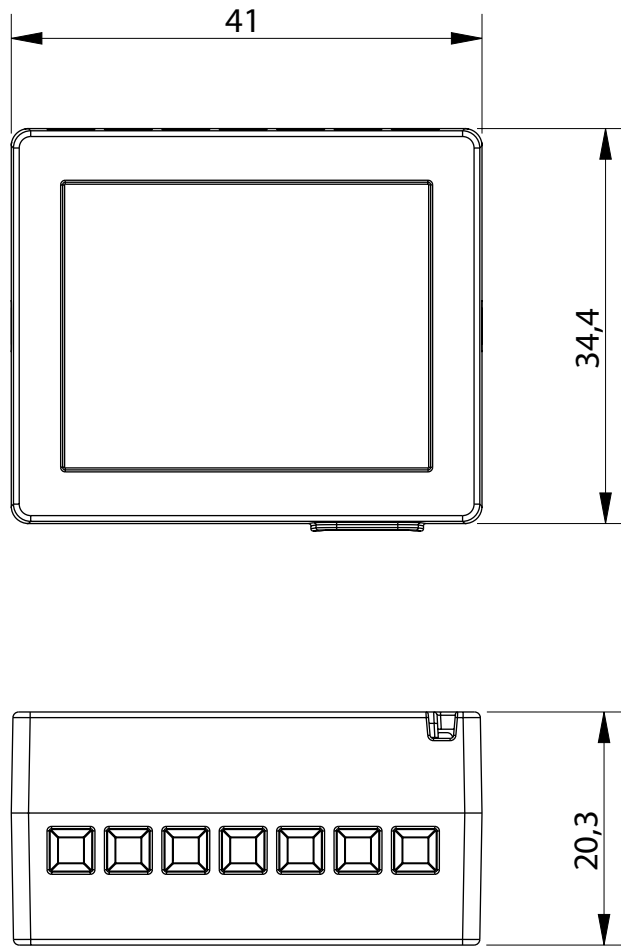

FIG.2

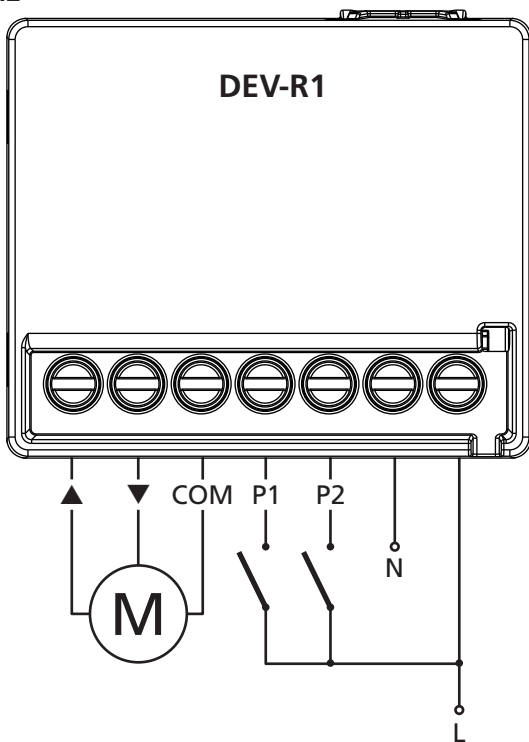

FIG.3

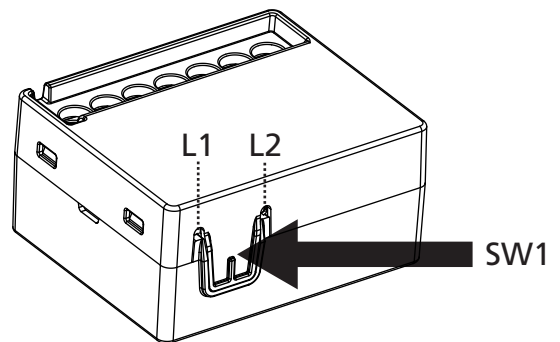
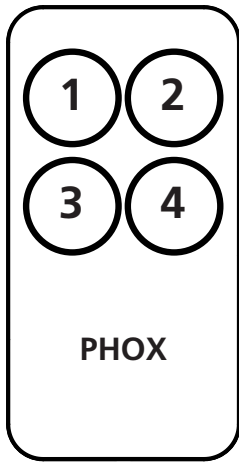
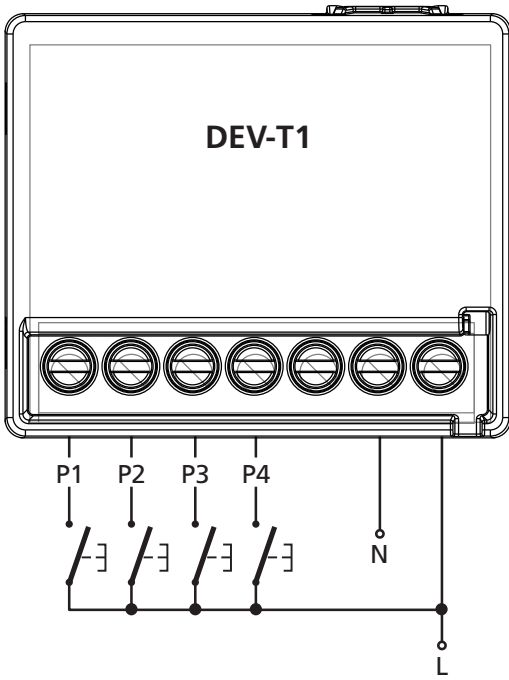

FIG.4



DESCRIZIONE

Il modulo DEV-R1 permette di comandare un motore asincrono monofase per l'automazione di tende e tapparelle. Le dimensioni ridotte del contenitore permettono il facile inserimento del modulo all'interno delle scatole elettriche di derivazione.

- Alimentazione con range esteso: 85 ÷ 260 Vac - 50/60 Hz
- Bassissimo consumo a riposo
- Ricevitore radio con antenna integrata
- Compatibile con trasmettitori 4 canali serie PERSONAL PASS
- Possibilità di memorizzare fino a 30 trasmettitori
- Due ingressi cablati: salita e discesa
- Uscita per il comando di un motore asincrono monofase
- Pulsante integrato per gestire le fasi di programmazione
- Gestione via radio della programmazione tramite un telecomando memorizzato

CARATTERISTICHE TECNICHE

Alimentazione _____ 85 ÷ 260 Vac - 50/60 Hz
Frequenza _____ 433,92 MHz (DEV-R1 433)
868,30 MHz (DEV-R1 868)
Consumo in stand-by _____ 0,25 W
Potenza massima motore _____ 500 W
Temperatura di funzionamento _____ -20 ÷ +60 °C
Tempo massimo di lavoro _____ 120 s
Protezione _____ IP10

AVVERTENZE IMPORTANTI

- Attenzione: è importante per la sicurezza delle persone seguire queste istruzioni. Conservate le istruzioni.
- Importanti istruzioni di sicurezza per l'installazione. Attenzione un'installazione incorretta può procurare seri infortuni. Seguire tutte le istruzioni di installazione.
- Questo dispositivo deve essere installato unicamente da personale qualificato.
- I pulsanti di comando e i cavi di collegamento devono avere caratteristiche di isolamento idonee ad impianti elettrici con tensione di lavoro non inferiore a 300Vac
- L'installatore deve provvedere alla protezione del dispositivo per mezzo di interruttore magnetotermico differenziale (con separazione tra i contatti di almeno 3 mm) che assicuri il sezionamento onnipolare dalla rete elettrica in caso di guasto
- Il dispositivo deve essere installato unicamente all'interno di scatole di derivazione o scatole portafrutto.
- Il contenitore del dispositivo non garantisce alcuna protezione per l'acqua, deve quindi essere installato unicamente in ambienti protetti.

DICHIARAZIONE UE DI CONFORMITÀ

V2 S.p.A. dichiara che i prodotti DEV-R1 sono conformi ai requisiti essenziali fissati dalle seguenti direttive:

- 2014/30/UE (Direttiva EMC)
- 2014/35/UE (Direttiva Bassa Tensione)
- 99/05/CEE (Direttiva Radio)
- ROHS2 2011/65/CE

Racconigi, li 01/06/2015

Il rappresentante legale della V2 SPA

Sergio Biancheri

COLLEGAMENTI ELETTRICI (FIG.2)

▲	Salita motore
▼	Discesa motore
COM	Comune motore
P1	Ingresso pulsante P1 (comando di salita)
P2	Ingresso pulsante P2 (comando di discesa)
N	Neutro alimentazione
L	Fase alimentazione

NOTA: la direzione del motore (salita/discesa) dipende dalla posizione del motore e dai collegamenti effettuati.

LOGICA DI FUNZIONAMENTO DEGLI INGRESSI CABLATI

I due ingressi cablati (P1 e P2) funzionano con logica UOMO PRESENTE: il motore si muove in salita o discesa per tutta la durata della pressione del pulsante.

La direzione del motore (salita/discesa) dipende dalla posizione del motore e dai collegamenti effettuati.

NOTA: durante il movimento del motore se premo il secondo pulsante il motore inverte il moto.

LOGICA DI FUNZIONAMENTO DEI TRASMETTITORI (FIG.4)

I comandi via radio tramite trasmettitore funzionano con logica PASSO-PASSO.

I tasti del trasmettitore funzionano a coppie, memorizzando il tasto P1 (SALITA) automaticamente viene appreso anche il tasto P3 (DISCESA). Idem per la coppia P2 e P4.

Per eseguire lo STOP è necessario premere il tasto che comanda il movimento opposto a quello in corso:

- avvolgibile in SALITA: premere il tasto P3 o P4
- avvolgibile in DISCESA: premere il tasto P1 o P2

Ad ogni pressione dei tasti la logica di funzionamento sarà la seguente:

Tasto P1 o P2 : SALITA ⇔ SALITA ⇔ SALITA

Tasto P3 o P4 : DISCESA ⇔ DISCESA ⇔ DISCESA

MEMORIZZAZIONE DEI TRASMETTITORI (FIG.3)

Sono memorizzabili fino a 30 coppie di tasti su ogni modulo. Il pulsante SW1 serve per attivare la procedura di memorizzazione sul modulo DEV-R1 desiderato.

- L1** - il led si accende quando viene premuto il tasto SW1 per memorizzare o cancellare dei trasmettitori
- L2** - il led si accende quando il modulo DEV-R1 riceve un codice presente in memoria

Per memorizzare un trasmettitore TX1 in una centrale vergine, procedere come segue:

ATTENZIONE: il primo trasmettitore che si memorizza determina la direzione di movimento del motore.

1. Premere il pulsante SW1 del modulo DEV-R1 da programmare: il led L1 si accende
2. Premere e tenere premuto (per circa 5 secondi) i tasti P1+P2 del telecomando TX1 fino a quando il motore comincia a muoversi in una direzione: il led L1 si spegne
3. Rilasciare i tasti: il motore si ferma
4. Per memorizzare la coppia di tasti P1-P3 procedere come segue:
 - se l'avvolgibile prima di fermarsi stava salendo premere il tasto P1 (tasto P1 = salita, tasto P3 = discesa)
 - se l'avvolgibile prima di fermarsi stava scendendo premere il tasto P3 (tasto P3 = discesa, tasto P1 = salita)
5. Per memorizzare la coppia di tasti P2-P4 procedere come segue:
 - se l'avvolgibile prima di fermarsi stava salendo premere il tasto P2 (tasto P2 = salita, tasto P4 = discesa)
 - se l'avvolgibile prima di fermarsi stava scendendo premere il tasto P4 (tasto P4 = discesa, tasto P2 = salita)
6. Il ricevitore rimane in attesa per 8 sec. di un nuovo codice da memorizzare
7. Memorizzare tutti i trasmettitori desiderati
8. Trascorsi 8 secondi senza nessuna trasmissione valida il led si spegne e il ricevitore torna in funzionamento normale.

Provare ad azionare l'avvolgibile e verificare che funzioni secondo la logica sopra descritta. Se la logica è invertita è necessario cancellare tutti i codici memorizzati e ripetere le precedenti operazioni.

MEMORIZZAZIONE VIA RADIO

Questa procedura permette di memorizzare dei trasmettitori senza accedere direttamente al modulo.

NOTA: è necessario avere a disposizione un trasmettitore precedentemente memorizzato (TX1) e procedere con i seguenti punti:

1. Portare l'avvolgibile a mezza altezza con il trasmettitore TX1
2. Premere e tenere premuto (per circa 5 secondi) i tasti P1+P2 del telecomando TX1 fino a quando il motore comincia a muoversi in una direzione
3. Rilasciare i tasti: il motore si ferma
4. Premere il tasto P1 o P2 del trasmettitore TX2 da memorizzare: la coppia di tasti (P1-P3 o P2-P4) del nuovo trasmettitore viene memorizzata con la stessa logica del trasmettitore TX1
5. Il ricevitore rimane in attesa per 8 sec. di un nuovo codice da memorizzare
6. Memorizzare tutti i trasmettitori desiderati
7. Trascorsi 8 secondi senza nessuna trasmissione valida il led si spegne e il ricevitore torna in funzionamento normale

CANCELLAZIONE DELLA MEMORIA

Questa procedura permette di cancellare tutti i trasmettitori memorizzati nel modulo DEV-R1.

Procedere come segue:

1. Togliere l'alimentazione al modulo DEV-R1
2. Tenendo premuto il tasto SW1 alimentare il modulo DEV-R1
3. Dopo 2 secondi rilasciare il tasto SW1: il motore conferma che la cancellazione è avvenuta correttamente muovendosi in entrambi i versi per 1/2 secondo

DESCRIPTION

The DEV-R1 module allows to control a single phase asynchronous motor for the automation of awnings and rolling shutters.

The container's reduced dimensions permit easy insertion of the module into the electric junction boxes.

- Power supply with extended range: 85 ÷ 260 Vac - 50/60 Hz
- Very low power consumption in stand-by
- Radio receiver with integrated antenna
- Compatible with 4-channel PERSONAL PASS series transmitters
- Able to store up to 30 transmitters
- Two wired inputs: up and down
- Output to control a single phase asynchronous motor
- Integrated button for programming operations
- Wireless programming via a remote control provided with memory

SPECIFICATIONS

Power supply _____	85 ÷ 260 Vac - 50/60 Hz
Frequency _____	433,92 MHz (DEV-R1 433)
	868,30 MHz (DEV-R1 868)
Consumption in stand-by _____	0,25 W
Motor maximum power _____	500 W
Operating temperature _____	-20 ÷ +60 °C
Maximum operating time _____	120 s
Protection _____	IP10

IMPORTANT REMARKS

- Attention: for people safety it is important to follow carefully the instructions. Keep the instructions.
- Important safety instructions for the installation.
Attention: a wrong installation can cause serious accidents. Follow carefully the installation instructions .
- This device can be installed only from qualified persons.
- The control buttons and the connection cables shall have insulation properties suitable for electrical installations with operating voltage of not less than 300Vac
- In order to protect the device, the installer must provide for a magnetothermal differential switch (separation among the contacts: at least 3 mm), ensuring the omnipolar sectioning from the power supply.
- The device must be installed only inside a junction box or wall box.
- The device container does not provide any protection against water. Thus, it should be installed only in protected environments.

EU DECLARATION OF CONFORMITY

V2 S.p.A. hereby declare that DEV-R1 products conform to the essential requirements established in the following directives:

- 2014/30/UE (EMC Directive)
- 2014/35/UE (Low Voltage Directive)
- 99/05/CEE (Radio Directive)
- ROHS2 2011/65/CE

Racconigi, li 01/06/2015

V2 S.p.A. legal representative

Sergio Biancheri

WIRING (FIG.2)

▲	Salita motore
▼	Discesa motore
COM	Comune motore
P1	Ingresso pulsante P1 (comando di salita)
P2	Ingresso pulsante P2 (comando di discesa)
N	Neutro alimentazione
L	Fase alimentazione

NOTA: la direzione del motore (salita/discesa) dipende dalla posizione del motore e dai collegamenti effettuati.

WIRED INPUTS OPERATING LOGIC

The two wired inputs (P1 and P2) work with HOLD TO RUN logic: the motor moves up or down as long as the button is pressed. The motor direction (up/down) depends on the position of the motor and wiring.

NOTE: during the movement of the motor, if the second button is pressed, the motor reverses the motion.

TRANSMITTER OPERATING LOGIC (FIG.4)

The wireless controls via transmitter operate with step by step logic.

The transmitter buttons function in pairs, by storing button P1(UP), the P3 button (DOWN) is also automatically learnt. The same for the pair P2 and P4.

To use STOP you must press the button that controls the opposite movement to the one in course:

- roller shutter moving UP: press button P3 or P4
- roller shutter moving DOWN: press button B1 or P2

Each time the buttons are pressed, the operating logic will be as follows:

Button P1 / P2 : UP ⇔ UP ⇔ UP

Button P3 / P4 : DOWN ⇔ DOWN ⇔ DOWN

TRANSMITTER STORAGE (FIG.3)

Up to 30 pairs of buttons can be stored in each module. The button SW1 is used to start the data saving procedure in the desired DEV-R1 module.

- L1** - the led lights up when you press the SW1 button to store or clear transmitters
- L2** - the led lights up when the DEV-R1 module receives a code which is stored in the memory

To store a transmitter TX1 on a blank control unit proceed as follows:

WARNING: the first transmitter stored fixes the direction of motion of the motor.

1. Press the button SW1 of the module DEV-R1 to be programmed: the led L1 lights up
2. Press and hold (for around 5 seconds) buttons P1+P2 of the TX1 transmitter until the motor begins to move in a direction: the L1 LED will turn off
3. Release the buttons: the motor will stop
4. To store the button pair P1-P3 proceed as follows:
 - if the roller shutter was rising before it stopped, press the P1 button (P1 button = up, P3 button = down)
 - if the roller shutter was descending before it stopped, press the P3 button (P1 button = up, P3 button = down)
5. To store the button pair P2-P4 proceed as follows:
 - if the roller shutter was rising before it stopped, press the P2 button (P2 button = up, P4 button = down)
 - if the roller shutter was descending before it stopped, press the P4 button (P4 button = up, P2 button = down)
6. The receiver waits for a new code to be stored for 8 seconds
7. Memorise all the transmitters necessary
8. After 8 seconds without a valid transmission, the led is turned off and the receiver returns to normal operating mode.

Try to operate the roll-up shutter and check that it works with the logic above described. If the logic is reversed, it is necessary to delete all the codes stored and start again the above procedure.

TRANSMITTER STORAGE VIA RADIO

This procedure allows for storage of transmitters without directly accessing the module.

NOTE: it is necessary to use a remote control previously stored (TX1) and proceed as follows:

1. Take the roll-up shutter to half its way with TX1
2. Press and hold (for around 5 seconds) buttons P1+P2 of the TX1 transmitter until the motor begins to move in a direction
3. Release the buttons: the motor will stop
4. Press the P1 or P2 button of the TX2 transmitter to be stored: the button pair (P1-P3 or P2-P4) of the new transmitter is stored with the same logic as the TX1 transmitter
5. The receiver waits for a new code to be stored for 8 seconds
6. Memorise all the transmitters necessary
7. After 8 seconds without a valid transmission, the led is turned off and the receiver returns to normal operating mode.

MEMORY CLEARING

This procedure enables to clear all the transmitters stored in the DEV-R1 module.

1. Switch off the DEV-R1 module
2. Hold the button SW1 and at the same time switch on the DEV-R1 module
3. After 2 seconds, release the button SW1: the motor confirms successful clearing by moving in both directions for half a second

DESCRIPTION

Le module DEV-R1 permet de commander un moteur asynchrone monophasé pour l'automatisation des stores et des volets roulants.

Les dimensions réduites du boîtier permettent d'introduire facilement le module à l'intérieur des boîtes électriques de dérivation.

- Alimentation avec plage étendue : 85 ÷ 260 Vac - 50/60 Hz
- Très basse consommation en veille.
- Récepteur radio avec antenne intégrée
- Compatible avec des transmetteurs 4 canaux série PERSONAL PASS
- Possibilité de mémoriser jusqu'à 30 transmetteurs
- Deux entrées câblées : montée et descente
- Sortie pour la commande d'un moteur asynchrone monophasé
- Bouton intégré pour gérer les phases de programmation
- Programmation à distance au moyen d'une télécommande à mémoire

CARACTÉRISTIQUES TECHNIQUES

Alimentation _____ 85 ÷ 260 Vac - 50/60 Hz
Fréquence _____ 433,92 MHz (DEV-R1 433)
_____ 868,30 MHz (DEV-R1 868)
Consommation en veille _____ 0,25 W
Puissance maximale du moteur _____ 500 W
Température de fonctionnement _____ -20 ÷ +60 °C
Durée maximale de fonctionnement _____ 120 s
Protection _____ IP10

CONSEILS IMPORTANTS

- Attention: il est important pour la sécurité suivre attentivement ces instructions. Gardez les notices!
- Importantes notices de sécurité pour l'installation. Attention: un'installation pas correcte peut provoquer des accidents très sérieux. Suivre attentivement toutes les instructions d'installation.
- Ce dispositif doit être installé uniquement par personnel compétent.
- Les boutons de commande et les câbles de connexion doivent posséder des propriétés d'isolation adaptées au circuit électrique avec un voltage de fonctionnement non inférieur à 300Vac
- L'installateur doit s'occuper de la protection du dispositif par un interrupteur magnétothermique différentiel (avec séparation entre les contacts d'au moins 3 mm) que puisse assurer la sélection onnipolaire de l'électricité en cas de panne.
- Le dispositif doit être installé uniquement à l'intérieur de la boîte de dérivation ou du boîtier mural.
- Le conteneur du dispositif ne fournit aucune protection contre l'eau, il ne doit donc être installé que dans un environnement protégé.

DÉCLARATION UE DE CONFORMITÉ

V2 S.p.A. déclare que les produits DEV-R1 sont conformes aux qualités requises essentielles fixées par les directives suivantes :

- 2014/30/UE (Directive EMC)
- 2014/35/UE (Directive Basse tension)
- 99/05/CEE (Directive Radio)
- ROHS2 2011/65/CE

Racconigi, li 01/06/2015

Le représentant dûment habilité V2 S.p.A.

Sergio Biancheri

BRANCHEMENTS ÉLECTRIQUES (FIG.2)

▲	Moteur de montée
▼	Moteur de descente
COM	Moteur commun
P1	Entrée du bouton P1 (commande de montée)
P2	Entrée du bouton P2 (commande de la descente)
N	Alimentation neutre
L	Alimentation phase

NOTE : la direction du moteur (montée/descente) dépend de la position du moteur et des branchements effectués.

LOGIQUE DE FONCTIONNEMENT DES ENTRÉES CÂBLÉES

Les deux entrées câblées (P1 et P2) fonctionnent au moyen de la logique PRÉSENCE HUMAINE : le moteur se déplace en montée ou en descente pendant toute la durée de la pression sur le bouton.

La direction du moteur (montée/descente) dépend de la position du moteur et des branchements effectués.

NOTE : Durant le mouvement du moteur si le second bouton est pressé, le sens du déplacement du moteur s'inverse.

LOGIQUE DE FONCTIONNEMENT DU TRANSMETTEUR (FIG.4)

Les boutons de l'émetteur fonctionnent par groupe de deux, en mémorisant la touche P1 (MONTÉE), le bouton P3 est aussi automatiquement appris (DESCENTE). Idem pour P2 et P4.

Pour réaliser l'ARRÊT, il est nécessaire d'appuyer sur le bouton qui commande le mouvement opposé à celui en cours :

- store en MONTÉE : appuyer sur le bouton P3 ou P4
- store en DESCENTE : appuyer sur le bouton P1 ou P2

A chaque pression des boutons, la logique de fonctionnement sera la suivante:

Bouton P1 / P2 : MONTÉE ⇔ MONTÉE ⇔ MONTÉE

Bouton P3 / P4 : DESCENTE ⇔ DESCENTE ⇔ DESCENTE

MÉMORISATION DU TRANSMETTEUR (FIG.3)

Plus de 30 paires de boutons sont mémorisables sur chaque module. Le bouton SW1 sert à activer la procédure de mémorisation du module DEV-R1 désiré.

- L1** - le led s'allume lorsque l'on presse le bouton SW1 pour mémoriser ou pour annuler des transmetteurs
- L2** - le led s'allume lorsque le module DEV-R1 reçoit un code présent en mémoire

Pour mémoriser un émetteur TX1 dans une centrale vierge suivre ce procédé:

ATTENTION : le premier émetteur qu'on mémorise détermine la direction de mouvement du moteur.

1. Appuyer le bouton SW1 du module DEV-R1 à programmer : le led L1 s'allume
2. Appuyer et tenir enfoncé (pendant environ 5 secondes) les boutons P1+P2 de la télécommande TX1 jusqu'à ce que le moteur commence à bouger dans une direction : le voyant L1 s'éteint
3. Relâcher les boutons : le moteur s'arrête
4. Pour mémoriser la paire de boutons P1-P3, procéder comme il suit :
 - si le store avant de s'arrêter était en train de monter, appuyer sur le bouton P1 (P1 = montée, P3 = descente)
 - si le store avant de s'arrêter était en train de descendre, appuyer sur le bouton P3 (P3 = descente, P1 = montée)
5. Pour mémoriser la paire de boutons P2-P4, procéder comme il suit :
 - si le store avant de s'arrêter était en train de monter, appuyer sur le bouton P2 (P2 = montée, P4 = descente)
 - si le store avant de s'arrêter était en train de descendre, appuyer sur le bouton P4 (P4 = descente, P2 = montée)
6. Le récepteur reste en attente pendant 8 secondes d'un nouveau code à mémoriser
7. Mémoriser toutes les télécommandes souhaitées
8. Après avoir attendu 8 secondes sans aucune émission valide la led s'éteint et le récepteur retourne en fonctionnement normal

Essayer d'actionner le store et vérifier qu'il marche selon la logique décrite. Si la logique est inversée, il est nécessaire effacer tous les codes mémorisés et répéter les opérations précédentes

MÉMORISATION PAR RADIO

Cette procédure permet de mémoriser des émetteurs sans accéder directement au module.

ATTENTION: il est nécessaire avoir à disposition une télécommande précédemment mémorisée et suivre ce procédé:

1. Positionner le store à mi-hauteur avec le TX1
2. Appuyer et tenir enfoncé (pendant environ 5 secondes) les boutons P1+P2 de la télécommande TX1 jusqu'à ce que le moteur commence à bouger dans une direction
3. Relâcher les boutons : le moteur s'arrête
4. Appuyer sur le bouton P1 ou P2 de l'émetteur TX2 à mémoriser: la paire de boutons (P1-P3 ou P2-P4) du nouvel émetteur est mémorisée avec la même logique que l'émetteur TX1
5. Le récepteur reste en attente pendant 8 secondes d'un nouveau code à mémoriser
6. Mémoriser toutes les télécommandes souhaitées
7. Après avoir attendu 8 secondes sans aucune émission valide la led s'éteint et le récepteur retourne en fonctionnement normal

ANNULATION DE LA MÉMOIRE À L'AIDE DE LA TOUCHE SW1 DU MODULE

Cette procédure permet d'annuler tous les émetteurs mémorisés dans le module DEV-R1.

Procéder comme suit :

1. Couper l'alimentation au module DEV-R1
2. En maintenant enfoncée la touche SW1, alimenter le module DEV-R1
3. 2 secondes après, relâcher la touche SW1 : le led L1 effectue 2 clignotements d'une durée de 1/2 s pour indiquer que l'annulation a eu lieu correctement

DESCRIPCIÓN

El módulo DEV-R1 permite controlar un motor asincrónico monofásico para la automatización de toldos y persianas. Las dimensiones reducidas del contenedor permiten una fácil introducción del módulo en el interior de las cajas eléctricas de derivación.

- Alimentación de energía con rango extendido: 85 ÷ 260 V CA - 50/60 Hz
- Muy bajo consumo de energía en modo de espera
- Receptor de radio con antena integrada
- Compatible con transmisores de 4 canales serie PERSONAL PASS
- Posibilidad de memorizar hasta 30 transmisores
- Dos entradas cableadas: arriba y abajo
- Salida para controlar un motor asincrónico monofásico
- Botón integrado para las operaciones de programación
- Programación inalámbrica mediante un control remoto con memoria

ESPECIFICACIONES

Alimentación _____ 85 ÷ 260 Vac - 50/60 Hz
Frecuencia _____ 433,92 MHz (DEV-R1 433)
868,30 MHz (DEV-R1 868)
Consumo de energía en stand-by _____ 0,25 W
Potencia máxima del motor _____ 500 W
Temperatura de funcionamiento _____ -20 ÷ +60 °C
Tiempo de funcionamiento máximo _____ 120 s
Protección _____ IP10

ADVERTENCIAS IMPORTANTES

- Cuidado: es importante para la seguridad de las personas seguir atentamente estas instrucciones. Conservad las instrucciones.
- Importantes instrucciones de seguridad para la instalación. Atención, una instalación incorrecta puede llevar a infortunios muy serios. Seguid todas las instrucciones de instalación.
- Este dispositivo tiene que ser instalado exclusivamente por personal cualificado.
- Los botones de control y los cables de conexión deben tener las propiedades de aislamiento adecuadas para las instalaciones eléctricas con el voltaje operativo de no menos de 300 V CA
- El instalador tiene que prever la protección del dispositivo mediante un interruptor magneto térmico diferencial (con separación entre los contactos de un mínimo de 3 mm.) que asegure la separación omnipolar de la red eléctrica en caso de avería.
- El dispositivo debe estar instalado solamente dentro de una caja de conexiones o caja de embutir.
- El contenedor del dispositivo no proporciona protección contra el agua. Por lo tanto, se debe instalar solamente en entornos protegidos.

DECLARACIÓN UE DE CONFORMIDAD

V2 S.p.A. declara que los productos DEV-R1 cumplen los requisitos esenciales establecidos por las siguientes directivas:
- 2014/30/UE (Directiva EMC)
- 2014/35/UE (Directiva de baja tensión)
- 99/05/CEE (Directiva de radio)
- ROHS2 2011/65/CE

Racconigi, a 01/06/2015
El representante legal de V2 SPA

Sergio Biancheri

CABLEADO (FIG.2)

▲	Motor hacia arriba
▼	Motor hacia abajo
COM	Motor común
P1	Entrada del botón P1 (control hacia arriba)
P2	Entrada del botón P2 (control hacia abajo)
N	Alimentación neutral
L	Fase de alimentación

NOTA: La dirección del motor (hacia arriba/abajo) depende de la posición del motor y el cableado.

LÓGICA DE OPERACIÓN DE ENTRADAS CABLEADAS

Las dos entradas cableadas (P1 y P2) funcionan con la lógica PRESIONAR PARA HACER FUNCIONAR: El motor se mueve hacia arriba o hacia abajo si se presiona el botón. La dirección del motor (hacia arriba/abajo) depende de la posición del motor y el cableado.

NOTA: Durante el movimiento del motor, si se presiona el segundo botón, el motor invierte el movimiento.

LÓGICA DE OPERACIÓN DEL TRANSMISOR (FIG.4)

Los controles inalámbricos mediante el transmisor operan con la lógica paso a paso. Los botones del transmisor funcionan por parejas, memorizando el botón P1 (SUBIDA) automáticamente se aprende también el botón P3 (BAJADA). Igual para la pareja P2 y P4.

Para realizar el STOP hay que pulsar la tecla que acciona el movimiento opuesto al movimiento en curso:

- enrollable en SUBIDA: pulsar el botón P3 o P4
- enrollable en BAJADA: pulsar la tecla P1 o P2

Cada vez que se presiona el botón, la lógica de operación será la siguiente:

botón P1 / P2 : SUBIDA ⇔ SUBIDA ⇔ SUBIDA
botón P3 / P4 : BAJADA ⇔ BAJADA ⇔ BAJADA

MEMORIZACIÓN DE LOS TRANSMISORES (FIG.3)

Se pueden memorizar hasta 30 parejas de botones en cada módulo.

El botón SW1 se usa para comenzar el procedimiento de guardado de datos en el módulo DEV-R1 deseado.

- L1 - El led se ilumina cuando presiona el botón SW1 para almacenar o borrar los transmisores
- L2 - El led se ilumina cuando el módulo DEV-R1 recibe un código que está almacenado en la memoria

Para memorizar un emisor TX1 en un cuadro de maniobras virgen proceder de la siguiente forma:

ATENCIÓN: el primer emisor memorizado determina la dirección de movimiento del motor.

1. Presione el botón SW1 del módulo DEV-R1 que se va a programar. El led L1 se ilumina
2. Pulsar y mantener pulsados (durante unos 5 segundos) los botones P1+P2 del mando a distancia TX1 hasta que el motor comience a moverse en una dirección: el led L1 se apaga
3. Soltar los botones: el motor se para
4. Para memorizar la pareja de botones P1-P3 hay que hacer lo siguiente:
 - si el enrollable antes de pararse estaba subiendo pulsar el botón P1 (botón P1 = subida, botón P3 = bajada)
 - si el enrollable antes de pararse estaba bajando pulsar el botón P3 (botón P3 = bajada, botón P1 = subida)
5. Para memorizar la pareja de botones P2-P4 hay que hacer lo siguiente:
 - si el enrollable antes de pararse estaba subiendo pulsar el botón P2 (botón P2 = subida, botón P4 = bajada)
 - si el enrollable antes de pararse estaba bajando pulsar el botón P4 (botón P4 = bajada, botón P2 = subida)
6. El receptor permanece en espera durante 8 segundos de un nuevo código para memorizar
7. Memorice todos los mandos a distancia que desee
8. Pasados 8 segundos sin ninguna transmisión válida el led se apaga y el receptor vuelve al funcionamiento normal

Accionar el toldo y averiguar que funciona según la lógica descrita. Se la lógica está invertida es necesario cancelar todos los códigos memorizados y repetir el procedimiento anterior.

MEMORIZACIÓN VÍA RADIO

Este procedimiento permite memorizar unos transmisores sin acceder directamente al módulo.

NOTA: es necesario disponer de un emisor anteriormente memorizado (TX1) y proceder de la siguiente forma

1. Colocar el toldo a media altura con el TX1
2. Pulsar y mantener pulsados (durante unos 5 segundos) los botones P1+P2 del mando a distancia TX1 hasta que el motor comience a moverse en una dirección
3. Soltar los botones: el motor se para
4. Pulsar el botón P1 o P2 del transmisor TX2 para memorizar: la pareja de botones (P1-P3 o P2-P4) del nuevo transmisor se memoriza con la misma lógica que el transmisor TX1
5. Il ricevitore rimane in attesa per 8 sec. di un nuovo codice da memorizzare
6. Memorizzare tutti i trasmettitori desiderati
7. Trascorsi 8 secondi senza nessuna trasmissione valida il led si spegne e il ricevitore torna in funzionamento normale

BORRADO DE LA MEMORIA CON EL BOTÓN SW1

Este procedimiento permite borrar todos los transmisores almacenados en el módulo DEV-R1.

Proceda de la siguiente manera:

1. Apague el módulo DEV-R1
2. Presione el botón SW1 y al mismo tiempo encienda el módulo DEV-R1
3. Después de 2 segundos, suelte el botón SW1: el motor confirma el borrado exitoso al moverse en ambas direcciones durante medio segundo

DESCRIÇÃO

O módulo DEV-R1 permite controlar um motor monofásico assíncrono para a automação de toldos e persianas de rolo. As pequenas dimensões da caixa facilitam a instalação do módulo no interior das caixas de derivação.

- Alimentação com raio abrangente: 85 ÷ 260 V AC - 50/60 Hz
- Muito baixo consumo de energia no modo de espera
- Receptor via rádio com antena integrada
- Compatível com transmissores de 4 canais da Série PERSONAL PASS
- Possibilidade de guardar em memória até 30 transmissores
- Duas entradas com fio: Para cima e para baixo
- Saída para controlar um motor monofásico assíncrono
- Botão integrado para operações de programação
- Programação sem fios através de um comando à distância fornecido com memória

CARACTERÍSTICAS TÉCNICAS

Alimentação _____ 85 ÷ 260 Vac - 50/60 Hz
Frequência _____ 433,92 MHz (DEV-R1 433)
868,30 MHz (DEV-R1 868)
Consumo em modo de espera _____ 0,25 W
Potência máxima do motor _____ 500 W
Temperatura de funcionamento _____ -20 ÷ +60 °C
Tempo máximo de funcionamento _____ 120 s
Proteção _____ IP10

ADVERTÊNCIAS IMPORTANTES

- Atenção: é importante para a segurança das pessoas que estas instruções sejam seguidas. Guarde as instruções.
- Importantes instruções de segurança para a instalação. Atenção: uma instalação incorrecta pode causar acidentes graves. Siga todas as instruções de instalação.
- Este dispositivo deve ser instalado apenas por pessoal qualificado.
- Os botões de controlo e os cabos de ligação deverão ter propriedades de isolamento adequadas para instalações eléctricas com uma voltagem de funcionamento nunca inferior a 300V AC.
- O instalador deve providenciar a protecção do dispositivo através de um interruptor magnetotérmico diferencial (com separação entre os contactos de, pelo menos, 3 mm) que garanta o corte omnipolar da rede eléctrica em caso de avaria.
- O dispositivo tem de ser instalado apenas no interior de uma caixa de derivação ou caixa de parede.
- O recipiente do dispositivo não fornece qualquer protecção contra a água. Assim, deverá ser instalado apenas num ambiente protegido.

DECLARAÇÃO UE DE CONFORMIDADE

V2 S.p.A. declara que os produtos DEV-R1 são conformes aos requisitos essenciais estabelecidos pelas seguintes directivas:

- 2014/30/UE (Directiva EMC)
- 2014/35/UE (Directiva Baixa Tensão)
- 99/05/CEE (Directiva Rádio)
- ROHS2 2011/65/CE

Racconigi, 01/06/2015

O Legal Representante da V2 S.p.A.

Sergio Biancheri

CABLAGEM (FIG.2)

▲	Motor para cima
▼	Motor para baixo
COM	Motor comum
P1	Entrada do botão P1 (controlo para cima)
P2	Entrada do botão P2 (controlo para baixo)
N	Alimentação neutro
L	Alimentação fase

NOTA: A direcção do motor (para cima/para baixo) depende da posição do motor e da cablagem.

LÓGICA DE FUNCIONAMENTO DAS ENTRADAS COM FIO

As duas entradas com fio (P1 e P2) funcionam com a lógica PREMIR PARA FUNCIONAR: O motor move-se para cima ou para baixo enquanto o botão for premido.

A direcção do motor (para cima/para baixo) depende da posição do motor e da cablagem.

NOTA: Durante o movimento do motor, se premir o segundo botão, o motor inverte o movimento.

LÓGICA DE FUNCIONAMENTO DO TRANSMISSOR (FIG.4)

Os controlos sem fio através do transmissor funcionam com a lógica passo a passo.

Os botões do transmissor funcionam em conjunto: ao memorizar o botão P1 (SUBIDA), automaticamente é guardado o botão P3 (DESCIDA). O mesmo acontece para o par P2 e P4.

Para accionar o STOP, prima o botão que comanda o movimento contrário ao do curso:

- toldo em SUBIDA: prima o botão P3 ou P4
- toldo em DESCIDA: prima o botão P1 ou P2

Sempre que premir os botões, a lógica de funcionamento será a seguinte:

botão P1 / P2 : SUBIDA ⇔ SUBIDA ⇔ SUBIDA

botão P3 / P4 : DESCIDA ⇔ DESCIDA ⇔ DESCIDA

MEMORIZAÇÃO DOS TRANSMISSORES (FIG.3)

Pode guardar até 30 canais diferentes em cada unidade de controlo. O botão SW1 é usado para iniciar o processo de guardar dados no módulo DEV-R1 desejado.

- L1** - O LED acende quando premir o botão SW1 para guardar ou eliminar transmissores
- L2** - O LED acende quando o módulo DEV-R1 receber um código que é guardado na memória

Para memorizar um transmissor TX1 numa central virgem, proceda da seguinte forma:

ATENÇÃO: o primeiro transmissor memorizado determina o sentido do movimento do motor.

1. Prima o botão SW1 do módulo DEV-R1 a ser programado: o LED L1 acende
2. Prima durante cerca de 5 segundos os botões P1+P2 do comando TX1 até o motor começar a girar numa direcção: a LED L1 apaga
3. Solte os botões: o motor pára
4. Para memorizar o par P1-P3, proceda da seguinte forma:
 - se o toldo estava a subir antes de parar, prima P1 (botão P1 = subida, botão P3 = descida)
 - se o toldo estava a descer antes de parar, prima P3 (botão P3 = descida, botão P1 = subida)
5. Para memorizar o par P2-P4, proceda da seguinte forma:
 - se o toldo estava a subir antes de parar, prima P2 (botão P2 = subida, botão P4 = descida)
 - se o toldo estava a descer antes de parar, prima P4 (botão P4 = descida, botão P2 = subida)
6. O receptor fica em standby durante 8 segundos para memorizar um código novo
7. Memorizar todos os telecomandos desejados
8. Passados 8 segundos sem ocorrência de nenhuma transmissão válida o led apaga e o receptor volta ao funcionamento normal

Tente accionar o enrolador e certifique-se de que funciona seguindo a lógica descrita anteriormente. Se a lógica for invertida, é necessário eliminar todos os códigos memorizados (ver Interruptor 3) e repetir as operações anteriores.

MEMORIZAÇÃO DOS TRANSMISSORES VIA RÁDIO

Este procedimento permite memorizar os transmissores sem se aceder directamente ao módulo.

NOTA: é necessário ter à disposição um telecomando memorizado anteriormente (TX1) e proceder da seguinte forma:

1. Coloque o enrolador a meia altura com o TX1
2. Prima durante cerca de 5 segundos os botões P1+P2 do comando TX1 até o motor começar a girar numa direcção
3. Solte os botões: o motor pára
4. Prima o botão P1 ou P2 do transmissor TX2 a memorizar: o par de botões (P1-P3 ou P2-P4) do novo transmissor é memorizado utilizando a mesma lógica sequencial do transmissor TX1
5. O receptor fica em standby durante 8 segundos para memorizar um código novo
6. Memorizar todos os telecomandos desejados
7. Passados 8 segundos sem ocorrência de nenhuma transmissão válida o led apaga e o receptor volta ao funcionamento normal

LIMPEZA DA MEMÓRIA ATRAVÉS DO BOTÃO SW1

Este processo permite eliminar todos os transmissores guardados no módulo DEV-R1.

Proceda do seguinte modo:

1. Desligue o módulo DEV-R1
2. Mantenha premido o botão SW1 e, em simultâneo, ligue o módulo DEV-R1
3. Passados 2 segundos, deixe de premir o botão SW1: O motor confirma a eliminação com sucesso, movendo-se em ambas as direcções durante meio segundo

BESCHREIBUNG

Das Modul DEV-R1 ermöglicht die Steuerung eines Einphasen-Asynchronmotors zur Automatisierung von Markisen und Rollläden.

Die geringe Größe des Behälters erlaubt ein leichtes Einsetzen des Moduls in die elektrischen Verbindungskästen.

- Stromversorgung mit erweitertem Bereich: 85 ÷ 260 Vac - 50/60 Hz.
- Sehr niedriger Stromverbrauch im Standby
- Funkempfänger mit integrierter Antenne
- Kompatibel mit 4-Kanal-Sendern der Serie PERSONAL PASS
- Möglichkeit der Speicherung bis zu 30 Sendern
- Zwei verkabelte Eingänge: Heben und Senken
- Ausgang zur Steuerung eines Einphasen-Asynchronmotors
- Integrierte Taste zur Programmierung
- Kabellose Programmierung über eine mitgelieferte Fernsteuerung mit Speicher

TECHNISCHE DATEN

Strom	85 ÷ 260 Vac - 50/60 Hz
Frequência	433,92 MHz (DEV-R1 433)
	868,30 MHz (DEV-R1 868)
Verbrauch im Standby	0,25 W
Max. Motorleistung	500 W
Betriebstemperatur	-20 ÷ +60 °C
Max. Betriebszeit	120 s
Schutzart	IP10

WICHTIGE HINWEISE

- Achtung: für die Sicherheit der Personen ist es wichtig, diese Hinweise zu beachten. Bewahren Sie die Bedienungsanleitung auf.
- Wichtige Sicherheitshinweise für die Installation. Achtung: eine falsche Installation kann zu schweren Unfällen führen. Beachten Sie alle Installationshinweise.
- Diese Vorrichtung darf allein durch Fachpersonal installiert werden.
- Die Steuertasten und Anschlusskabel müssen Isoliereigenschaften aufweisen, die für elektrische Installationen mit einer Betriebsspannung von mindestens 300 Vac geeignet sind.
- Der Installateur muss für einen Schutz der Vorrichtung durch einen Differentialschutzschalter (mit einem Kontaktabstand von mindestens 3 mm) sorgen, der die allpolige Trennung vom Stromnetz im Falle eines Defektes gewährleistet.
- Das Gerät darf nur in einem Anschlusskasten oder Wandgehäuse installiert werden.
- Das Gerätegehäuse bietet keinerlei Schutz vor Wasser. Deshalb darf es nur in geschützten Umgebungen installiert werden.

KONFORMITÄTSERKLÄRUNG

V2 S.p.A. erklärt, dass die DEV-R1 Produkte mit den wesentlichen Voraussetzungen folgender Richtlinien konform sind:

- 2014/30/UE (Richtlijn EMC)
- 2014/35/UE (Richtlijn laagspanning)
- 99/05/EEG (Richtlijn radio volgens)
- ROHS2 2011/65/CE

Racconigi, den 01/06/2015
Der Rechtsvertreter der V2 SPA

Sergio Biancheri

ELEKTRISCHE ANSCHLÜSSE (FIG.2)

▲	Motor nach oben
▼	Motor nach unten
COM	Motor zum Netz
P1	Eingang von Taste P1 (Steuerung nach oben)
P2	Eingang von Taste P2 (Steuerung nach unten)
N	Nullleiter der Stromversorgung
L	Phase der Stromversorgung

HINWEIS: Die Motorrichtung (nach oben/unten) ist von der Position des Motors und der Verkabelung abhängig.

BETRIEBSLOGIK DER VERKABELTEN EINGÄNGE

Die beiden verkabelten Eingänge (P1 und P2) arbeiten mit der Logik HOLD TO RUN: d.h. der Motor bewegt sich nach oben oder unten, solange die Taste betätigt wird.

Die Motorrichtung (nach oben/unten) ist von der Position des Motors und der Verkabelung abhängig.

HINWEIS: Während der Bewegung des Motors kehrt dieser die Bewegung um, wenn die zweite Taste betätigt wird

BETRIEBSLOGIK DES SENDERS (FIG.4)

Die kabellose Steuerung über Sender arbeitet mit einer schrittweisen Logik.

Die Sender-Tasten funktionieren in Paaren. Durch die Speicherung der Schlüssel P1 (AUFSTIEG) wird die Taste P3 (ABSTIEG) automatisch eingelernt. Das gleiche gilt für das Paar P2 und P4.

Um den STOPP auszuführen, muss die Taste betätigt werden, welche die Bewegung steuert, die der laufenden Bewegung entgegengesetzt ist.

- Rollläden beim AUFSTIEG: Taste P3 oder P4 drücken
- Rollläden beim ABSTIEG: Taste P1 oder P2 drücken

Bei jedem Betätigen der Tasten reagiert die Betriebslogik wie folgt:

Taste P1 / P2 : AUFSTIEG ⇔ AUFSTIEG ⇔ AUFSTIEG

Taste P3 / P4 : ABSTIEG ⇔ ABSTIEG ⇔ ABSTIEG

SPEICHER DES SENDERS (FIG.3)

Es können bis zu 30 Tastenpaare auf jedem Modul gespeichert werden. Die Taste SW1 wird zum Starten des Vorgangs der Datenspeicherung im gewünschten Modul DEV-R1 verwendet.

- L1** - Die Led leuchtet beim Betätigen der Taste SW1 auf, um die Sender zu speichern oder zu löschen.
- L2** - Die Led leuchtet auf, wenn das Modul DEV-R1 einen Code empfängt, der im Speicher abgelegt ist

Zum Speichern eines Senders TX1 in einem neuen Steuergehäuse ist wie folgt vorzugehen:

ACHTUNG: der erste Sender, der gespeichert wird, bestimmt die Bewegungsrichtung des Motors.

1. Betätigen Sie die Taste SW1 des Moduls DEV-R1: Die Led L1 leuchtet auf
2. Die Tasten P1 + P2 der Fernbedienung TX1 so lange drücken (für etwa 5 Sekunden) und gedrückt halten, bis der Motor anfängt, sich in eine Richtung zu bewegen: die Led L1 schaltet aus
3. Tasten loslassen: der Motor hält an
4. Zur Speicherung des Tastenpaares P1-P3 wie folgt vorgehen:
 - wenn der Rollladen vor dem Anhalten gerade anstieg, die Taste P1 drücken (Taste P1 = Anstieg, Taste P3 = Abstieg)
 - wenn der Rollladen vor dem Anhalten gerade abstieg, die Taste P3 drücken (Taste P3 = Abstieg, Taste P1 = Anstieg)
5. Zur Speicherung des Tastenpaares P2-P4 wie folgt vorgehen:
 - wenn der Rollladen vor dem Anhalten gerade anstieg, die Taste P2 drücken (Taste P2 = Anstieg, Taste P4 = Abstieg)
 - wenn der Rollladen vor dem Anhalten gerade abstieg, die Taste P4 drücken (Taste P4 = Abstieg, Taste P2 = Anstieg)
6. Der Empfänger wartet etwa 8 Sekunden lang auf einen neuen zu speichernden Code
7. Alle gewünschten Fernbedienungen speichern
8. Nach Ablauf von 8 s ohne gültige Übertragung schaltet sich Led aus und der Empfänger kehrt in den Normalbetrieb zurück

Versuchen Sie, den Rollladen zu betätigen und prüfen Sie, ob er gemäß der oben beschriebenen Logik funktioniert. Ist die Betriebslogik umgekehrt, müssen alle gespeicherten Codes gelöscht und die vorstehenden Arbeitsgänge wiederholt werden.

SPEICHERUNG ÜBER FUNKSENDER

Dieses Verfahren erlaubt die Speicherung von Sendern ohne direkten Zugriff auf das Modul.

ACHTUNG: muss man über eine Fernbedienung verfügen, die vorab gespeichert wurde und dann, wie im Folgenden beschrieben, vorgehen:

1. Bewegen Sie den Rollladen mit dem TX1 auf halbe Höhe
2. Die Tasten P1 + P2 der Fernbedienung TX1 so lange drücken (für etwa 5 Sekunden) und gedrückt halten, bis der Motor anfängt, sich in eine Richtung zu bewegen
3. Tasten loslassen: der Motor hält an
4. Die Taste P1 oder P2 des zu speichernden Senders TX2 drücken: das Tastenpaar (P1-P3 oder P2-P4) des neuen Senders wird mit der gleichen Logik des Senders TX1 gespeichert.
5. Der Empfänger wartet etwa 8 Sekunden lang auf einen neuen zu speichernden Code
6. Alle gewünschten Fernbedienungen speichern
8. Nach Ablauf von 8 s ohne gültige Übertragung schaltet sich Led aus und der Empfänger kehrt in den Normalbetrieb zurück

LÖSCHEN DES SPEICHERS

Dieser Vorgang ermöglicht das Löschen aller im Modul DEV-R1 gespeicherten Sender.

1. Schalten Sie das Modul DEV-R1 aus.
2. Halten Sie die Taste SW1 fest und schalten Sie gleichzeitig das Modul DEV-R1 ein.
3. Lassen Sie nach 2 s die Taste SW1 los: Der Motor bestätigt das erfolgreiche Löschen durch Bewegung in beiden Richtungen für eine halbe Sekunde.

BESCHRIJVING

De DEV-R1-module biedt de mogelijkheid een enkele faseasynchrone motor te bedienen voor de automatisering van zonnenschermen en rolluiken.

Door de beperkte afmetingen van de houder kan de module gemakkelijk in de elektrische aftakdozen worden aangebracht.

- Stroomvoorziening met verlengd bereik: 85 ÷ 260 Vac - 50/60 Hz
- Zeer laag stroomverbruik in stand-by
- Radio-ontvanger met ingebouwde antenne
- Compatibel met 4 kanalen zenders serie PERSONAL PASS
- Mogelijkheid tot het opslaan van max. 30 zenders
- Twee bedraden inputs: op en neer
- Output om een enkele fase- asynchrone motor te bedienen
- Ingebouwde knop voor programmahandelingen
- Draadloze programmering via een afstandsbediening die geleverd wordt met geheugen

SPECIFICATIES

Stroom _____	85 ÷ 260 Vac - 50/60 Hz
Frequentie _____	433,92 MHz (DEV-R1 433)
	868,30 MHz (DEV-R1 868)
Verbruik in stand-by _____	0,25 W
Maximum stroom motor _____	500 W
Hanteringtemperatuur _____	-20 ÷ +60 °C
Maximale hanteringstijd _____	120 s
Beschermingsgraad _____	IP10

BELANGRIJKE OPMERKINGEN

- Opgepast: om veiligheidsredenen is het van belang dat u deze voorschriften nauwlettend opvolgt. Houd deze handleiding dus goed bij.
- Belangrijke veiligheidsrichtlijnen voor de installatie. Opgepast: een verkeerde installatie kan ernstige gevolgen hebben. Volg de installatierichtlijnen op de voet.
- Dit toestel mag enkel door bevoegde personen worden geïnstalleerd.
- De bedieningsknoppen en de verbindingkabels moeten isolatie-eigenschappen hebben die geschikt zijn voor elektrische installaties met hanteringvoltage van niet minder dan 300 Vac
- Met het oog op de beveiliging van het toestel dient er een magnetothermische relais voorzien (opening tussen de contacten: ten minste 3 mm) die instaat voor de omnipolaire onderbreking van de voeding.
- De inrichting mag alleen binnen een verbindingkist of wandkist geïnstalleerd worden.
- De inrichtingscontainer biedt geen bescherming tegen water. Daarom dient deze alleen in beschermde milieus geïnstalleerd te worden.

EU VERKLARING VAN OVEREENKOMST

V2 SPA verklaart dat de DEV-R1 producten voldoen aan de essentiële vereisten die door de volgende richtlijnen bepaald zijn:

- 2014/30/UE (Richtlijn EMC)
- 2014/35/UE (Richtlijn laagspanning)
- 99/05/EEG (Richtlijn radio volgens)
- ROHS2 2011/65/CE

Racconigi, 01/06/2015

De rechtsgeldig vertegenwoordiger van V2 SPA

Sergio Biancheri

BEDRADING (FIG.2)

▲	Motor op
▼	Motor neer
COM	Motor gewoon
P1	Invoer van knop P1 (op-bediening)
P2	Invoer van knop P2 (neer-bediening)
N	Stroomvoorziening neutraal
L	Stroomvoorzieningfase

AANTEKENING: De motorrichting (op/neer) hangt af van de positie van de motor en bedrading.

HANTERINGSLOGICA BEDRADEN INPUTS

De twee bedraden inputs (P1 en P2) werken met INHOUDEN OM TE DOEN GAAN-logica: de motor beweegt op of neer zo lang als de knop ingedrukt is.

De motorrichting (op/neer) hangt af van de positie van de motor en bedrading.

AANTEKENING: tijdens de beweging van de motor, draait de motor de beweging om, als de tweede knop ingedrukt wordt.

HANTERINGSLOGICA ZENDER (FIG.4)

De draadloze bedieningen via zender werken met stap-perstaplogica.

De toetsen van de zender werken in paren, en door het opslaan van de toets P1 (OMHOOG) krijgt men ook automatisch de toets P3 (OMLAAG). Hetzelfde geldt voor het paar P2 en P4.

Voor het uitvoeren van de STOP moet de toets, waarmee de beweging tegengesteld aan de huidige wordt bediend, worden ingedrukt:

- markies OMHOOG: de toets P3 of P4 indrukken
- markies OMLAAG: de toets P1 of P2 indrukken

Iedere keer dat de knoppen ingedrukt worden, zal de hanteringslogica als volgt zijn:

toets P1 / P2 : OMHOOG ⇔ OMHOOG ⇔ OMHOOG

toets P3 / P4 : OMLAAG ⇔ OMLAAG ⇔ OMLAAG

OPSLAAN VAN DE ZENDERS (FIG.3)

Er kunnen tot 30 kanalen opgeslagen worden op elke bedieningsunit. De knop SW1 wordt gebruikt om de opslagprocedure van de gegevens in de gewenste DEV-R1-module te starten.

- L1** - de leds gaan aan wanneer u op de SW1-knop drukt om zenders op te slaan of te verwijderen.
- L2** - de led gaat branden wanneer de DEV-R1-module een code ontvangt die in het geheugen opgeslagen is

Ga als volgt te werk om een TX1 zender op te slaan in een niet geprogrammeerde stuurkast:

WAARSCHUWING: de eerste opgeslagen zender bepaalt de draairichting van de motor

1. Druk op de knop SW1 van de te programmeren module DEV-R1: led L1 gaat branden
2. De toetsen P1+P2 van de afstandsbediening TX1 indrukken en ingedrukt houden (ongeveer 5 seconden) totdat de motor zich in één richting begint te verplaatsen: de led L1 gaat uit
3. Laat de toetsen los: de motor stopt
4. Om het toetsenpaar P1-P3 op te slaan als volgt te werk gaan:
 - als de markies voor het stoppen omhoog ging de toets P1 indrukken (toets P1 = omhoog, toets P3 = omlaag)
 - als de markies voor het stoppen omlaag ging de toets P3 indrukken (toets P3 = omhoog, toets P1 = omlaag)
5. Om het toetsenpaar P2-P4 op te slaan als volgt te werk gaan:
 - als de markies voor het stoppen omhoog ging de toets P2 indrukken (toets P2 = omhoog, toets P4 = omlaag)
 - als de markies voor het stoppen omlaag ging de toets P4 indrukken (toets P4 = omhoog, toets P2 = omlaag)
6. De ontvanger wacht 8 sec. op een nieuwe code om op te slaan
7. Bewaar alle gewenste afstandsbedieningen
8. 5 seconden nadat geen enkele geldige uitzending plaatsgevonden heeft, gaat led uit en keert de ontvanger terug naar de gewone werking

Probeer het rolluik te bedienen en ga na of het werkt volgens de hierboven beschreven logica. Als het omgekeerd werkt, moet u alle opgeslagen codes wissen en de hogerop beschreven procedure van vooraf aan opnieuw doorlopen

OPSLAAN VAN DE ZENDERS VIA RADIO

Met deze procedure kunnen de zenders worden opgeslagen zonder directe toegang tot de module.

WAARSCHUWING : moet u beschikken over een afstandsbediening met een tevoren opgeslagen geheugen en verder gaan met de volgende stappen:

1. Beweeg het rolluik tot halfweg met TX1
2. De toetsen P1+P2 van de afstandsbediening TX1 indrukken en ingedrukt houden (ongeveer 5 seconden) totdat de motor zich in één richting begint te verplaatsen
3. Laat de toetsen los: de motor stopt
4. Druk op de toets P1 of P2 van de zender TX2 die moet worden opgeslagen: het toetsenpaar (P1-P3 of P2-P4) van de nieuwe zender wordt opgeslagen met dezelfde logica als van de zender TX1
5. De ontvanger wacht 8 sec. op een nieuwe code om op te slaan
6. Bewaar alle gewenste afstandsbedieningen
7. 5 seconden nadat geen enkele geldige uitzending plaatsgevonden heeft, gaat led uit en keert de ontvanger terug naar de gewone werking

GEHEUGEN LEGEN VOOR KNOP SW1

Deze procedure maakt het mogelijk om alle zenders die opgeslagen zijn in de DEV-R1-module.

Ga als volgt te werk:

1. Schakel de DEV-R1-module uit
2. Houd de knop SW1 ingedrukt en schakel tegelijkertijd de DEV-R1-module in
3. Na 2 seconden, de knop SW1 loslaten: de motor bevestigt succesvolle verwijdering d.m.v. het in beide richtingen bewegen gedurende een halve seconde.



V2 S.p.A.

Corso Principi di Piemonte 65/67
12035 RACCONIGI CN (ITALY)
Tel. +39 0172 812411 - Fax +39 0172 84050
info@v2home.com

www.v2home.com